

結果の概要

I 診療行為・調剤行為の状況

〔医科診療〕

1 診療行為の状況

(1) 医科の入院における1件当たり点数は 60,230.4 点で、前年と比べ 926.0 点、1.6%増加している。

1日当たり点数は 4,027.5 点で、前年と比べ 175.9 点、4.6%増加している。診療行為別にみると、「入院料等」1,430.8 点(構成割合 35.5%)が最も高く、次いで「診断群分類による包括評価等」1,197.0 点(同 29.7%)、「手術」748.0 点(同 18.6%)の順となっている。

1件当たり日数は 14.95 日で、前年と比べ 0.44 日減少している。(表 1、図 1)

表 1 診療行為別にみた入院の1件当たり点数・1日当たり点数・1件当たり日数

診療行為	1件当たり点数				1日当たり点数			
	令和5年 (2023)	令和4年 (2022)	対前年		令和5年 (2023)	令和4年 (2022)	対前年	
			増減点数	増減率(%)			増減点数	増減率(%)
総数 ¹⁾	60 230.4	59 304.4	926.0	1.6	4 027.5	3 851.7	175.9	4.6
初・再診	62.3	69.4	△ 7.1	△ 10.3	4.2	4.5	△ 0.3	△ 7.6
医学管理	482.2	473.1	9.1	1.9	32.2	30.7	1.5	4.9
在宅医療	87.0	84.2	2.8	3.4	5.8	5.5	0.4	6.4
検査	819.0	927.8	△ 108.7	△ 11.7	54.8	60.3	△ 5.5	△ 9.1
画像診断	318.1	311.3	6.8	2.2	21.3	20.2	1.1	5.2
投薬	503.3	500.8	2.5	0.5	33.7	32.5	1.1	3.5
注射	1 169.8	969.2	200.6	20.7	78.2	62.9	15.3	24.3
リハビリテーション	3 395.3	3 309.0	86.3	2.6	227.0	214.9	12.1	5.6
精神科専門療法	318.0	303.2	14.8	4.9	21.3	19.7	1.6	8.0
処置	934.4	953.1	△ 18.8	△ 2.0	62.5	61.9	0.6	0.9
手術	11 185.7	10 775.7	410.0	3.8	748.0	699.8	48.1	6.9
麻酔	1 365.4	1 319.7	45.6	3.5	91.3	85.7	5.6	6.5
放射線治療	194.1	187.3	6.8	3.6	13.0	12.2	0.8	6.7
病理診断	97.6	96.3	1.3	1.3	6.5	6.3	0.3	4.3
入院料等	21 396.9	21 328.0	68.9	0.3	1 430.8	1 385.2	45.6	3.3
診断群分類による包括評価等	17 901.4	17 696.2	205.2	1.2	1 197.0	1 149.3	47.7	4.2
(1件当たり日数)	(14.95)	(15.40)	(△ 0.44)					
入院時食事療養等(単位:円)	25 331	26 151	△ 820	△ 3.1	1 694	1 698	△ 5	△ 0.3

注: 1) 「総数」には、「入院時食事療養等」を含まない。

図 1 診療行為別にみた入院の1日当たり点数の構成割合

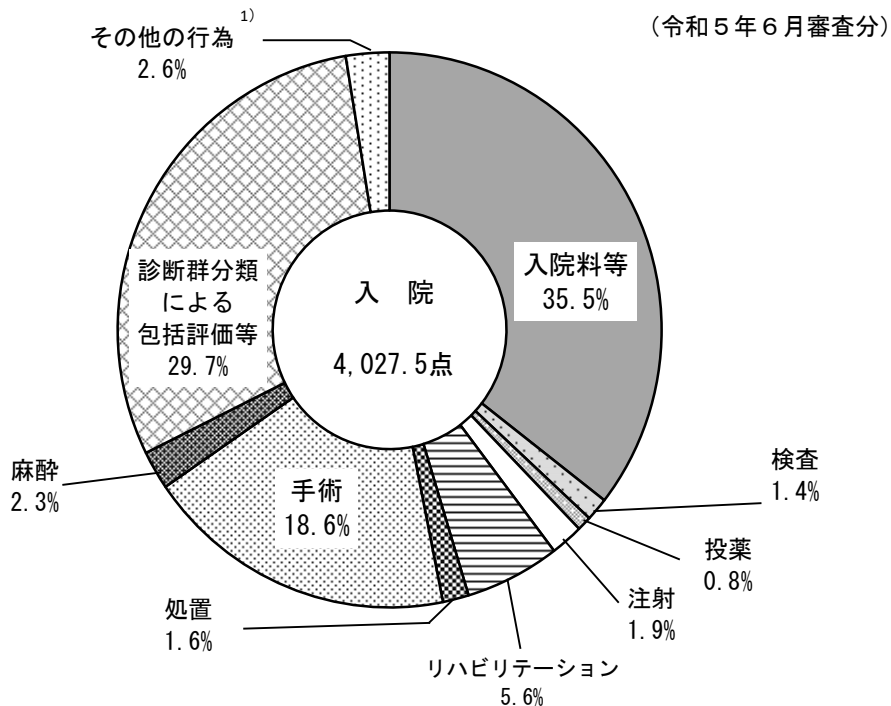

注: 1) 「その他の行為」は、「初・再診」「医学管理等」「在宅医療」「画像診断」「精神科専門療法」「放射線治療」及び「病理診断」である。

(2) 医科の入院外における1件当たり点数は1,480.9点で、前年と比べ0.6点、0.0%の微減となっている。

1日当たり点数は1,007.1点で、前年と比べ3.4点、0.3%減少している。診療行為別にみると、「検査」185.7点(構成割合18.4%)が最も高く、次いで「注射」133.9点(同13.3%)、「初・再診」131.1点(同13.0%)の順となっている。

1件当たり日数は1.47日で、前年と同程度となっている。(表2、図2)

表2 診療行為別にみた入院外の1件当たり点数・1日当たり点数・1件当たり日数

(各年6月審査分)

診療行為	1件当たり点数				1日当たり点数							
	令和5年 (2023)	令和4年 (2022)	対前年		令和5年 (2023)	令和4年 (2022)	対前年					
			増減点数	増減率(%)			増減点数	増減率(%)				
総数 ¹⁾	1 480.9	1 481.5	△	0.6	△	0.0	1 007.1	1 010.6	△	3.4	△	0.3
初・再診	192.7	202.4	△	9.7	△	4.8	131.1	138.1	△	7.0	△	5.1
医学管理等	144.3	138.4		5.9		4.3	98.1	94.4		3.7		3.9
在宅医療	121.3	120.7		0.6		0.5	82.5	82.3		0.1		0.2
検査	273.1	286.0	△	12.9	△	4.5	185.7	195.1	△	9.4	△	4.8
画像診断	106.2	107.4	△	1.2	△	1.1	72.2	73.3	△	1.0	△	1.4
投薬	179.9	181.7	△	1.8	△	1.0	122.4	124.0	△	1.6	△	1.3
注射	196.9	183.4		13.5		7.3	133.9	125.1		8.8		7.0
リハビリテーション	23.9	23.1		0.7		3.2	16.2	15.8		0.5		2.9
精神科専門療法	26.9	27.0	△	0.1	△	0.3	18.3	18.4	△	0.1	△	0.6
処置	132.5	132.6	△	0.2	△	0.1	90.1	90.5	△	0.4	△	0.4
手術	55.1	51.9		3.2		6.2	37.5	35.4		2.1		5.9
麻酔	5.0	5.1	△	0.1	△	2.6	3.4	3.5	△	0.1	△	2.9
放射線治療	9.7	9.6		0.0		0.5	6.6	6.6		0.0		0.2
病理診断	10.7	10.7	△	0.0	△	0.0	7.3	7.3	△	0.0	△	0.3
(1件当たり日数)	(1.47)	(1.47)	(0.00)									

注：1) 「総数」には、「入院料等(短期滞在手術等基本料1)」を含む。

図2 診療行為別にみた入院外の1日当たり点数の構成割合

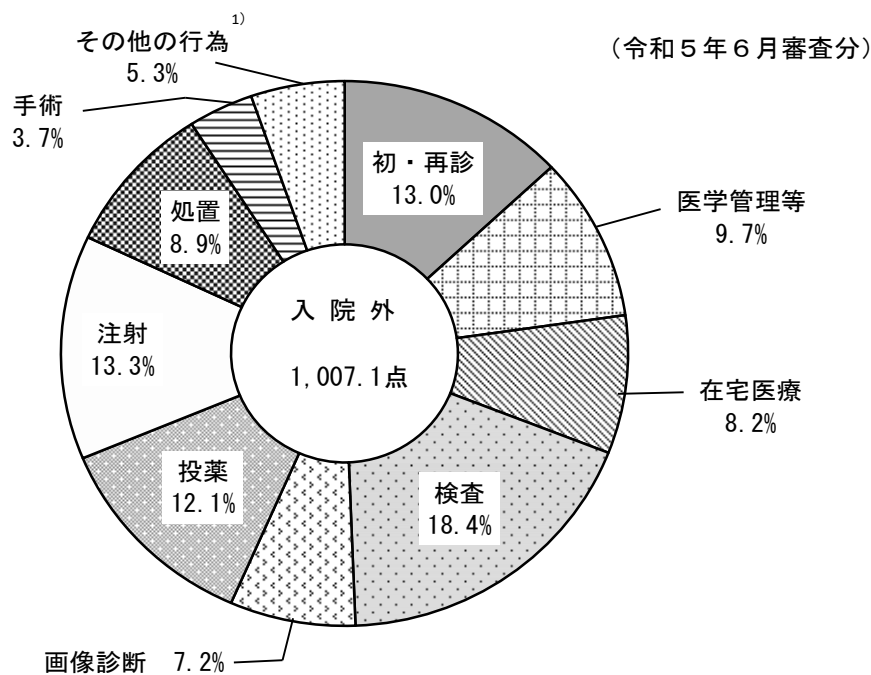

注：1) 「その他の行為」は、「リハビリテーション」「精神科専門療法」「麻酔」「放射線治療」「病理診断」及び「入院料等(短期滞在手術等基本料1)」である。

2 一般医療 - 後期医療・年齢階級別にみた診療行為の状況

(1) 医科の入院における1件当たり点数は、一般医療が57,857.2点で、前年と比べ1.3%上昇、後期医療が62,336.9点で、前年と比べ1.8%上昇している。

1日当たり点数は、一般医療が4,751.6点で、前年と比べ4.8%上昇、後期医療が3,578.3点で、前年と比べ4.7%上昇している。年齢階級別にみると、「0～14歳」6,845.2点が最も高く、次いで「65～74歳」4,584.3点となっており、「75歳以上」3,616.8点が最も低くなっている。診療行為別の構成割合をみると、後期医療は、一般医療と比べ「入院料等」「リハビリテーション」が高く、「手術」「診断群分類による包括評価等」は低くなっている。

1件当たり日数は、一般医療12.18日、後期医療17.42日となっている。(表3、図3)

表3 一般医療 - 後期医療・年齢階級別にみた入院の診療行為別
1件当たり点数・1日当たり点数・1件当たり日数

診療行為	一般医療	後期医療	対前年増減率(%)		年齢階級					
			一般医療	後期医療	0～14歳	15～39歳	40～64歳	65～74歳	75歳以上	
			1件当たり点数							
総数 ¹⁾	57,857.2	62,336.9	1.3	1.8	45,145.0	39,606.3	60,843.2	66,115.6	62,357.0	
初・再診	66.7	58.4	△ 5.6	△ 14.5	195.7	69.7	51.9	44.6	59.3	
医学管理	510.3	457.2	0.8	3.2	338.9	414.3	548.0	543.9	460.2	
在宅医療	96.6	78.4	2.2	4.9	183.6	74.4	86.1	96.3	77.3	
検査	775.0	858.1	△ 13.3	△ 10.5	577.2	678.0	786.9	847.9	862.4	
画像診断	246.0	382.2	1.1	2.6	58.6	145.7	277.8	307.2	385.0	
投薬	568.7	445.3	△ 0.6	1.9	192.5	468.7	708.2	585.7	435.6	
注射	1,347.3	1,012.2	17.5	25.0	907.7	927.8	1,466.0	1,472.6	1,018.6	
リハビリテーション	2,312.5	4,356.3	1.7	2.7	327.7	814.9	2,463.9	3,308.4	4,408.9	
精神科専門療法	368.2	273.4	2.9	7.7	10.9	292.6	521.9	395.7	250.5	
処置	787.2	1,065.0	△ 1.5	△ 2.5	490.7	639.1	897.2	1,077.0	979.9	
手術	13,556.3	9,081.6	2.6	5.8	4,298.0	8,858.6	14,936.3	15,927.8	9,150.2	
麻酔	1,890.4	899.4	2.4	6.3	1,342.0	1,611.1	2,124.7	1,808.2	909.2	
放射線治療	265.1	131.1	2.3	7.0	36.4	69.1	311.6	342.5	133.1	
病理診断	139.8	60.1	0.2	4.6	25.0	125.7	169.0	136.5	61.1	
入院料等	15,675.8	26,474.8	0.3	0.1	6,783.0	11,943.2	17,677.7	18,953.4	26,275.3	
診断群分類による包括評価	19,251.1	16,703.4	0.8	1.6	29,376.8	12,473.3	17,815.8	20,267.8	16,890.3	
1日当たり点数										
総数 ¹⁾	4,751.6	3,578.3	4.8	4.7	6,845.2	4,299.9	4,494.7	4,584.3	3,616.8	
初・再診	5.5	3.4	△ 2.4	△ 12.1	29.7	7.6	3.8	3.1	3.4	
医学管理	41.9	26.2	4.3	6.1	51.4	45.0	40.5	37.7	26.7	
在宅医療	7.9	4.5	5.7	7.9	27.8	8.1	6.4	6.7	4.5	
検査	63.7	49.3	△ 10.3	△ 7.9	87.5	73.6	58.1	58.8	50.0	
画像診断	20.2	21.9	4.6	5.5	8.9	15.8	20.5	21.3	22.3	
投薬	46.7	25.6	2.9	4.8	29.2	50.9	52.3	40.6	25.3	
注射	110.6	58.1	21.6	28.6	137.6	100.7	108.3	102.1	59.1	
リハビリテーション	189.9	250.1	5.2	5.7	49.7	88.5	182.0	229.4	255.7	
精神科専門療法	30.2	15.7	6.4	10.7	1.7	31.8	38.6	27.4	14.5	
処置	64.6	61.1	1.9	0.3	74.4	69.4	66.3	74.7	56.8	
手術	1,113.3	521.3	6.2	8.8	651.7	961.8	1,103.4	1,104.4	530.7	
麻酔	155.2	51.6	6.0	9.3	203.5	174.9	157.0	125.4	52.7	
放射線治療	21.8	7.5	5.8	10.0	5.5	7.5	23.0	23.8	7.7	
病理診断	11.5	3.5	3.7	7.6	3.8	13.7	12.5	9.5	3.5	
入院料等	1,287.4	1,519.7	3.8	2.9	1,028.5	1,296.6	1,305.9	1,314.2	1,524.0	
診断群分類による包括評価	1,581.0	958.8	4.3	4.5	4,454.3	1,354.2	1,316.1	1,405.3	979.7	
1件当たり日数										
	12.18	17.42	△ 3.3	△ 2.8	6.60	9.21	13.54	14.42	17.24	
入院時食事療養等 (単位:円)										
1件当たり金額	20,323	29,776	△ 3.9	△ 2.8	8,151	13,643	23,256	25,179	29,384	
1日当たり金額	1,669	1,709	△ 0.6	△ 0.1	1,236	1,481	1,718	1,746	1,704	

注：1) 「総数」には、「入院時食事療養等」を含まない。

図3 一般医療 - 後期医療別にみた入院の診療行為別1日当たり点数の構成割合

(令和5年6月審査分)

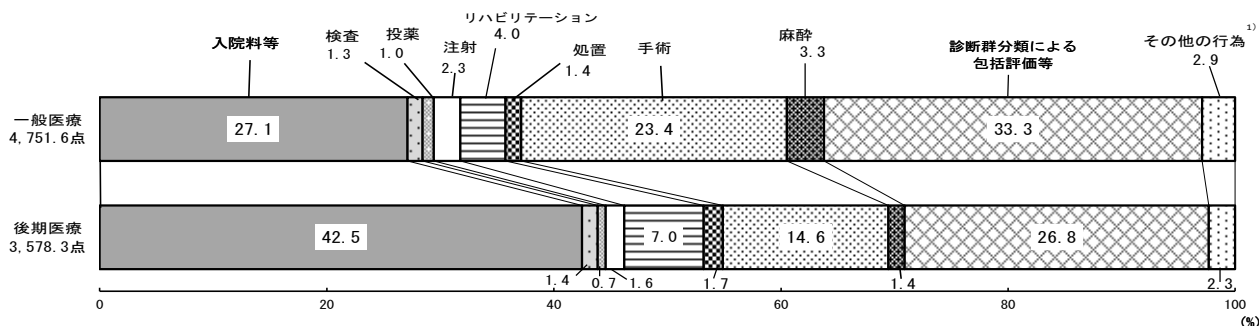

注：1) 「その他の行為」は、「初・再診」「医学管理等」「在宅医療」「画像診断」「精神科専門療法」「放射線治療」及び「病理診断」である。

(2) 医科の入院外における1件当たり点数は、一般医療が1,350.1点で、前年と比べ1.1%低下、後期医療が1,812.6点で、前年と比べ2.2%上昇している。

1日当たり点数は、一般医療が966.5点で、前年と比べ1.4%低下、後期医療が1,094.1点で、前年と比べ1.9%上昇している。年齢階級別にみると、「65～74歳」1,157.9点が最も高く、次いで「75歳以上」1,071.5点となっており、「0～14歳」677.9点が最も低くなっている。診療行為別の構成割合をみると、後期医療は、一般医療と比べ「在宅医療」が高く、「初・再診」は低くなっている。

1件当たり日数は、一般医療1.40日、後期医療1.66日となっている。(表4、図4)

表4 一般医療 - 後期医療・年齢階級別にみた入院外の診療行為別
1件当たり点数・1日当たり点数・1件当たり日数

(令和5年6月審査分)

診療行為	一般医療	後期医療	対前年増減率(%)		年齢階級					
			一般医療	後期医療	0～14歳	15～39歳	40～64歳	65～74歳	75歳以上	
1 件 当 た り 点 数										
総数 ¹⁾	1 350.1	1 812.6	△ 1.1	2.2	951.9	1 113.1	1 457.5	1 740.6	1 757.8	
初・再診	200.5	173.0	△ 6.5	0.4	225.6	229.7	191.1	175.6	172.1	
医学管理等	142.9	147.8	5.8	0.8	302.1	65.5	111.3	146.0	145.3	
在宅医療	80.9	223.7	0.3	1.0	56.4	74.1	90.3	97.8	219.3	
検査	259.3	308.0	△ 6.5	0.0	155.6	251.5	275.9	313.5	307.4	
画像診断	94.5	135.9	△ 2.6	1.8	31.7	69.7	109.6	135.6	135.5	
投薬	163.1	222.6	△ 1.0	△ 1.0	70.5	132.2	185.3	220.4	221.3	
注射	178.0	244.9	5.5	11.0	25.7	108.5	209.2	295.1	242.6	
リハビリテーション	22.0	28.5	1.7	6.3	17.1	12.9	24.2	29.8	28.2	
精神科専門療法	30.3	18.4	△ 1.2	3.1	9.7	50.4	39.0	17.1	17.1	
処置	100.7	213.0	△ 0.9	1.0	46.9	37.2	135.7	197.5	173.6	
手術	51.6	64.0	6.8	5.1	9.8	65.9	51.9	71.2	62.8	
麻酔	4.2	7.0	△ 1.8	△ 3.6	0.5	2.6	5.7	5.9	6.8	
放射線治療	8.6	12.4	△ 2.2	5.6	0.1	1.5	10.4	17.3	12.5	
病理診断	11.4	9.0	△ 0.6	2.0	0.3	10.8	15.8	12.7	9.1	
1 日 当 た り 点 数										
総数 ¹⁾	966.5	1 094.1	△ 1.4	1.9	677.9	856.7	1 045.7	1 157.9	1 071.5	
初・再診	143.5	104.4	△ 6.8	0.1	160.7	176.8	137.1	116.8	104.9	
医学管理等	102.3	89.2	5.4	0.4	215.2	50.4	79.8	97.1	88.5	
在宅医療	57.9	135.0	△ 0.1	0.7	40.1	57.0	64.8	65.1	133.7	
検査	185.6	185.9	△ 6.8	△ 0.3	110.8	193.6	197.9	208.5	187.4	
画像診断	67.7	82.0	△ 2.9	1.4	22.5	53.7	78.7	90.2	82.6	
投薬	116.7	134.4	△ 1.3	△ 1.3	50.2	101.8	132.9	146.6	134.9	
注射	127.4	147.8	5.2	10.7	18.3	83.5	150.1	196.3	147.9	
リハビリテーション	15.8	17.2	1.4	6.0	12.1	10.0	17.4	19.8	17.2	
精神科専門療法	21.7	11.1	△ 1.5	2.8	6.9	38.8	28.0	11.4	10.4	
処置	72.1	128.6	△ 1.2	0.7	33.4	28.7	97.3	131.4	105.8	
手術	37.0	38.6	6.4	4.7	7.0	50.7	37.2	47.4	38.3	
麻酔	3.0	4.2	△ 2.1	△ 3.9	0.4	2.0	4.1	3.9	4.1	
放射線治療	6.2	7.5	△ 2.5	5.3	0.1	1.2	7.5	11.5	7.6	
病理診断	8.1	5.5	△ 1.0	1.7	0.2	8.3	11.3	8.5	5.5	
1 件 当 た り 日 数										
	1.40	1.66	0.3	0.3	1.40	1.30	1.39	1.50	1.64	

注：1) 「総数」には、「入院料等（短期滞在手術等基本料1）」を含む。

図4 一般医療 - 後期医療別にみた入院外の診療行為別1日当たり点数の構成割合

(令和5年6月審査分)

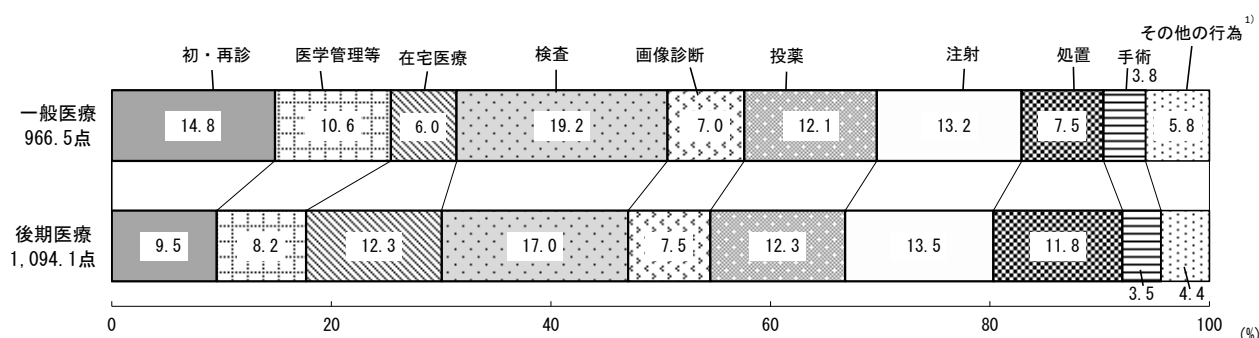

注：1) 「その他の行為」は、「リハビリテーション」「精神科専門療法」「麻酔」「放射線治療」「病理診断」及び「入院料等（短期滞在手術等基本料1）」である。

3 病院 - 診療所別にみた診療行為の状況

(1) 医科の入院における1件当たり点数は、病院が 61,934.4 点で、前年と比べ 1.4%上昇、診療所が 22,421.9 点で、前年と比べ 0.7%上昇している。

1日当たり点数は、病院が 4,059.1 点で、前年と比べ 4.5%上昇、診療所が 2,724.1 点で、前年と比べ 4.6%上昇している。病院を種類別にみると、「特定機能病院」8,826.9 点が最も高く、「精神科病院」1,478.5 点が最も低くなっている。「療養病床を有する病院」と「一般病院」で診療行為別の構成割合を比べると、「療養病床を有する病院」で「入院料等」「リハビリテーション」が高く、「診断群分類による包括評価等」「手術」は低くなっている。

1件当たり日数は、病院 15.26 日、診療所 8.23 日で、病院を種類別にみると、「療養病床を有する病院」21.18 日、「一般病院」11.35 日となっている。(表5、図5)

表5 病院 - 診療所別にみた入院の診療行為別1件当たり点数・1日当たり点数・1件当たり日数

診療行為	病院							診療所	
	総数	対前年増減率(%)	精神科病院	特定機能病院	療養病床を有する病院	一般病院	診療所	対前年増減率(%)	
(令和5年6月審査分)									
1件当たり点数									
総数 ¹⁾	61 934.4	1.4	41 894.7	83 324.0	57 869.1	64 073.2	22 421.9	0.7	
初・再診	63.7	△ 10.4	3.6	48.3	40.4	85.4	31.2	△ 3.7	
医学管理	491.6	1.8	150.4	549.7	299.1	622.8	267.0	3.1	
在宅医療	89.6	3.2	1.0	187.3	50.8	108.0	28.9	6.7	
検査	809.7	△ 12.4	338.3	956.7	655.7	932.3	1 010.6	0.7	
画像診断	317.1	2.1	88.5	278.5	421.7	311.0	334.7	1.8	
注射	510.4	0.5	808.2	781.5	353.8	498.6	344.0	△ 3.3	
リハビリテーション	1 184.0	21.5	341.7	2 879.6	699.1	1 309.9	854.5	△ 0.2	
精神科専門療法	3 501.2	2.4	89.0	1 026.6	6 909.9	2 836.0	1 043.0	4.1	
処置	332.3	4.6	2 847.1	53.8	167.1	51.4	3.3	△ 13.0	
手術	929.0	△ 1.9	259.2	605.1	1 447.7	844.3	1 053.8	△ 2.5	
麻酔	11 301.8	3.8	4.7	26 828.9	3 335.6	14 582.0	8 554.8	4.6	
放射線治療	1 394.4	3.4	1.5	3 093.3	432.0	1 818.1	718.8	4.6	
病理診断	199.2	3.5	-	974.0	25.0	206.9	83.5	3.1	
入院料等	96.6	1.1	0.2	287.1	19.7	121.1	116.9	4.3	
診断群分類による包括評価等	21 998.9	0.2	36 961.3	6 201.4	38 420.4	14 420.8	7 976.9	△ 3.3	
その他	18 714.7	1.0	-	38 572.8	4 590.9	25 324.5	-	-	
1日当たり点数									
総数 ¹⁾	4 059.1	4.5	1 478.5	8 826.9	2 731.8	5 647.0	2 724.1	4.6	
初・再診	4.2	△ 7.7	0.1	5.1	1.9	7.5	3.8	0.1	
医学管理	32.2	4.9	5.3	58.2	14.1	54.9	32.4	7.1	
在宅医療	5.9	6.3	0.0	19.8	2.4	9.5	3.5	10.8	
検査	53.1	△ 9.7	11.9	101.3	31.0	82.2	122.8	4.6	
画像診断	20.8	5.2	3.1	29.5	19.9	27.4	40.7	5.7	
注射	33.5	3.6	28.5	82.8	16.7	43.9	41.8	0.5	
リハビリテーション	77.6	25.2	12.1	305.0	33.0	115.4	103.8	3.7	
精神科専門療法	229.5	5.5	3.1	108.8	326.2	249.9	126.7	8.1	
処置	21.8	7.8	100.5	5.7	7.9	4.5	0.4	△ 9.6	
手術	60.9	1.1	9.1	64.1	68.3	74.4	128.0	1.3	
麻酔	740.7	6.9	0.2	2 842.1	157.5	1 285.2	1 039.3	8.6	
放射線治療	91.4	6.5	0.1	327.7	20.4	160.2	87.3	8.6	
病理診断	13.1	6.6	-	103.2	1.2	18.2	10.1	7.0	
入院料等	6.3	4.2	0.0	30.4	0.9	10.7	14.2	8.4	
診断群分類による包括評価等	1 441.8	3.3	1 304.4	656.9	1 813.7	1 271.0	969.1	0.5	
その他	1 226.5	4.1	-	4 086.2	216.7	2 231.9	-	-	
1件当たり日数									
総数	15.26	△ 3.0	28.34	9.44	21.18	11.35	8.23	△ 3.7	
入院時食事療養等(単位:円)	25 995	△ 3.2	54 515	14 580	36 640	18 311	10 626	△ 4.5	
1件当たり金額	1 704	△ 0.3	1 924	1 545	1 730	1 614	1 291	△ 0.8	

注: 1) 「総数」には、「入院時食事療養等」を含まない。

図5 療養病床を有する病院 - 一般病院別にみた入院の診療行為別1日当たり点数の構成割合

(令和5年6月審査分)

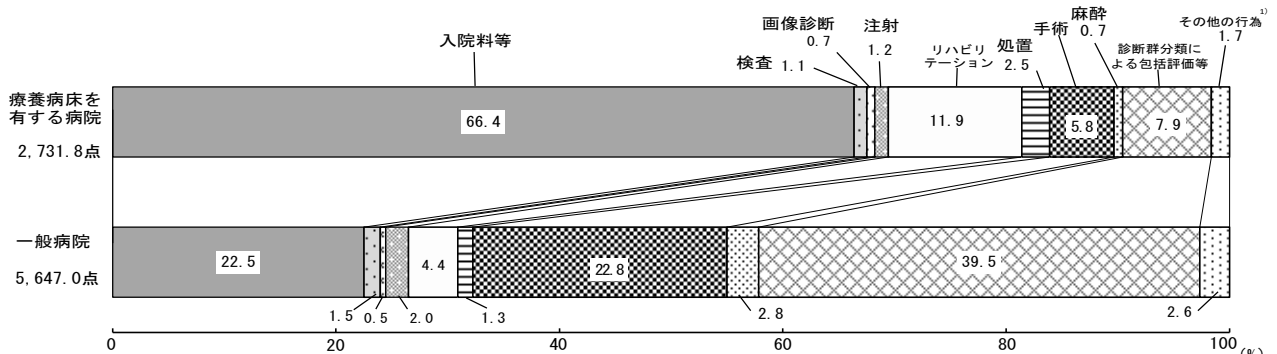

注: 1) 「その他の行為」は、「初・再診」「医学管理等」「在宅医療」「投薬」「精神科専門療法」「放射線治療」及び「病理診断」である。

(2) 医科の入院外における1件当たり点数は、病院が 2,775.4 点で、前年と比べ 4.1%上昇、診療所が 1,103.9 点で、前年と比べ 0.9%低下している。

1日当たり点数は、病院が 1,873.9 点で、前年と比べ 3.0%上昇、診療所が 752.3 点で、前年と比べ 1.0%低下している。病院を種類別にみると、「特定機能病院」3,724.9 点が最も高く、「精神科病院」859.4 点が最も低くなっている。診療行為別の構成割合をみると、診療所は、病院と比べ「初・再診」「医学管理等」が高く、「注射」「画像診断」は低くなっている。

1件当たり日数は、病院 1.48 日、診療所 1.47 日となっている。(表6、図6)

表6 病院 - 診療所別にみた入院外の診療行為別1件当たり点数・1日当たり点数・1件当たり日数

(令和5年6月審査分)

診療行為	病 院						診療所	対前年増減率 (%)
	総 数	対前年増減率 (%)	精神科病院	特 定 機 能 病 院	療養病床を有する病院	一般病院		
総 数 ¹⁾	2 775.4	4.1	1 437.5	5 036.9	1 896.2	2 860.7	1 103.9	△ 0.9
初・再診	164.4	△ 7.5	132.0	117.4	189.5	164.3	200.9	△ 4.4
医学管理等	120.1	0.2	28.1	137.2	109.7	127.4	151.4	△ 5.0
在宅医療	205.9	3.9	13.2	439.8	155.4	204.6	96.2	△ 0.2
検査	508.0	△ 2.7	63.5	769.0	345.5	557.5	204.5	△ 3.7
画像診断	321.0	3.2	21.4	488.9	207.3	356.9	43.8	△ 0.9
投薬	296.5	2.6	274.9	600.4	224.5	282.0	146.1	△ 1.7
注射	723.9	14.8	120.8	2 143.2	177.7	760.0	43.8	△ 2.1
リハビリテーション	33.0	7.1	2.0	10.5	58.0	29.5	21.2	△ 2.2
精神科専門療法	50.2	4.8	776.3	24.5	28.2	13.4	20.2	△ 1.6
処置	205.8	3.5	5.1	32.6	334.1	198.5	111.2	△ 0.8
手術	72.6	6.4	0.2	94.1	43.0	84.5	49.8	△ 6.7
麻酔	7.3	6.1	0.1	10.7	8.1	7.0	4.3	△ 5.9
放射線治療	39.1	5.0	-	120.9	4.4	42.5	1.2	△ 4.8
病理診断	26.4	3.6	0.0	47.6	10.1	30.8	6.2	△ 0.2
1日当たり点数	1 873.9	3.0	859.4	3 724.9	1 187.5	1 977.8	752.3	△ 1.0
初・再診	111.0	△ 8.5	78.9	86.8	118.7	113.6	136.9	△ 4.4
医学管理等	81.1	△ 0.9	16.8	101.4	68.7	88.1	103.2	△ 5.0
在宅医療	139.1	2.8	7.9	325.3	97.3	141.5	65.6	△ 0.3
検査	343.0	△ 3.8	37.9	568.7	216.4	385.4	139.4	△ 3.8
画像診断	216.7	2.0	12.8	361.5	129.8	246.7	29.9	△ 0.9
投薬	200.2	1.4	164.3	444.0	140.6	194.9	99.5	△ 1.7
注射	488.8	13.5	72.2	1 584.9	111.3	525.4	29.9	△ 2.1
リハビリテーション	22.3	5.9	1.2	7.7	36.3	20.4	14.5	△ 2.1
精神科専門療法	33.9	3.7	464.1	18.1	17.7	9.3	13.7	△ 1.7
処置	138.9	2.3	3.1	24.1	209.2	137.2	75.8	△ 0.9
手術	49.0	5.3	0.1	69.6	27.0	58.4	33.9	△ 6.7
麻酔	4.9	4.9	0.1	7.9	5.1	4.9	2.9	△ 6.0
放射線治療	26.4	3.8	-	89.4	2.8	29.4	0.8	△ 4.8
病理診断	17.8	2.4	0.0	35.2	6.3	21.3	4.2	△ 0.2
1件当たり日数	1.48	1.1	1.67	1.35	1.60	1.45	1.47	0.1

注：1) 「総数」には、「入院料等（短期滞在手術等基本料1）」を含む。

図6 病院 - 診療所別にみた入院外の診療行為別1日当たり点数の構成割合

(令和5年6月審査分)

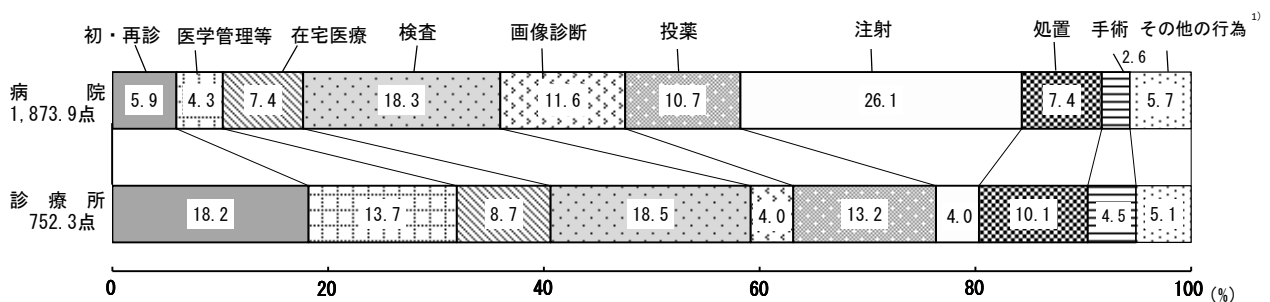

注：1) 「その他の行為」は、「リハビリテーション」「精神科専門療法」「麻酔」「放射線治療」「病理診断」及び「入院料等（短期滞在手術等基本料1）」である。

4 DPC/PDPSに係る明細書 - DPC/PDPSに係る明細書以外別にみた診療行為の状況

医科の入院における1件当たり点数は、DPC/PDPSに係る明細書が 69,535.5 点で、前年と比べ 0.4%上昇、DPC/PDPSに係る明細書以外が 51,906.7 点で、前年と比べ 2.2%上昇している。

1日当たり点数は、DPC/PDPSに係る明細書が 7,219.2 点で、前年と比べ 3.8%上昇、DPC/PDPSに係る明細書以外が 2,632.7 点で、前年と比べ 4.1%上昇している。診療行為別の構成割合をみると、DPC/PDPSに係る明細書では「診断群分類による包括評価等」は 54.5%、「入院料等」は 6.5%となっており、DPC/PDPSに係る明細書以外では「入院料等」は 70.3%となっている。

1件当たり日数は、DPC/PDPSに係る明細書が 9.63 日、DPC/PDPSに係る明細書以外が 19.72 日となっている。(表7、図7)

表7 DPC/PDPSに係る明細書 - DPC/PDPSに係る明細書以外別にみた入院の診療行為別1件当たり点数・1日当たり点数・1件当たり日数

(各年6月審査分)

診療行為	令和5年(2023)		令和4年(2022)		対前年増減点数		対前年増減率(%)	
	DPC/PDPSに 係る明細書	DPC/PDPSに 係る明細書 以外	DPC/PDPSに 係る明細書	DPC/PDPSに 係る明細書 以外	DPC/PDPSに ¹⁾ 係る明細書	DPC/PDPSに 係る明細書 以外	DPC/PDPSに ¹⁾ 係る明細書	DPC/PDPSに 係る明細書 以外
1 件 当 た り 点 数								
総 数	69 535.5	51 906.7	69 244.9	50 768.5	290.6	1 138.2	0.4	2.2
初 ・ 再 診	96.9	31.4	108.7	35.7	△ 11.9	△ 4.3	△ 10.9	△ 12.0
医 学 管 理 等	687.9	298.1	686.0	290.3	2.0	7.8	0.3	2.7
在 宅 医 療	118.3	59.0	117.4	55.6	0.9	3.4	0.7	6.1
検 査	658.9	962.3	847.4	996.7	△ 188.5	△ 34.5	△ 22.2	△ 3.5
画 像 診 断	85.9	525.9	89.4	501.9	△ 3.5	23.9	△ 3.9	4.8
投 薬	324.8	663.0	334.3	643.8	△ 9.5	19.1	△ 2.8	3.0
注 射	198.0	2 039.1	145.6	1 676.5	52.4	362.6	36.0	21.6
リハビリテーション	2 113.5	4 541.8	2 090.7	4 355.1	22.8	186.7	1.1	4.3
精神科専門療法	8.1	595.2	8.3	556.4	△ 0.2	38.8	△ 2.7	7.0
処 置	427.5	1 387.8	436.4	1 396.8	△ 8.9	△ 9.0	△ 2.0	△ 0.6
手 術	19 480.1	3 766.1	19 315.8	3 442.2	164.2	323.8	0.9	9.4
麻 酔	2 414.9	426.5	2 400.8	391.4	14.1	35.1	0.6	9.0
放 射 線 治 療	337.5	65.9	334.7	60.7	2.8	5.1	0.8	8.4
病 理 診 断	163.9	38.2	165.6	36.8	△ 1.7	1.4	△ 1.0	3.9
入 院 料 等	4 506.0	36 506.5	3 859.0	36 328.6	646.9	177.9	16.8	0.5
診 断 群 分 類 に よ る 包 括 評 価 等	37 913.3	-	38 304.4	-	△ 391.1	-	△ 1.0	-
1 日 当 た り 点 数								
総 数	7 219.2	2 632.7	6 956.1	2 529.5	263.1	103.2	3.8	4.1
初 ・ 再 診	10.1	1.6	10.9	1.8	△ 0.9	△ 0.2	△ 7.9	△ 10.5
医 学 管 理 等	71.4	15.1	68.9	14.5	2.5	0.7	3.6	4.5
在 宅 医 療	12.3	3.0	11.8	2.8	0.5	0.2	4.1	8.0
検 査	68.4	48.8	85.1	49.7	△ 16.7	△ 0.9	△ 19.6	△ 1.7
画 像 診 断	8.9	26.7	9.0	25.0	△ 0.1	1.7	△ 0.7	6.7
投 薬	33.7	33.6	33.6	32.1	0.1	1.5	0.4	4.8
注 射	20.6	103.4	14.6	83.5	5.9	19.9	40.6	23.8
リハビリテーション	219.4	230.4	210.0	217.0	9.4	13.4	4.5	6.2
精神科専門療法	0.8	30.2	0.8	27.7	0.0	2.5	0.5	8.9
処 置	44.4	70.4	43.8	69.6	0.5	0.8	1.2	1.1
手 術	2 022.4	191.0	1 940.4	171.5	82.0	19.5	4.2	11.4
麻 酔	250.7	21.6	241.2	19.5	9.5	2.1	4.0	10.9
放 射 線 治 療	35.0	3.3	33.6	3.0	1.4	0.3	4.2	10.4
病 理 診 断	17.0	1.9	16.6	1.8	0.4	0.1	2.3	5.8
入 院 料 等	467.8	1 851.6	387.7	1 810.0	80.1	41.6	20.7	2.3
診 断 群 分 類 に よ る 包 括 評 価 等	3 936.2	-	3 847.9	-	88.3	-	2.3	-
1 件 当 た り 日 数								
	9.63	19.72	9.95	20.07	△ 0.32	△ 0.35		

注：1) 「DPC/PDPSに係る明細書」とは、診療報酬明細書（医科入院医療機関別包括評価用）及び同明細書に総括された診療報酬明細書（医科入院）である。

図7 DPC/PDPSに係る明細書 - DPC/PDPSに係る明細書以外別にみた入院の診療行為別1日当たり点数の構成割合

(令和5年6月審査分)

DPC/PDPSに係る明細書¹⁾

DPC/PDPSに係る明細書以外

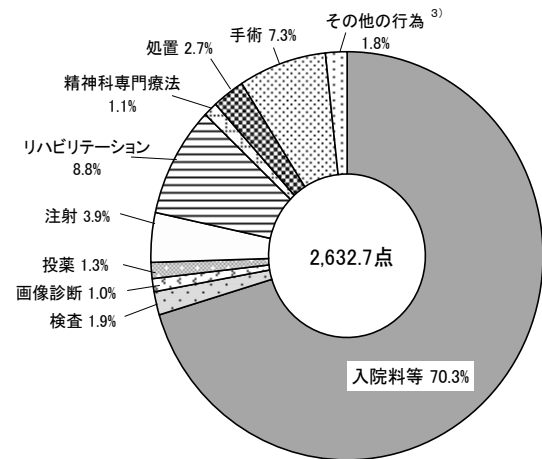
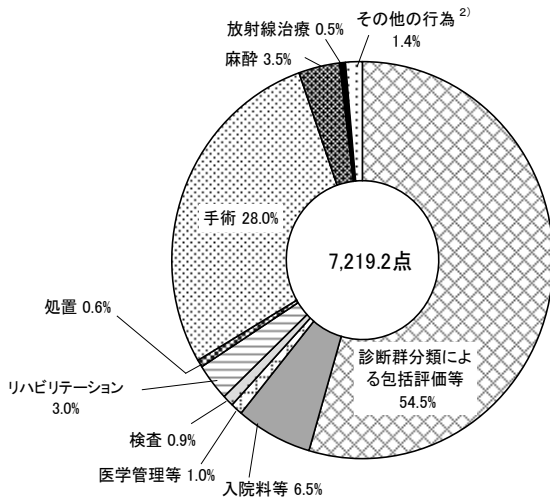

注: 1) 「DPC/PDPSに係る明細書」とは、診療報酬明細書(医科入院医療機関別包括評価用)及び同明細書に総括された診療報酬明細書(医科入院)である。

2) 「その他の行為」は、「初・再診」「在宅医療」「画像診断」「投薬」「注射」「精神科専門療法」及び「病理診断」である。

3) 「その他の行為」は、「初・再診」「医学管理等」「在宅医療」「麻酔」「放射線治療」及び「病理診断」である。

〔院外処方〕

5 院外処方率

医科の入院外における院外処方率は、総数で 80.2% となっており、前年と比べ 1.1 ポイント上昇している。病院・診療所別にみると、病院が 82.5%、診療所が 79.6% となっており、前年と比べ病院は 1.1 ポイント、診療所は 1.2 ポイント上昇している。(図8)

図8 病院 - 診療所別にみた医科の院外処方率の年次推移

(各年6月審査分)

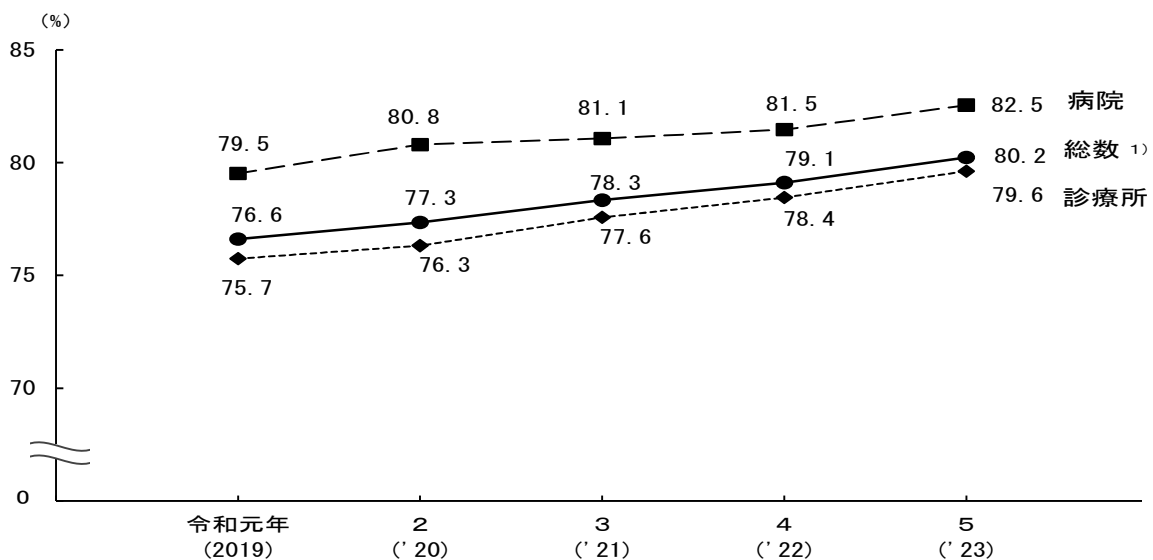

注: 院外処方率 (%) = $\frac{\text{処方箋料の算定回数}}{\text{処方料の算定回数} + \text{処方箋料の算定回数}} \times 100$

1) 「総数」には、データ上で「病院」「診療所」別を取得できなかったものを含む。