

II-10. Giàn giáo ống (phần thấp)

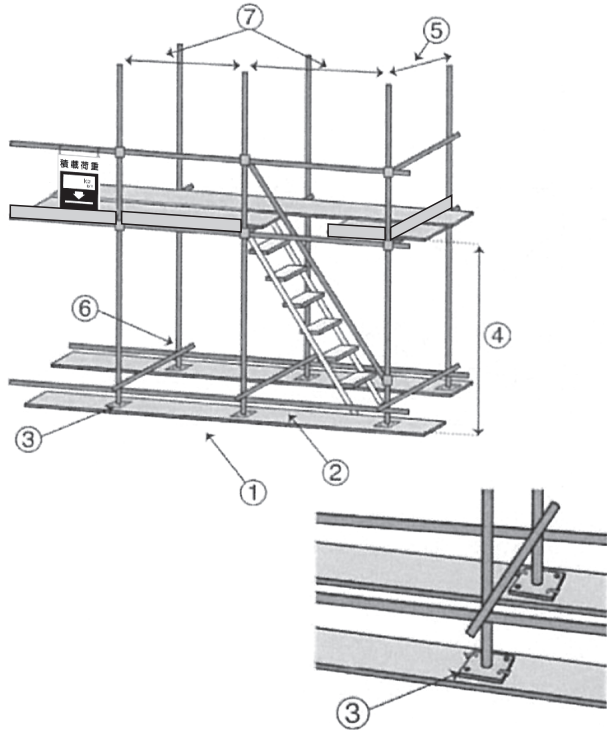

- 1 Công nhân đã đảm nền đất tốt chưa?
- 2 Công nhân có gắn các tấm kê tại các chân giàn giáo không?
- 3 Công nhân có liên kết bản kê giàn bằng đinh với nền?
- 4 Tầng 1 của giàn giáo có chiều cao nhỏ hơn 2m?
- 5 Bề rộng của giàn giáo thao tác trong khoảng 1.5m?
- 6 Phần dưới của giàn giáo được kết nối với các chân tầng bằng các ống đứng?
- 7 Nhịp ống đơn nhỏ hơn 1.85m?

II-11. Lắp đặt giàn giáo

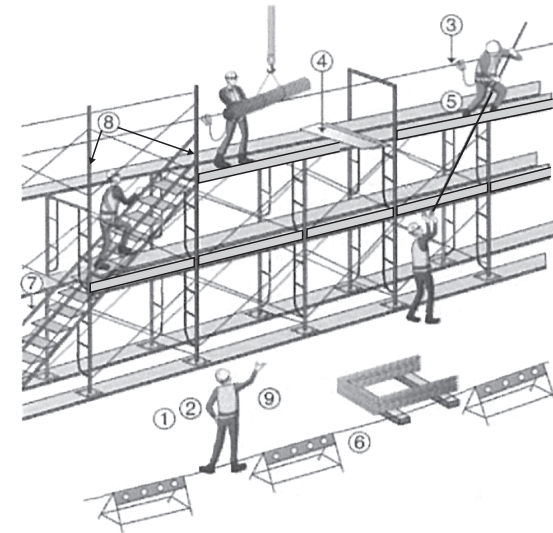

- 1 Có bố trí người đượi trường điều hành công việc trong quá trình làm việc?
- 2 Có người điều tiết trong trường hợp nâng vật lên hoặc làm giảm tải trọng xuống?
- 3 Có dây cứu sinh không?
Công nhân có đeo dây đai an toàn không?
- 4 Có vật tư không ổn định trên giàn không?
- 5 Công nhân có ném vật từ trên giàn xuống không?
- 6 Có lắp bảng cảnh báo và khu vực cấm vào chưa?
- 7 Có thiết bị lên xuống an toàn ở mỗi tầng không?
- 8 Nhịp của dây cứu sinh được lắp nhỏ hơn 10m?
- 9 Các công nhân có chứng chỉ kỹ năng cần thiết để làm việc không?

II-12. Tháo lắp giàn ống

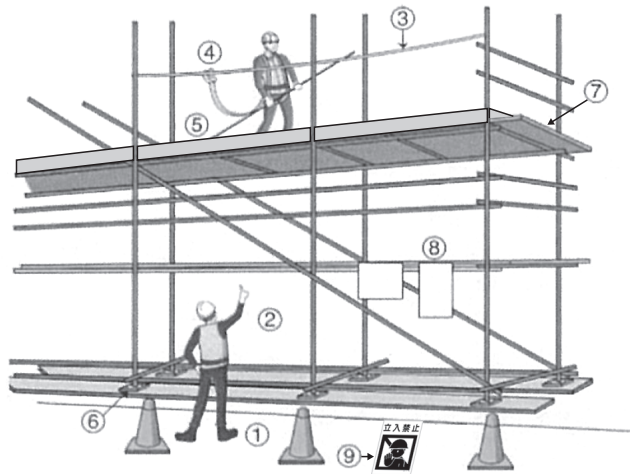

- 1 Có bố trí người quản lý điều tiết công việc hoặc chỉ huy công việc trên?
- 2 Có người ra ký hiệu hướng dẫn công việc?
Có bảng chỉ dẫn đầy đủ công việc?
- 3 Có dây cứu sinh không?
Nhịp của dây cứu sinh nhỏ hơn 10m?
- 4 Công nhân có sử dụng dây đai an toàn?
- 5 Công nhân không được làm việc ngay dưới chỗ mà công nhân khác đang làm trên giàn giáo để tránh vật rơi.
- 6 Có gắn các bản kê dưới chân các giàn giáo không?
Công nhân có liên kết bản kê giàn bằng đinh với nền?
- 7 Các tấm giàn được gắn chặt vào hệ giàn giáo ống?
- 8 Có bảng tên người đội trưởng không?
- 9 Có rào chắn, dây cảnh báo và bảng cấm vào không?

II-13. Lắp đặt kết cấu thép

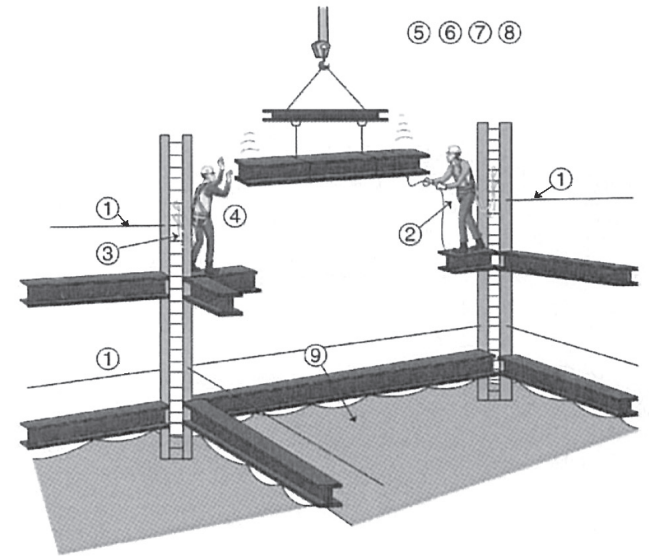

- 1 Có dây cứu sinh không?
Nhịp của dây cứu sinh giữa các trụ nhỏ hơn 10m?
- 2 Công nhân có sử dụng dây đai an toàn?
- 3 Khi lên xuống công nhân có sử dụng dây đai an toàn và dây móc?
- 4 Công nhân có túi đựng thiết bị cầm tay?
- 5 Có ký hiệu chỉ dẫn kết hợp với điều khiển xe cẩu?
- 6 Lắp đặt kết cấu theo kế hoạch và qui trình thiết lập?
- 7 Người giám sát và đội trưởng được bổ nhiệm khi thực hiện?
- 8 Có rào chắn, dây cảnh báo và biển báo cấm vào?
- 9 Công nhân có lắp đặt chặt lưới an toàn?