

図形	種別	名称	使用概要
	スイムレーン	プール・レーン	1組織を1つのプールとし、レーンは当該組織内の部署や役割を示している。業務機能をプールやレーンに割り当てることも可能である。
	スイムレーン	ブラックボックスプール	外部の関係者・機関を記載する際に使用する。外部の関係者・機関ごとに行を分けて記載する。また、レーン内には何も記載しない
	イベント	開始イベント	事務の開始を示し、必ず記載する必要がある。
	イベント	終了イベント	事務の終了を示し、必ず記載する必要がある。
	イベント	メッセージ開始イベント	他のプールからのメッセージを受け取ることで事務が開始することを示す。
	イベント	メッセージ終了イベント	他のプールの外にメッセージを送って、送信することで事務が終了することを示す。
	イベント	メッセージ受信中間イベント	業務フロー図の中間に配置され、他のプールからのメッセージを受信するまで作業が待機されることを示す。
	イベント	メッセージ送信中間イベント	業務フロー図の中間に配置され、他のプールにメッセージを送ってから、直ちに次の作業に移ることを示す。
	イベント	タイマー開始イベント	ある時期を迎えたら事務が開始する場合や、例えば毎週月曜日の9時に定期的な事務が開始する場合等において使用する。
	イベント	タイマー中間イベント	特定の日時又は定期的な周期になるまで作業が待機されることを示す。「日次」や「月次」等のラベルを付すことでそのタイミングを示す。
	イベント	リンク・キャッチイベント	単一の業務フローがページを跨ったことを示す。別のページに対応するリンク・スローイベントがあり、元となるシーケンスフローがあることを示す。
	イベント	リンク・スローイベント	単一の業務フローがページを跨ることを示す。別のページに対応するリンク・キャッチイベントがあり、シーケンスフローが続いていることを示す。
	アクティビティ	マニュアルタスク	人が手作業で行う処理であることを示す。
	アクティビティ	ユーザタスク	人が情報システム等を使って行う処理であることを示す。

図形	種別	名称	使用概要
	アクティビティ	(閉じた) サブプロセス	他の作業よりも1段階下のレベルの作業(サブプロセス)を折りたたんだ状態をこのように示す。
	アクティビティ	コールアクティビティ	複数の業務で共通するサブプロセスであり、複数の業務フローにおいて活用できる(呼び出せる)ことを示す。
	ゲートウェイ	排他ゲートウェイ	業務フローの分岐を示す場合に使用し、ゲートウェイで設定された条件に基づいて一つの流出先の作業のみを実施することを示す。条件に合致しなかった流出先の作業は実施されない。
	ゲートウェイ	並列ゲートウェイ	並列ゲートウェイが分岐時に使用される場合には、分岐先の作業は無条件で並列に実施される。排他ゲートウェイのように分岐条件が設定されることはない。結合時に使用する場合には、流入するシーケンスフローがすべて到着するまで流出先のシーケンスフローには進まない(待機する)。
	ゲートウェイ	イベントベースゲートウェイ	業務フローの分岐条件で使われ、その先には複数のタイマー中間イベントやメッセージ受信中間イベント、受信タスク等が接続される。接続されたイベントやタスクのうち、最初の発生したものののみが実施されることを示す。
	データ	データストア	業務フロー内において継続的に参照されたり更新されたりする、蓄積された情報群を示す。
	データ	データオブジェクト	アクティビティで必要とされるデータや作成されるデータを示す。
	接続	シーケンスフロー	イベントやアクティビティ同士を接続する
	接続	メッセージフロー	プールをまたいでメッセージのやり取りがあることを示す際に使用する。メッセージとは口頭や文書、メール等である。同プール内では使用できない。
	接続	関連	データ、データストア、注釈との関連があることを示す。
	接続	データ関連	データ、データストアとの方向性のある接続・関連があることを示す。
	成果物	注釈	業務フロー図の読者に対する注釈を示す。ゲートウェイの判断基準や事務における課題や留意事項等を記載することができる。
	成果物	グループ	同一カテゴリーに属する要素をグルーピングする(例えば、注釈が示す範囲等に利用する)

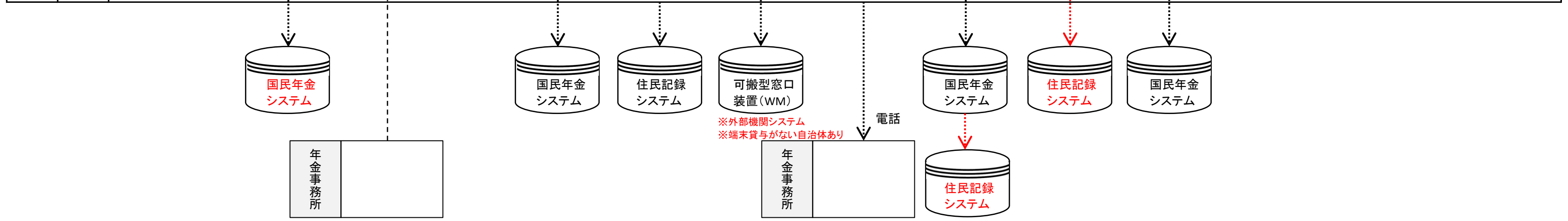

住民 申請者

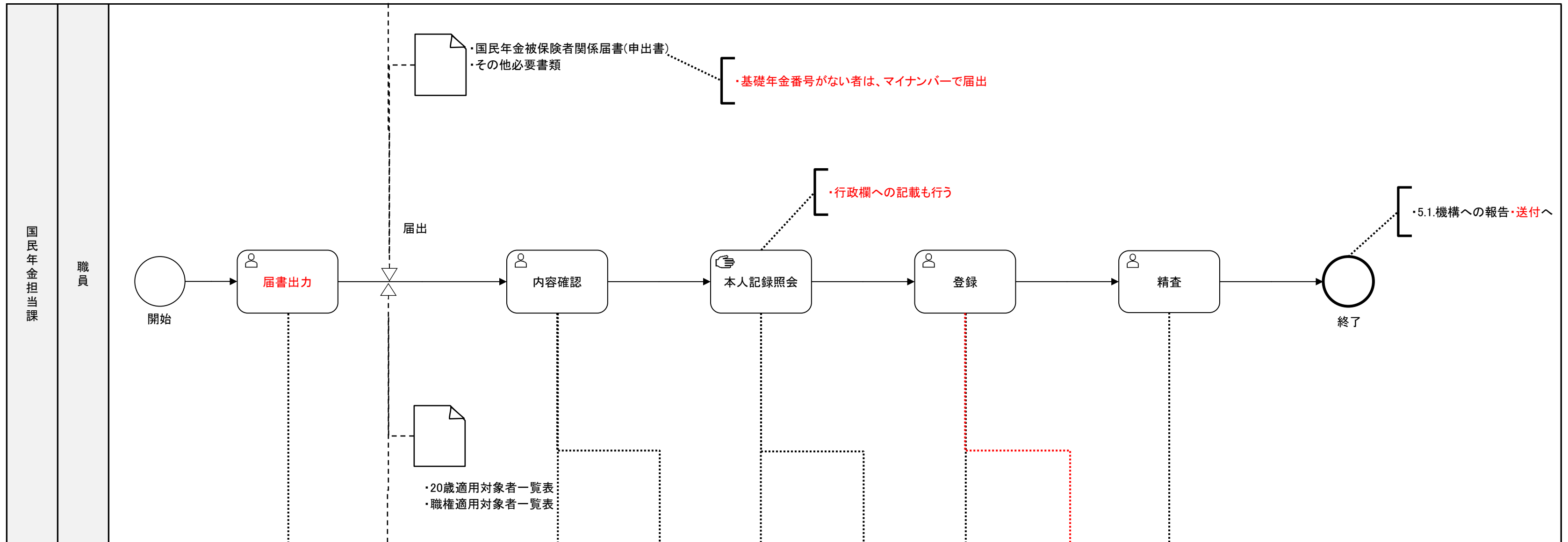
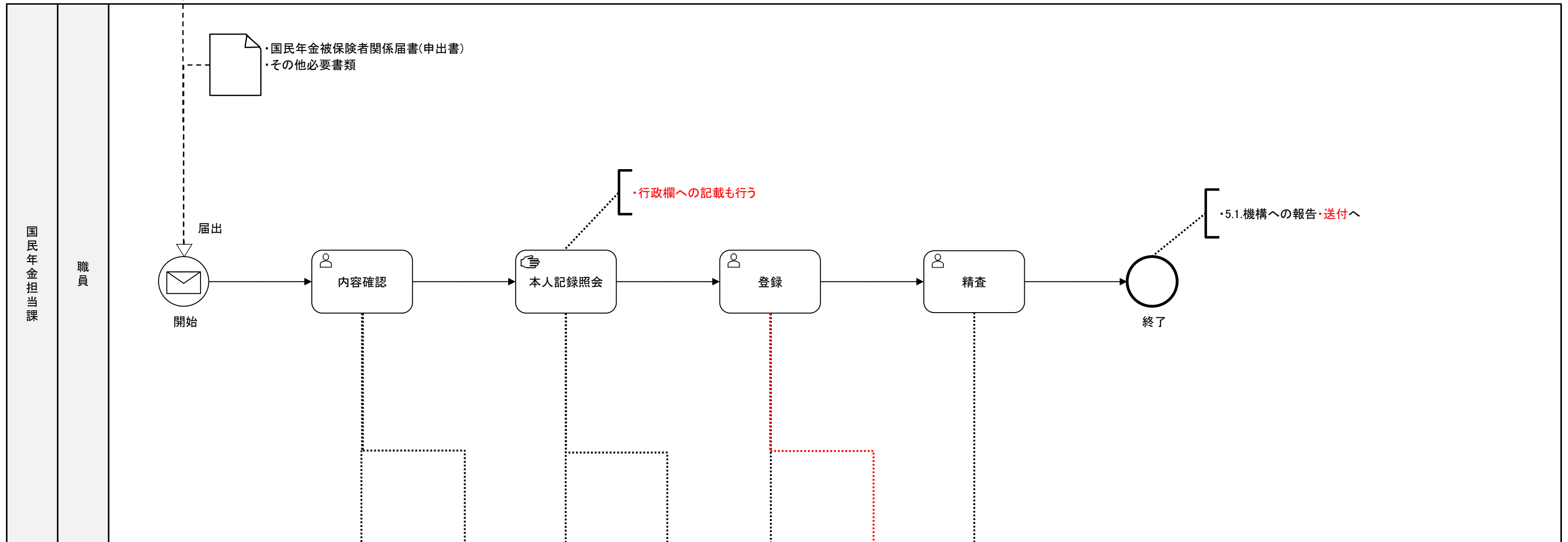

国民年金被保険者関係届書(申出書)
その他必要書類

届出
開始

内容確認

本人記録照会
・行政欄への記載も行う

登録

精査

終了
・5.1.機構への報告・送付へ

国民年金システム

住民記録システム

可搬型窓口装置(WM)

※外部機関システム
※端末貸与がない自治体あり

電話

年金事務所

国民年金システム

住民記録システム

住民記録システム

国民年金システム

住民

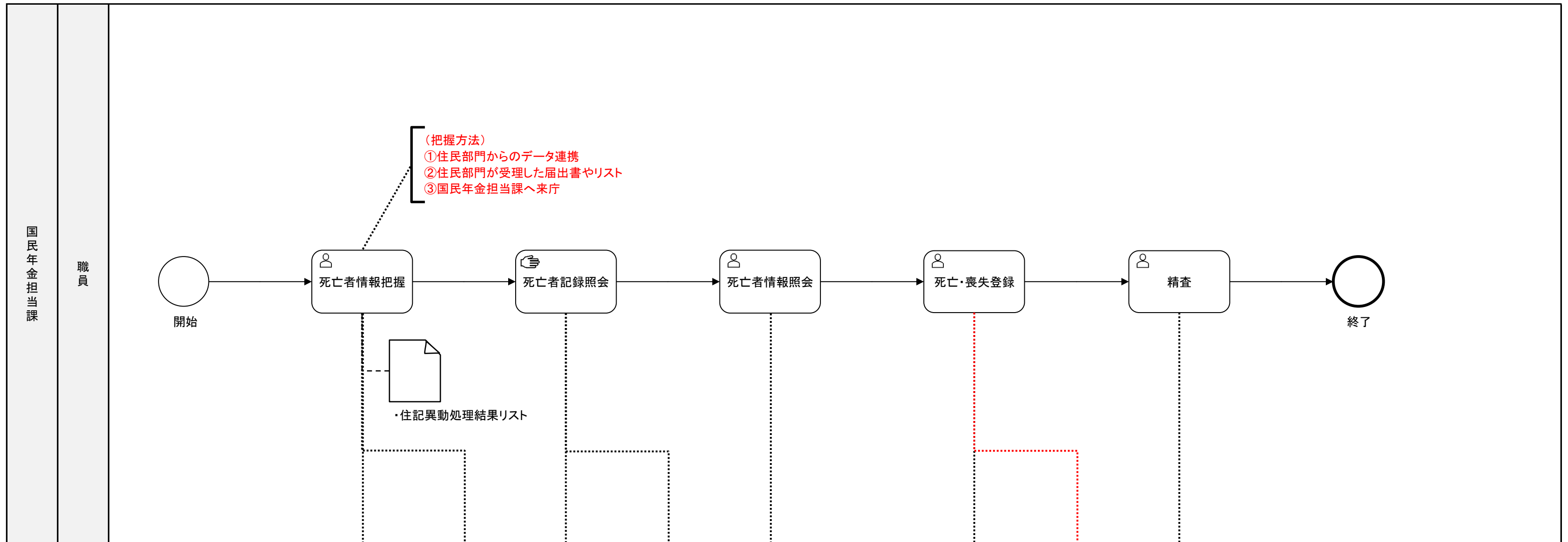

(把握方法)
 ①住民部門からのデータ連携
 ②住民部門が受理した届出書やリスト
 ③国民年金担当課へ来庁

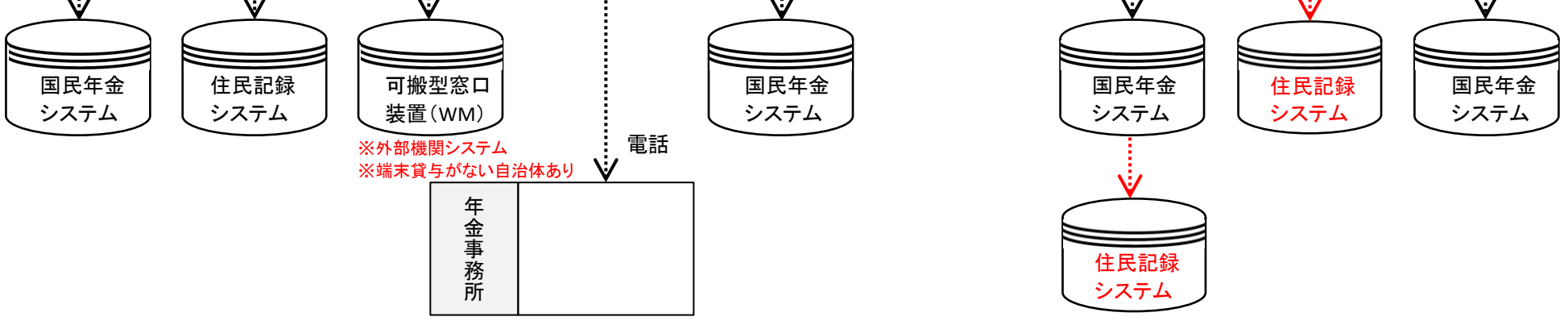

住民

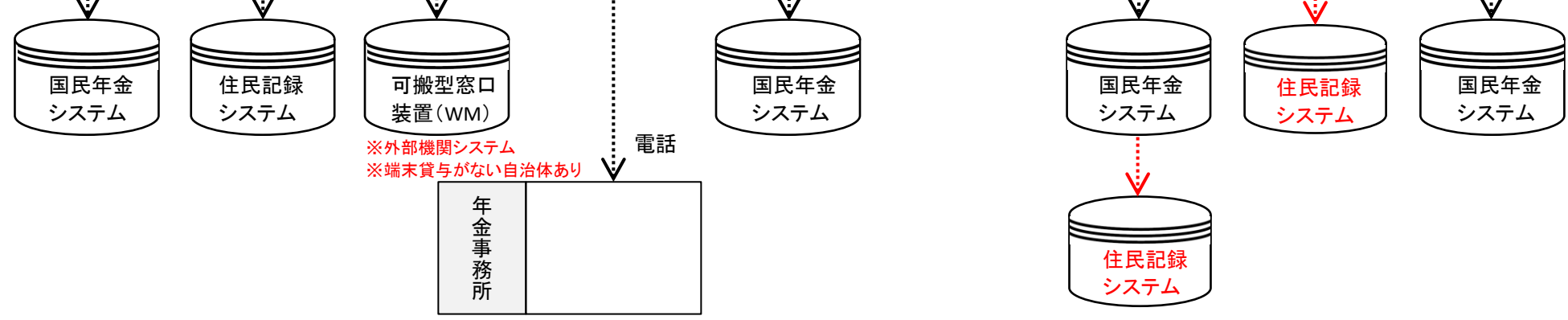
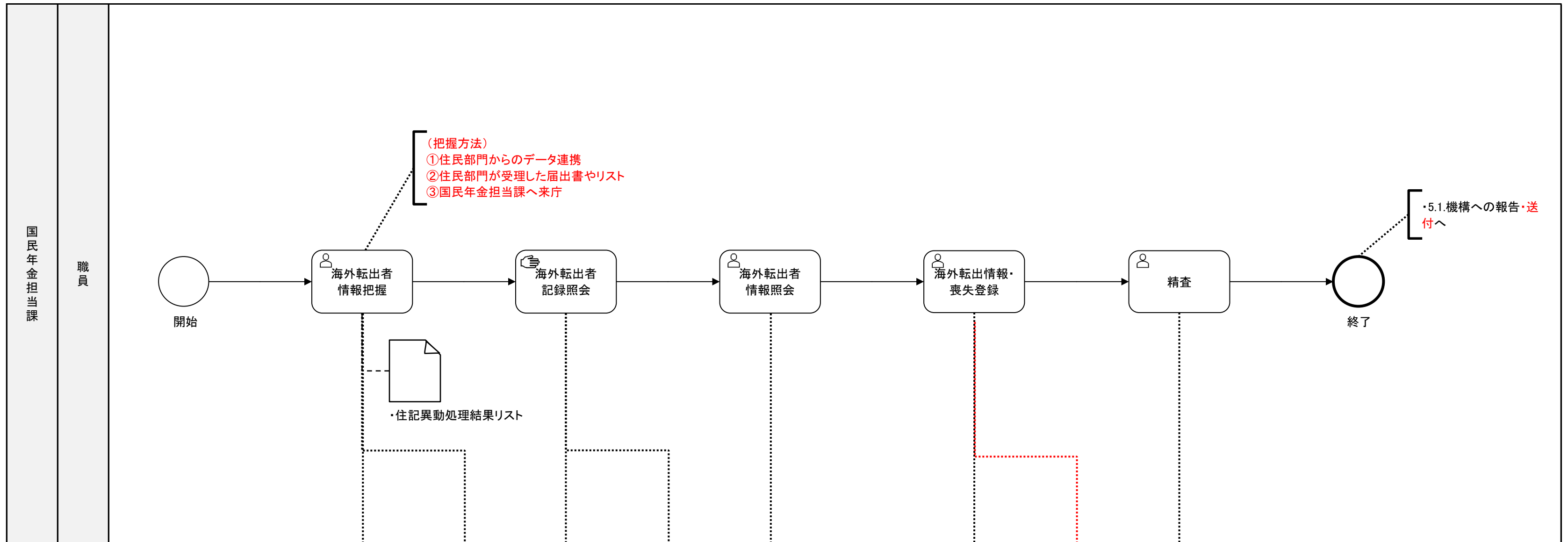

住民

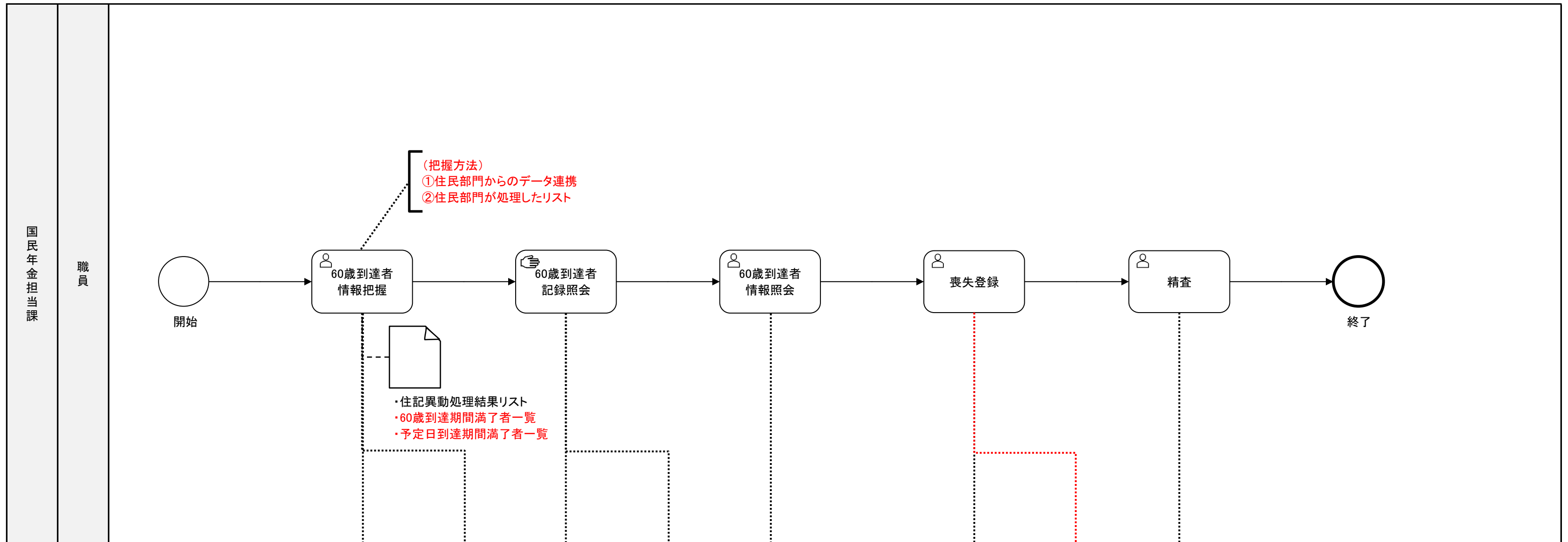

(把握方法)
①住民部門からのデータ連携
②住民部門が処理したリスト

- ・住記異動処理結果リスト
- ・60歳到達期間満了者一覧
- ・予定日到達期間満了者一覧

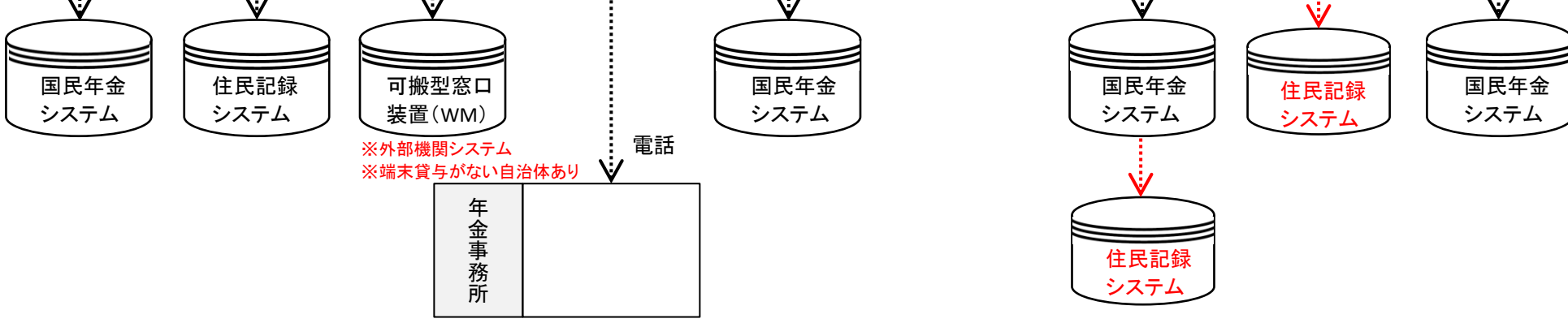

住民 申請者

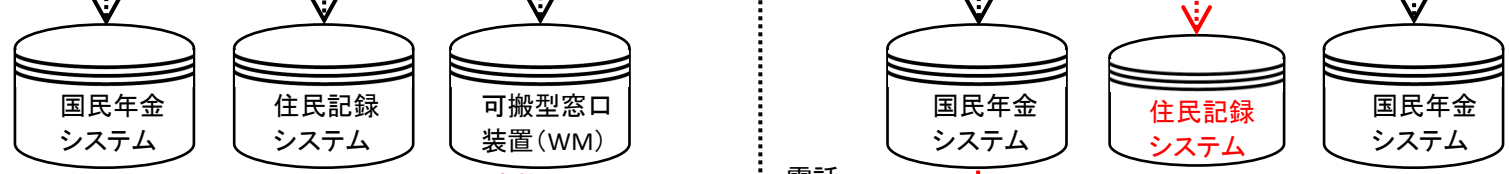
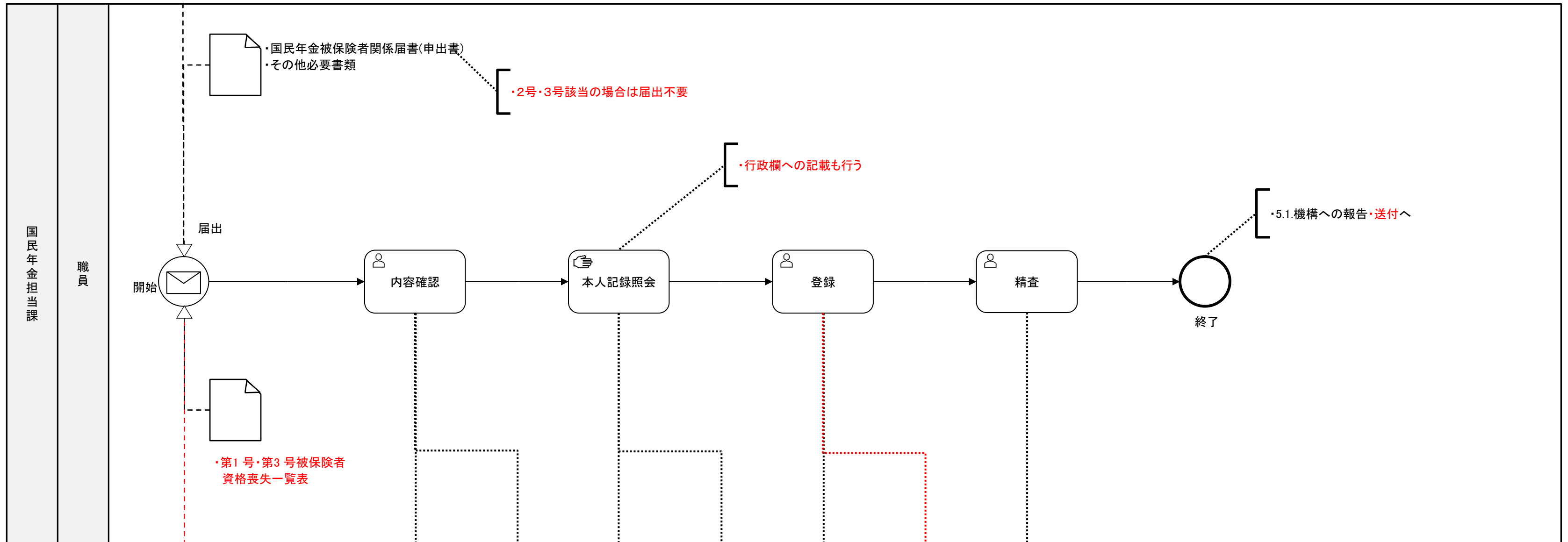

年金事務所

年金事務所

電話

※外部機関システム
※端末貸与がない自治体あり

住民

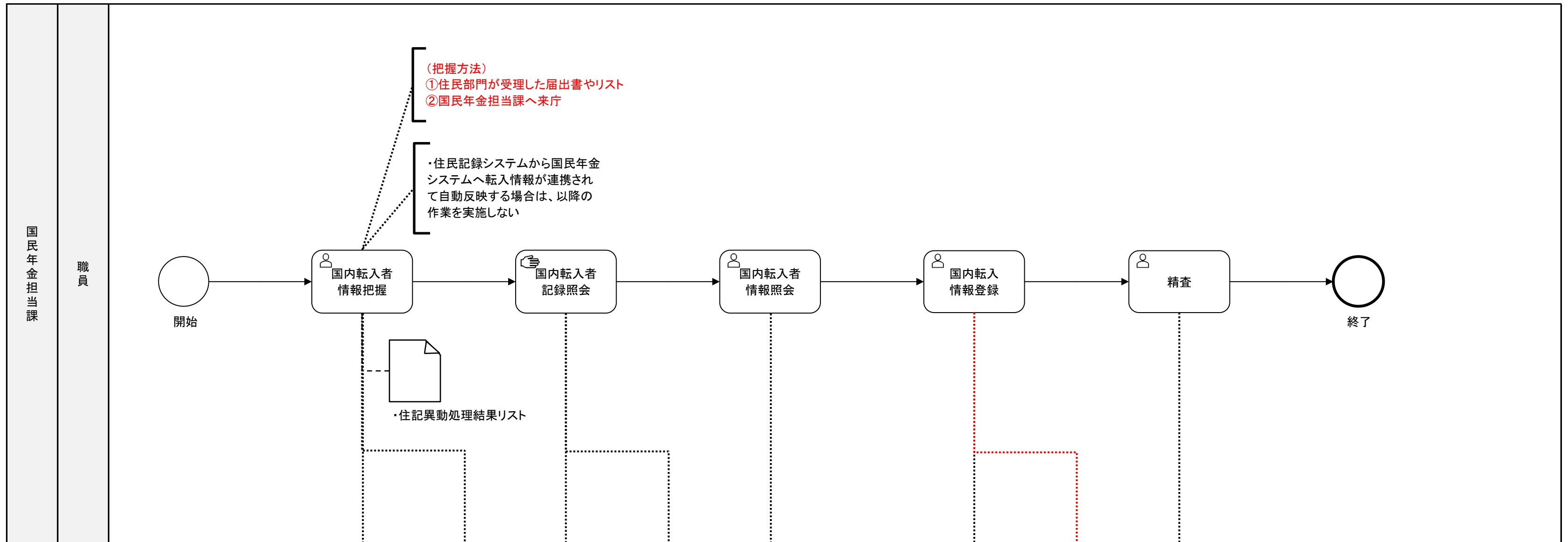

(把握方法)
①住民部門が受理した届出書やリスト
②国民年金担当課へ来庁

・住民記録システムから国民年金システムへ転入情報が連携されて自動反映する場合は、以降の作業を実施しない

・住記異動処理結果リスト

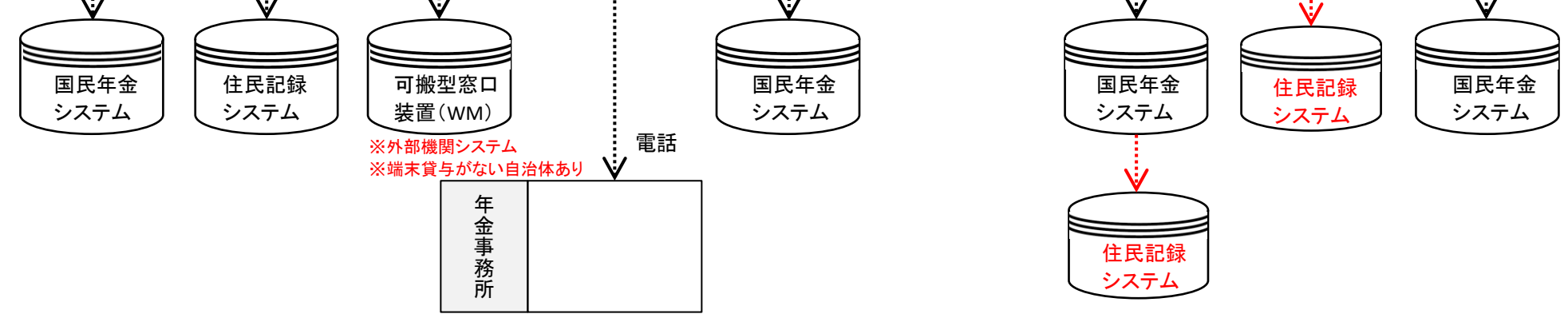

※外部機関システム
※端末貸与がない自治体あり

住民

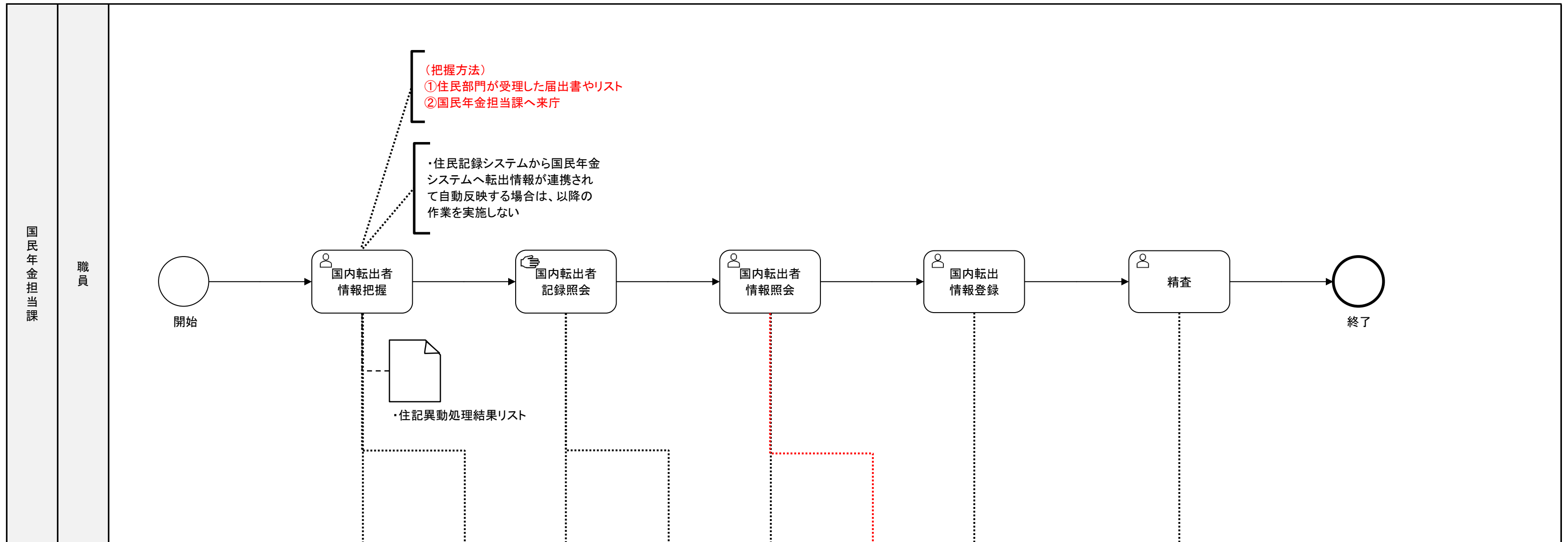

(把握方法)
①住民部門が受理した届出書やリスト
②国民年金担当課へ来庁

・住民記録システムから国民年金システムへ転出情報が連携されて自動反映する場合は、以降の作業を実施しない

・住記異動処理結果リスト

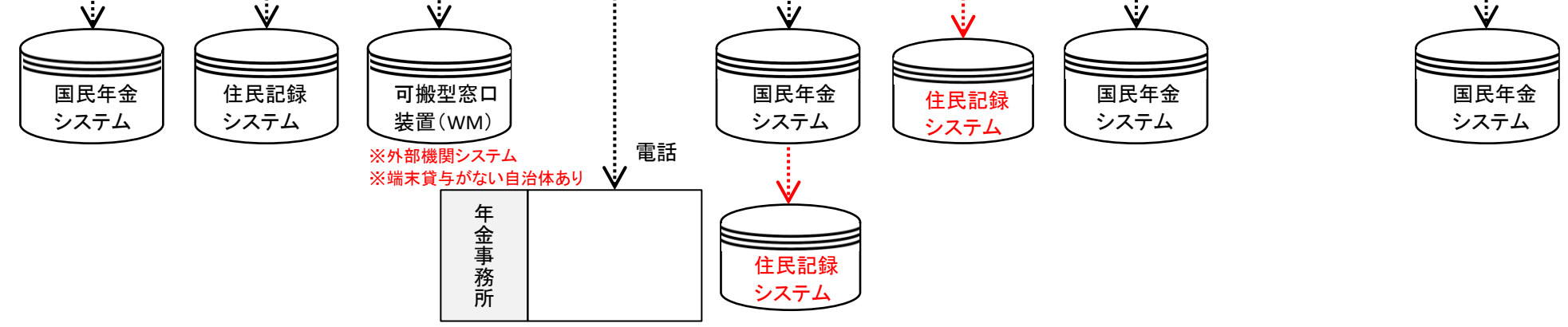

業務区分	資格異動	業務フロー	1.9. 氏名・生年月日・性別変更
業務分類	氏名・生年月日・性別変更		

住民	
----	--

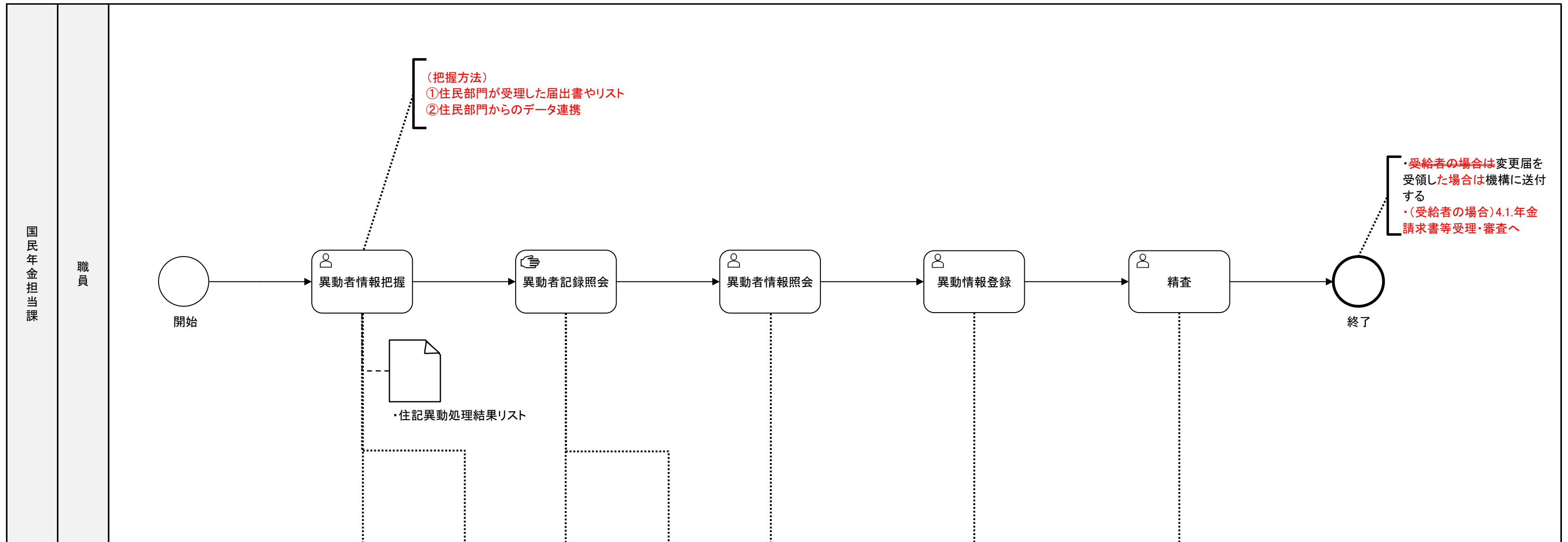

国民年金担当課
職員

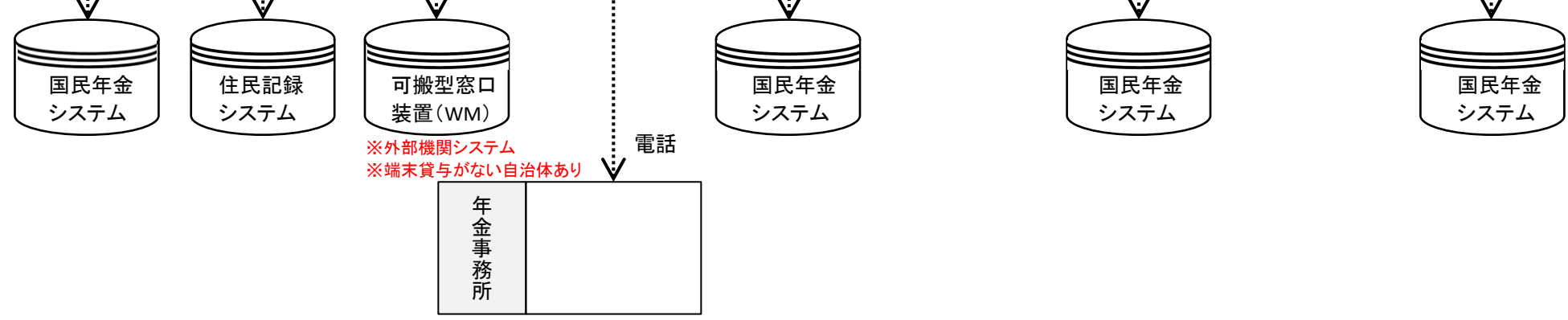

住民 申請者

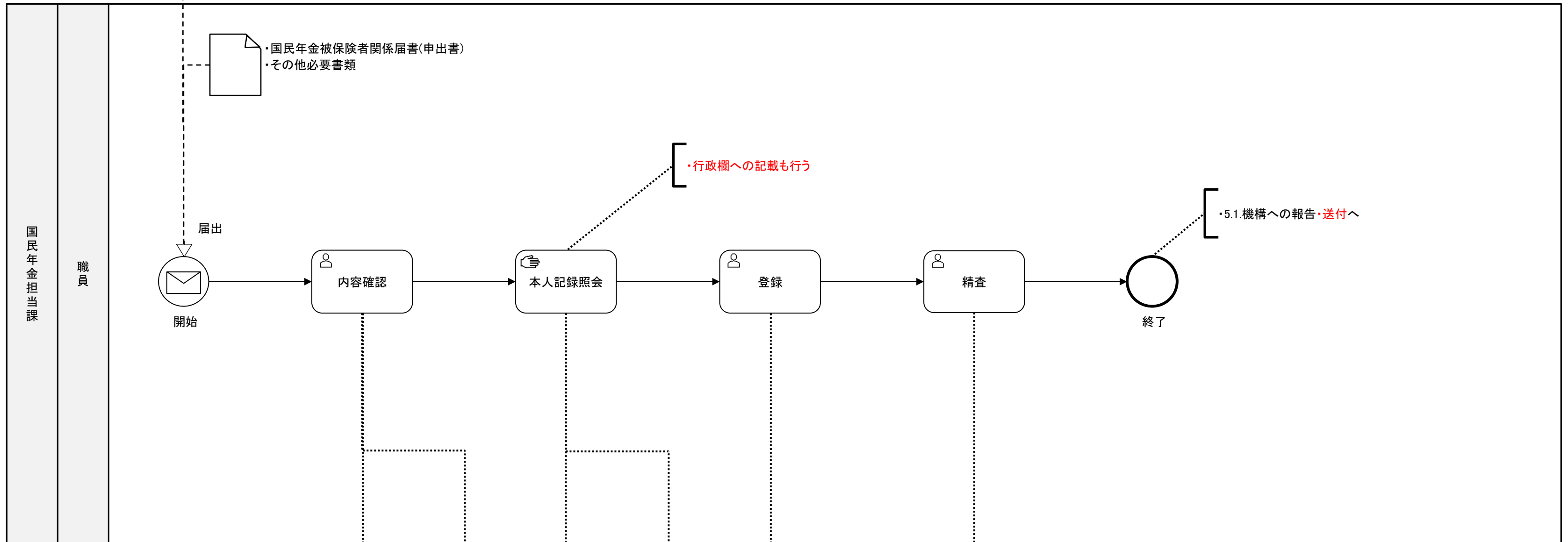

国民年金担当課

職員

・行政欄への記載も行う

・5.1.機構への報告・送付へ

※外部機関システム
※端末貸与がない自治体あり

住民

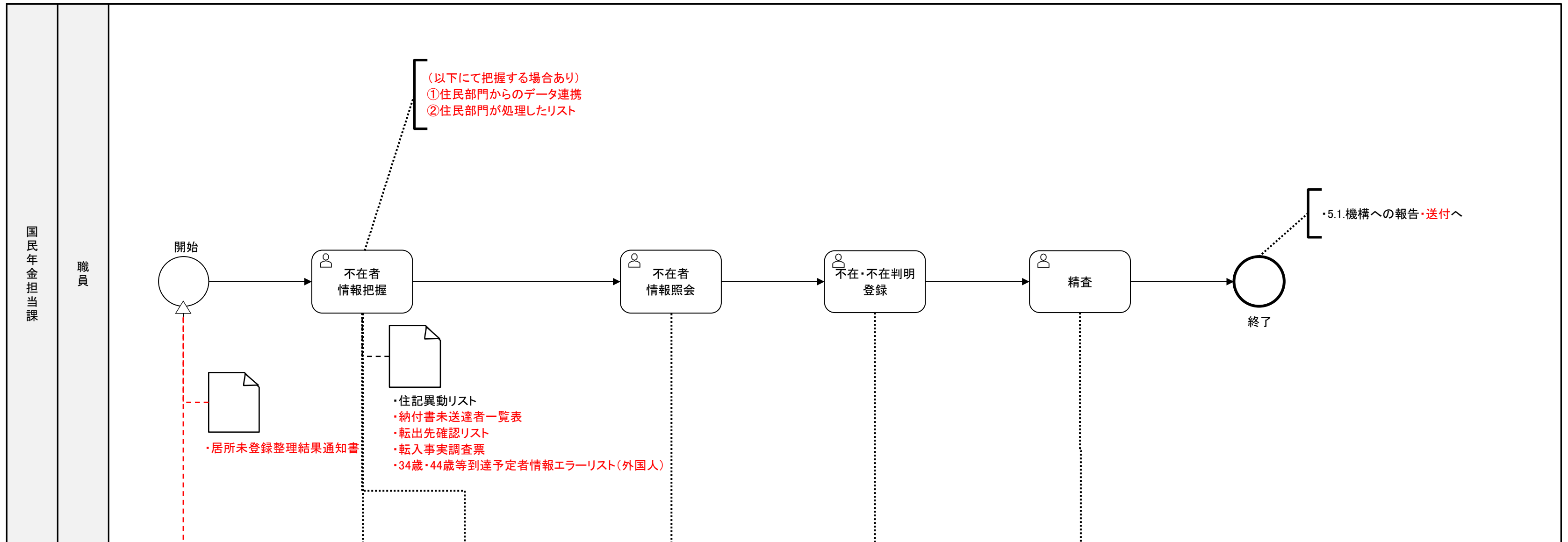

年金事務所

住民 申請者

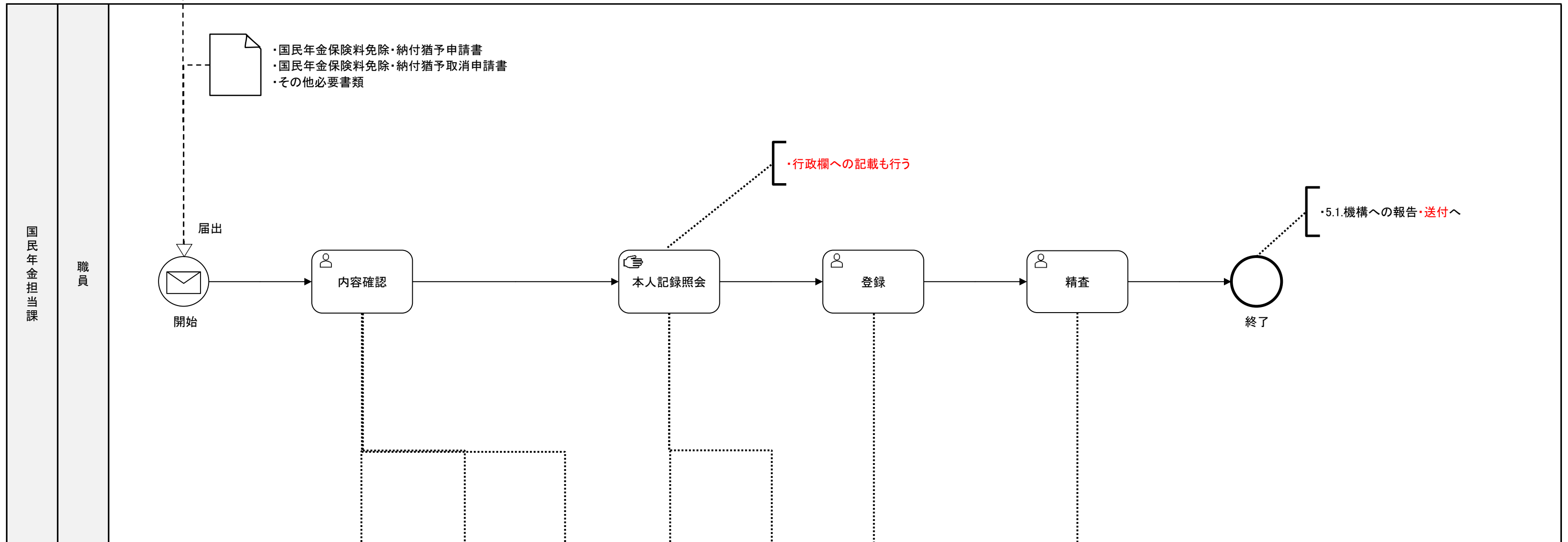

- ・国民年金保険料免除・納付猶予申請書
- ・国民年金保険料免除・納付猶予取消申請書
- ・その他必要書類

・行政欄への記載も行う

・5.1.機構への報告・送付へ

国民年金担当課

職員



※外部機関システム
 ※端末貸与がない自治体あり
 年金事務所

住民 申請者

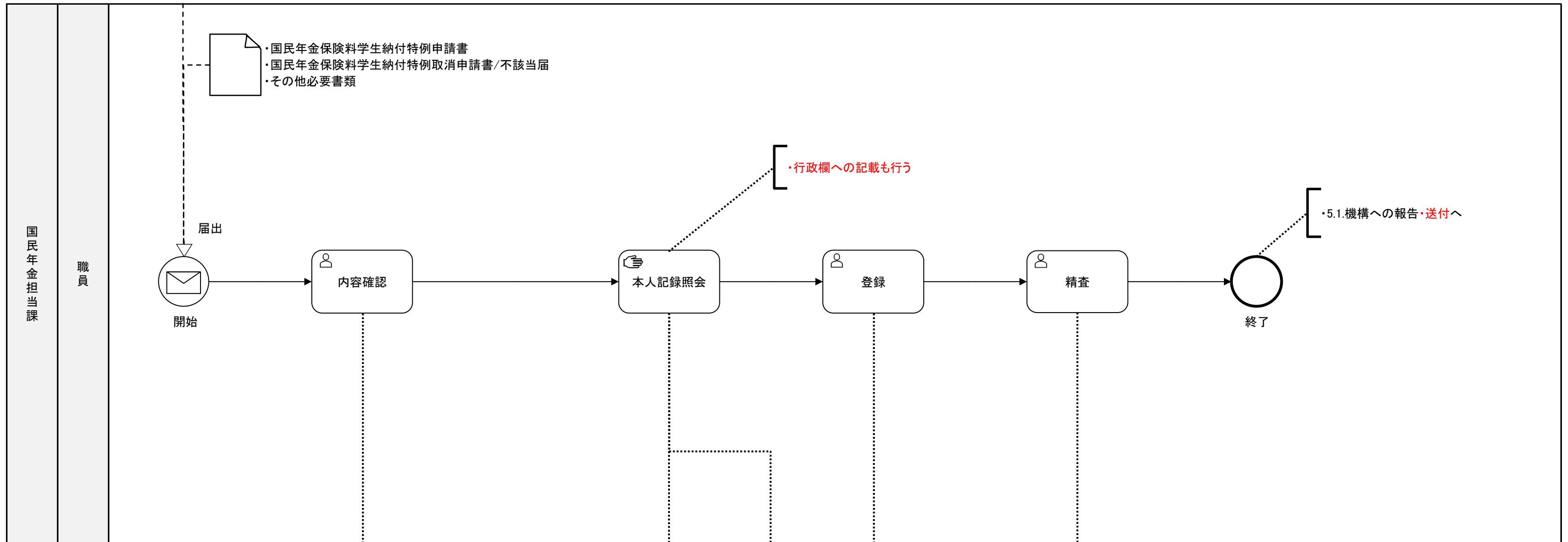

- ・国民年金保険料学生納付特例申請書
- ・国民年金保険料学生納付特例取消申請書/不該当届
- ・その他必要書類

・行政欄への記載も行う

・5.1.機構への報告・送付へ

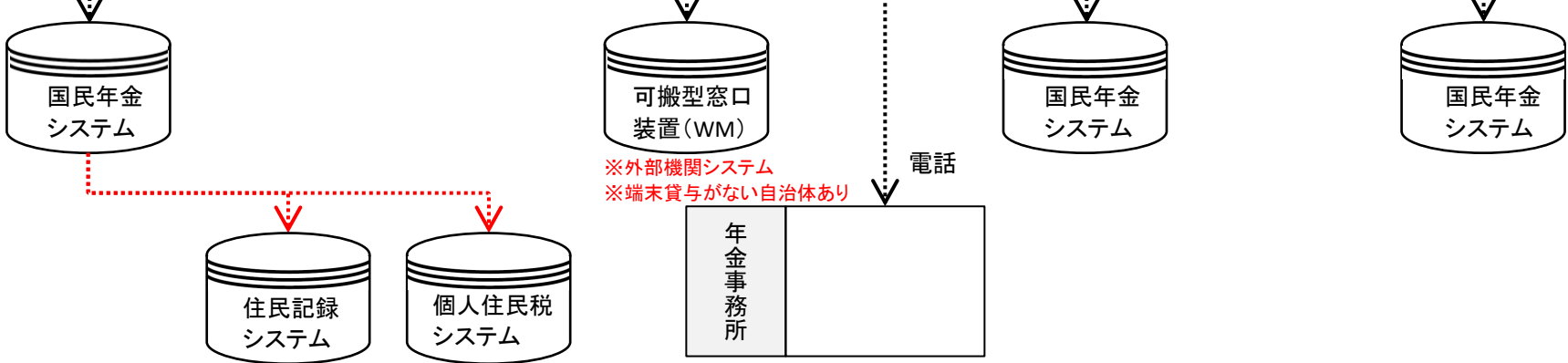

住民 申請者

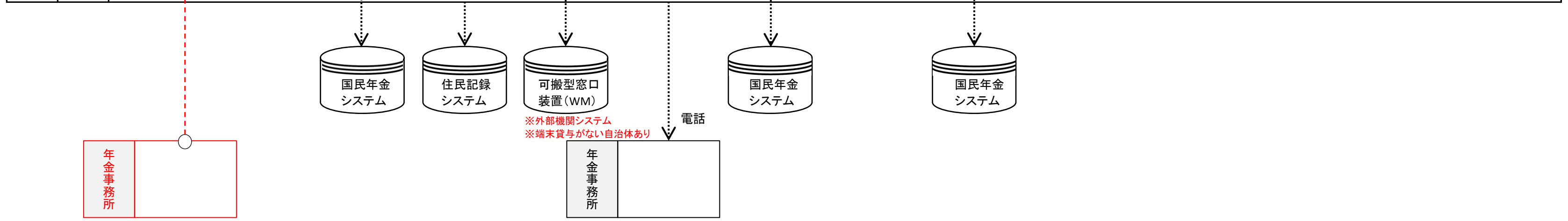
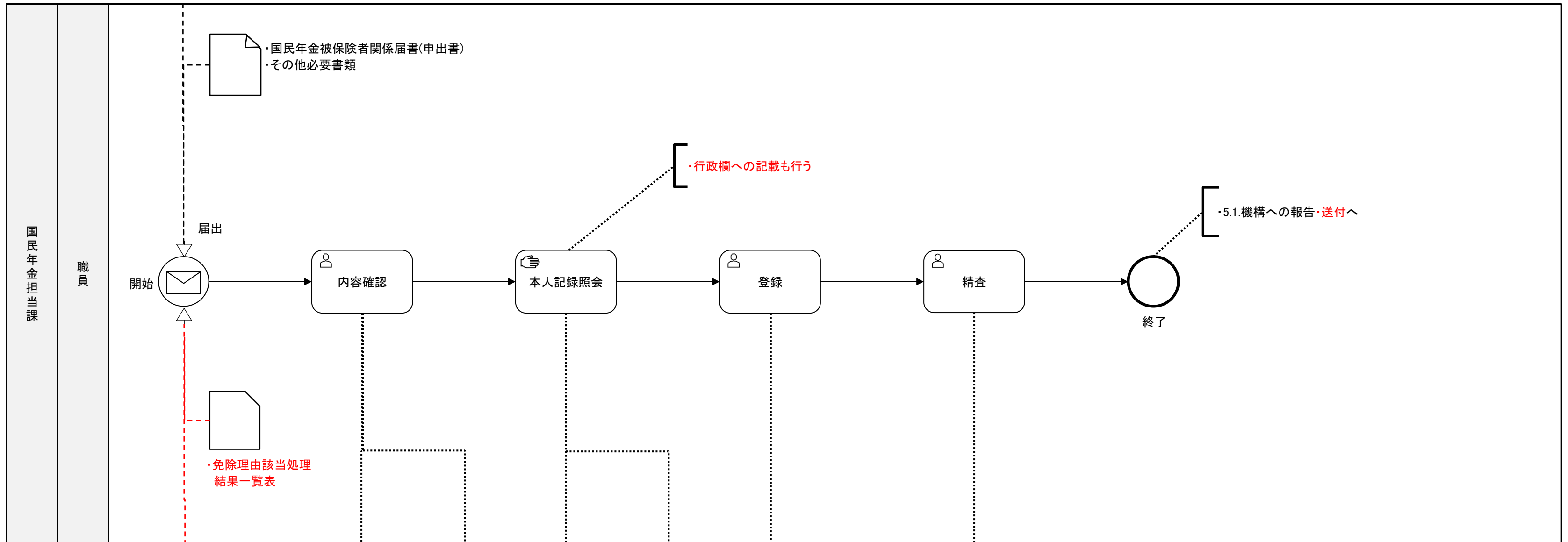

住民 申請者

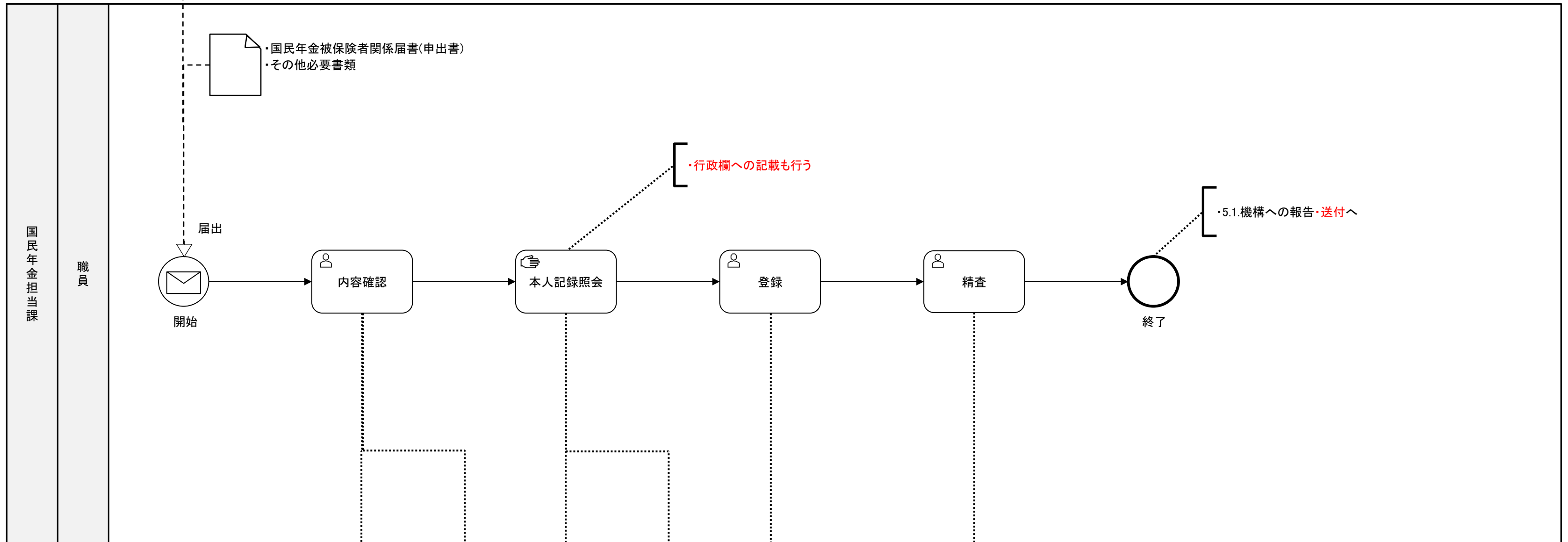

国民年金担当課
職員

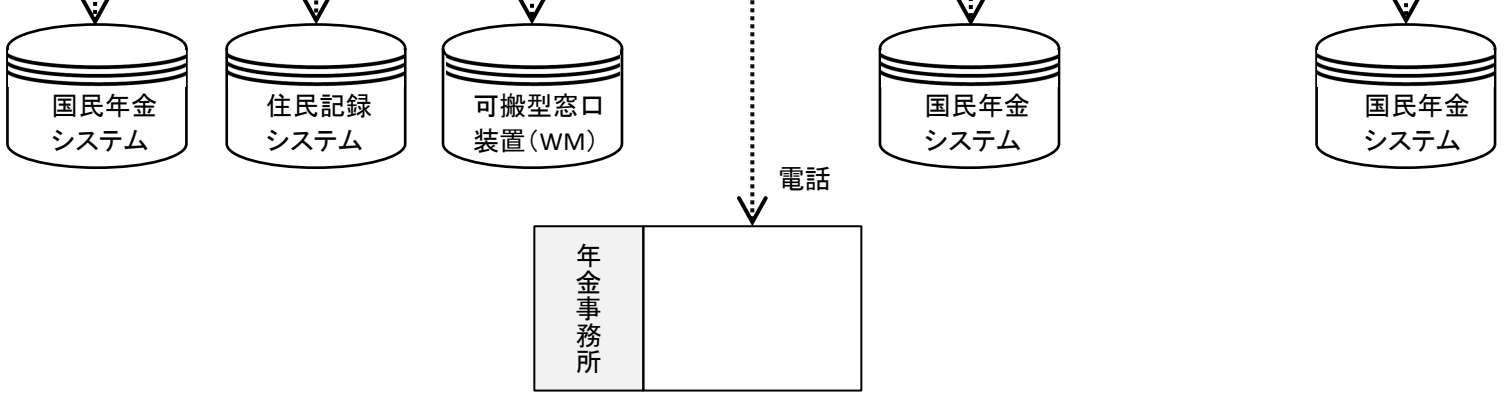

住民	申請者
----	-----

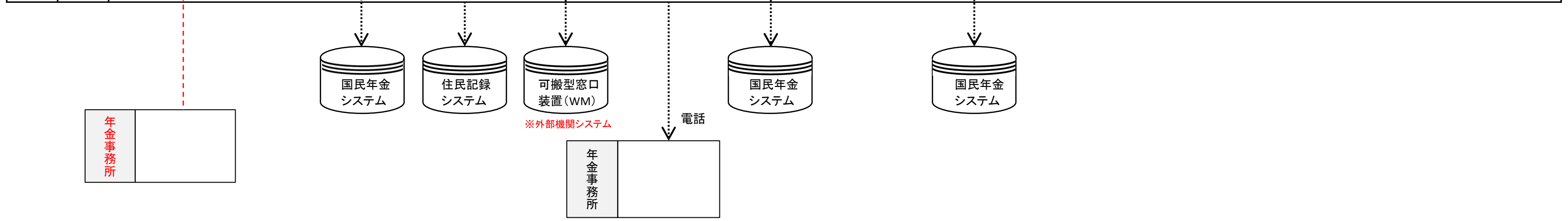
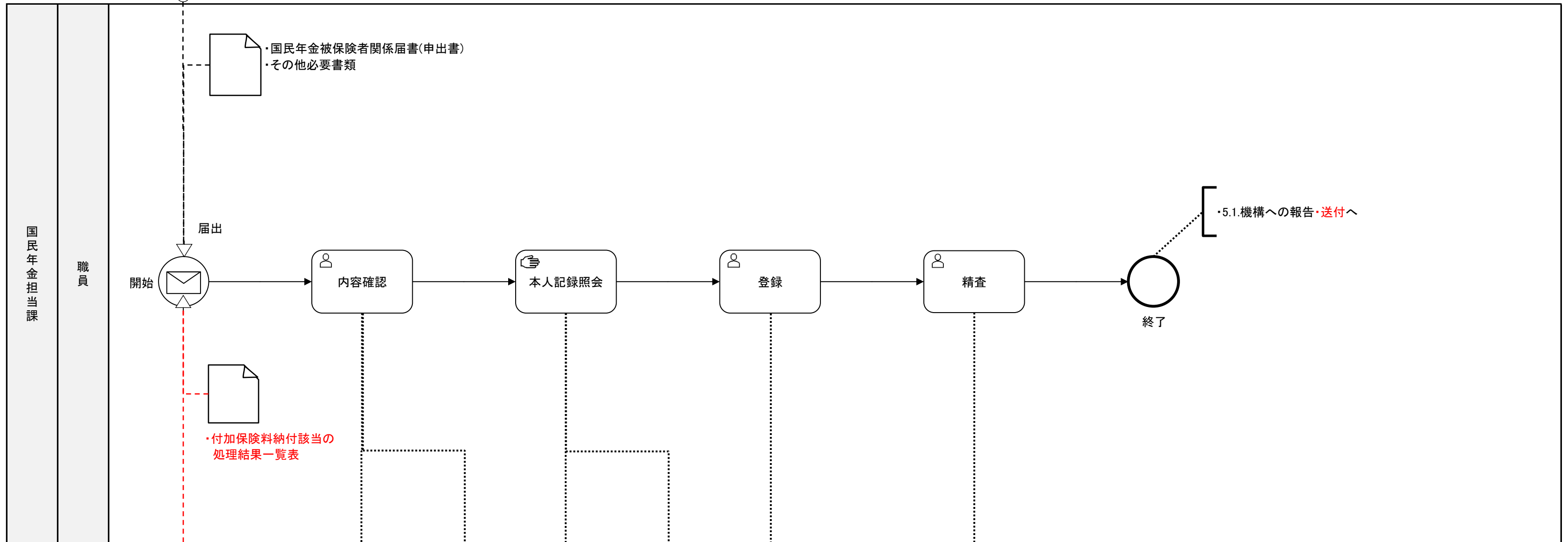

住民	申請者
----	-----

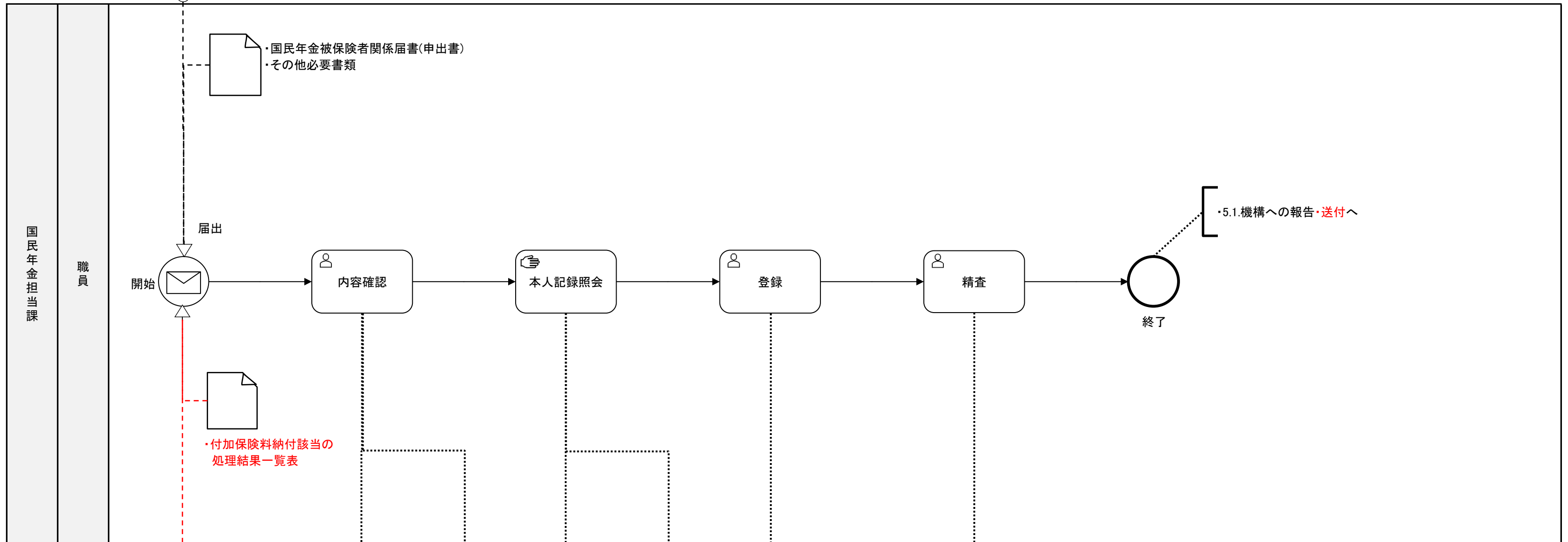

年金事務所

年金事務所

住民 申請者

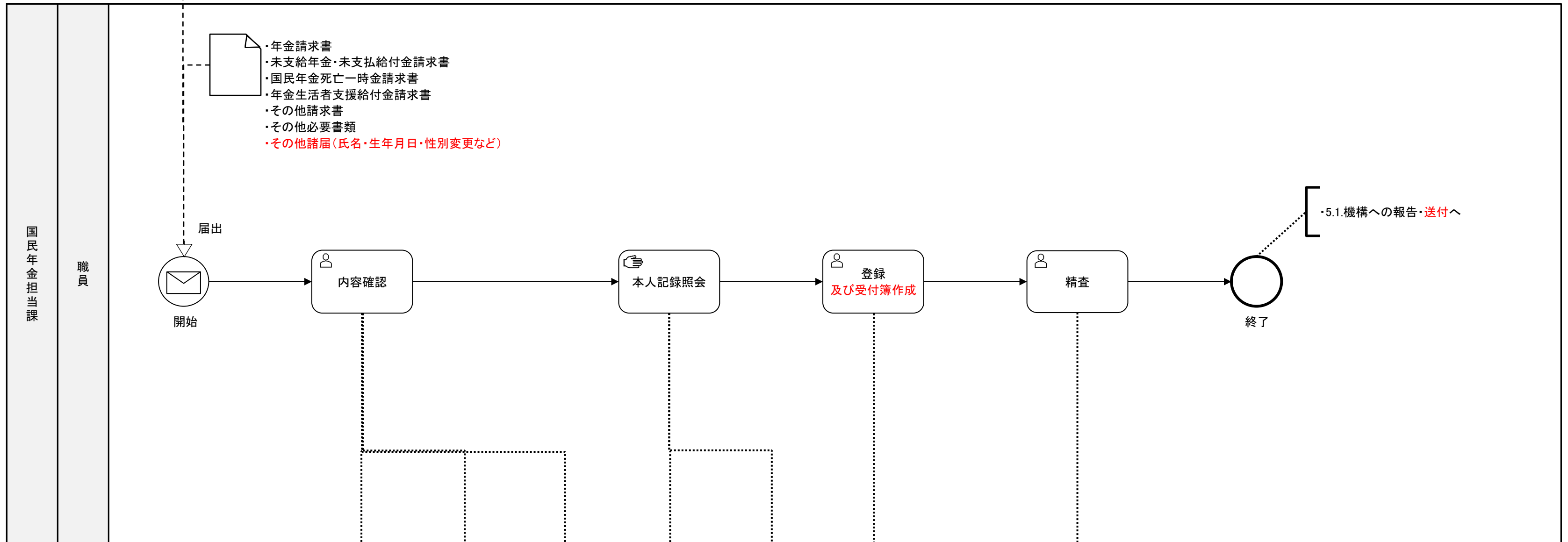

- 年金請求書
- 未支給年金・未支払給付金請求書
- 国民年金死亡一時金請求書
- 年金生活者支援給付金請求書
- その他請求書
- その他必要書類
- その他諸届(氏名・生年月日・性別変更など)

5.1. 機構への報告・送付へ



年金事務所

※外部機関システム
※端末貸与がない自治体あり

電話

住民	
----	--

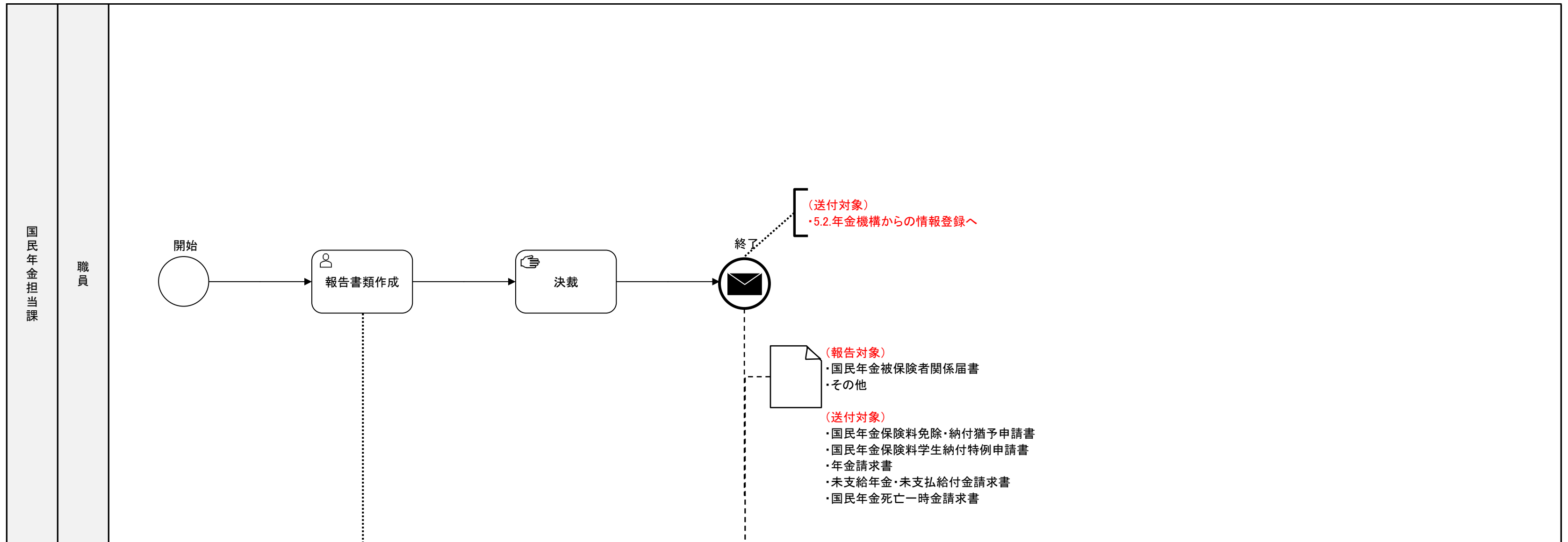

住民

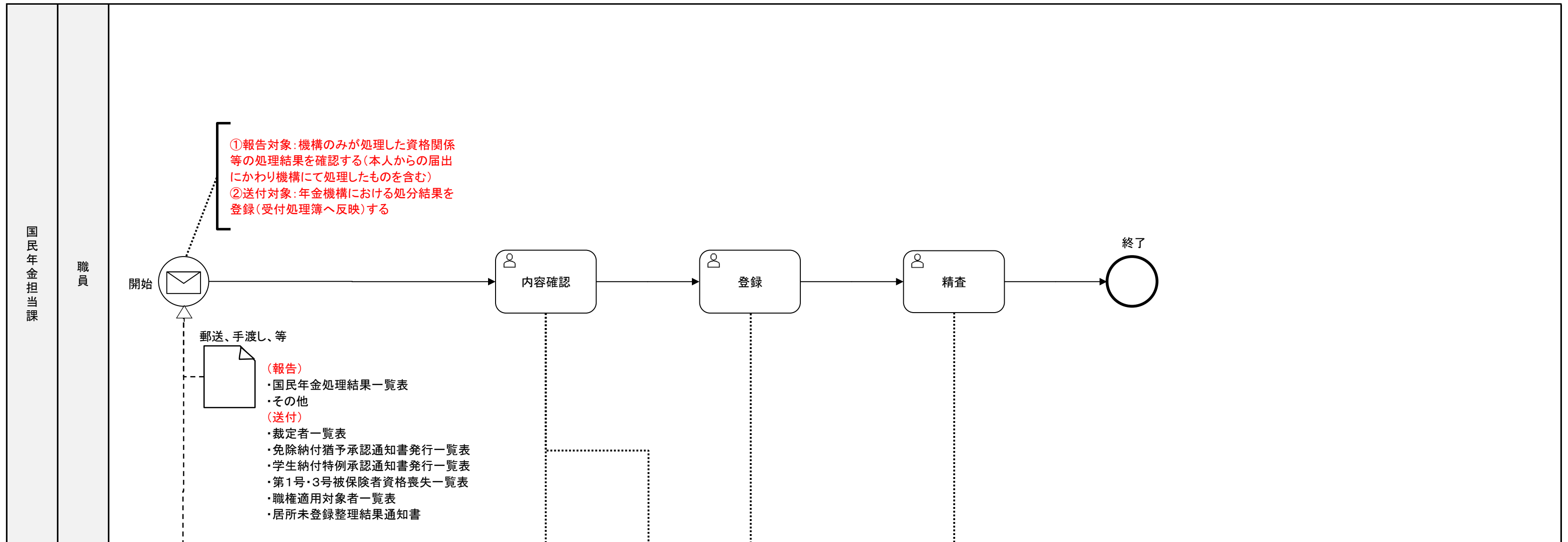

年金事務所
事務センター

業務区分	情報提供・その他	業務フロー	6.1. 所得情報提供（免除勧奨）
業務分類	所得情報提供（免除勧奨）		

住民	
----	--

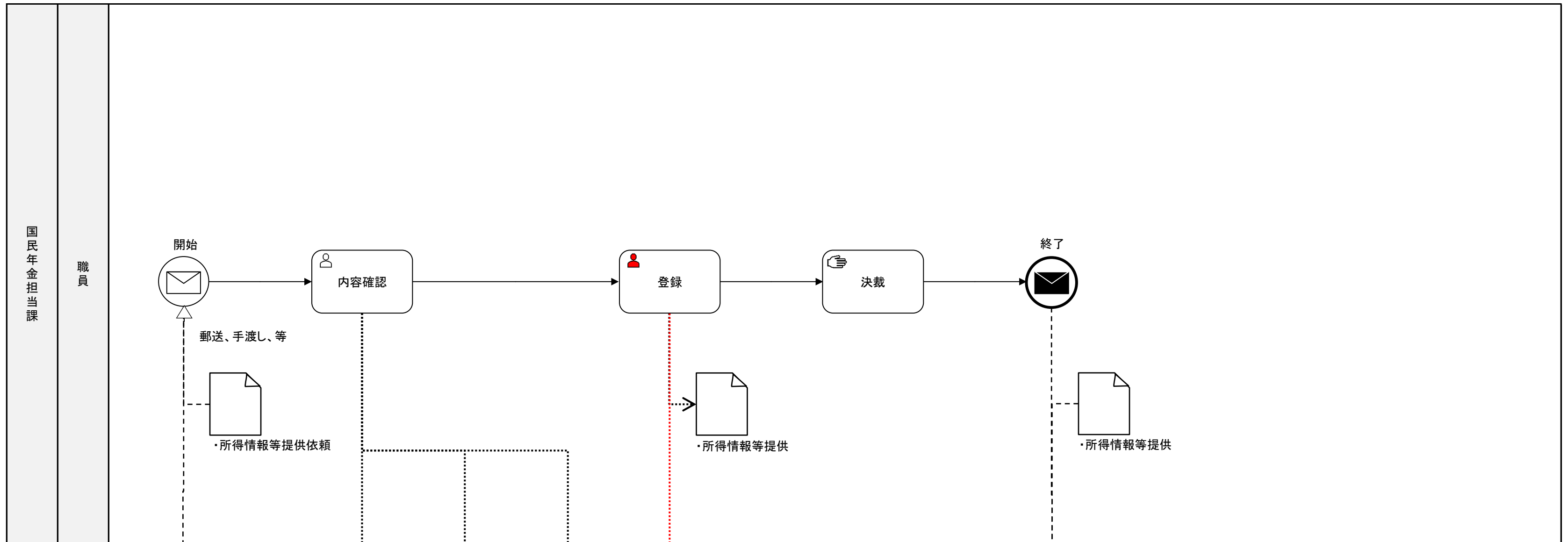

年金事務所
事務センター

年金事務所
事務センター

住民

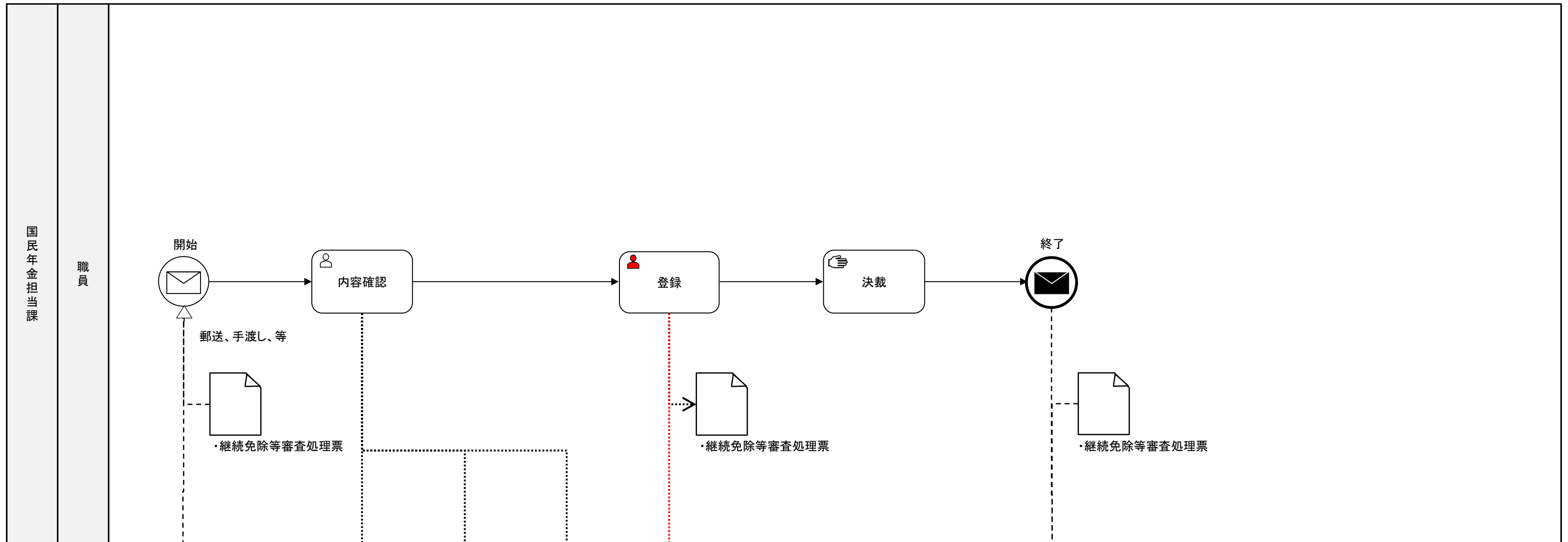

住民

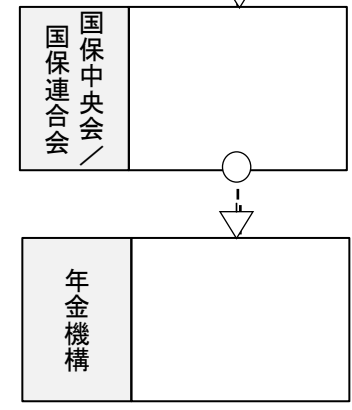
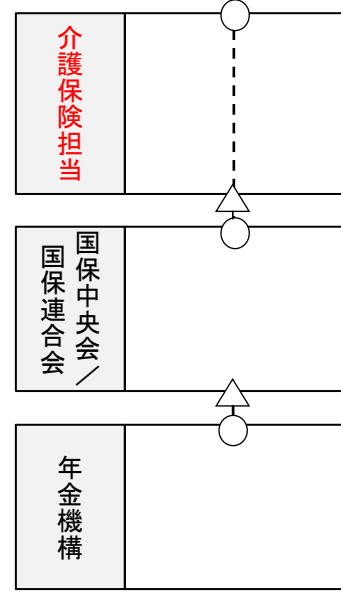
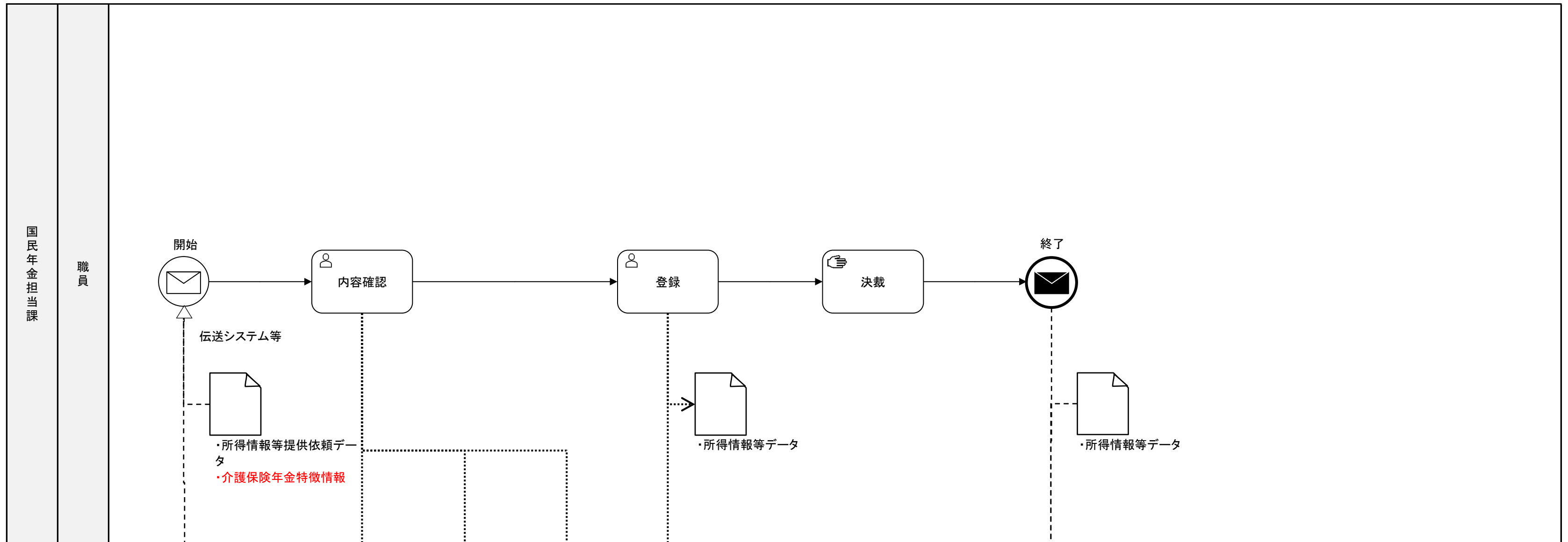

住民

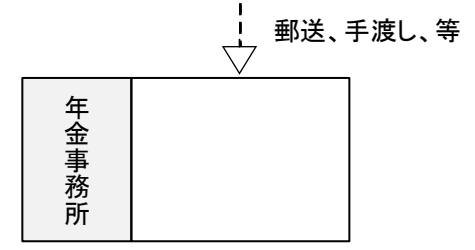
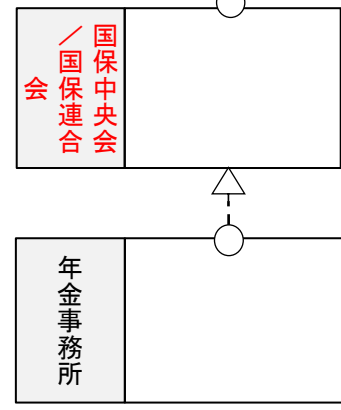
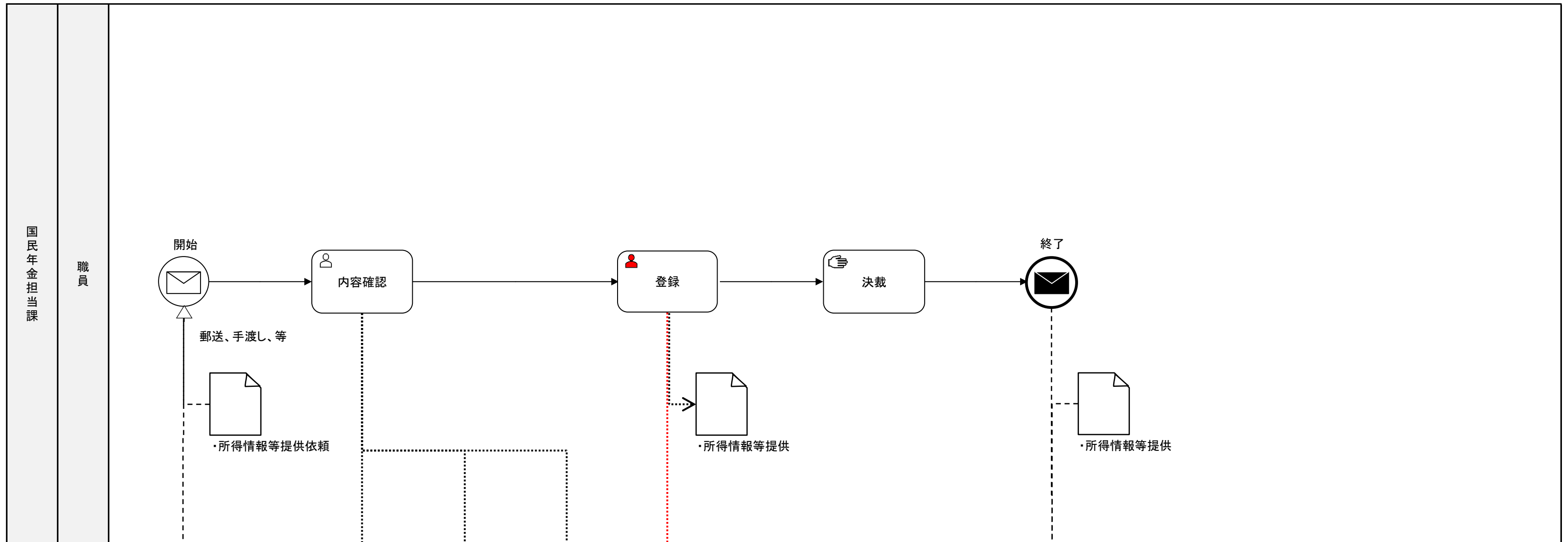

住民

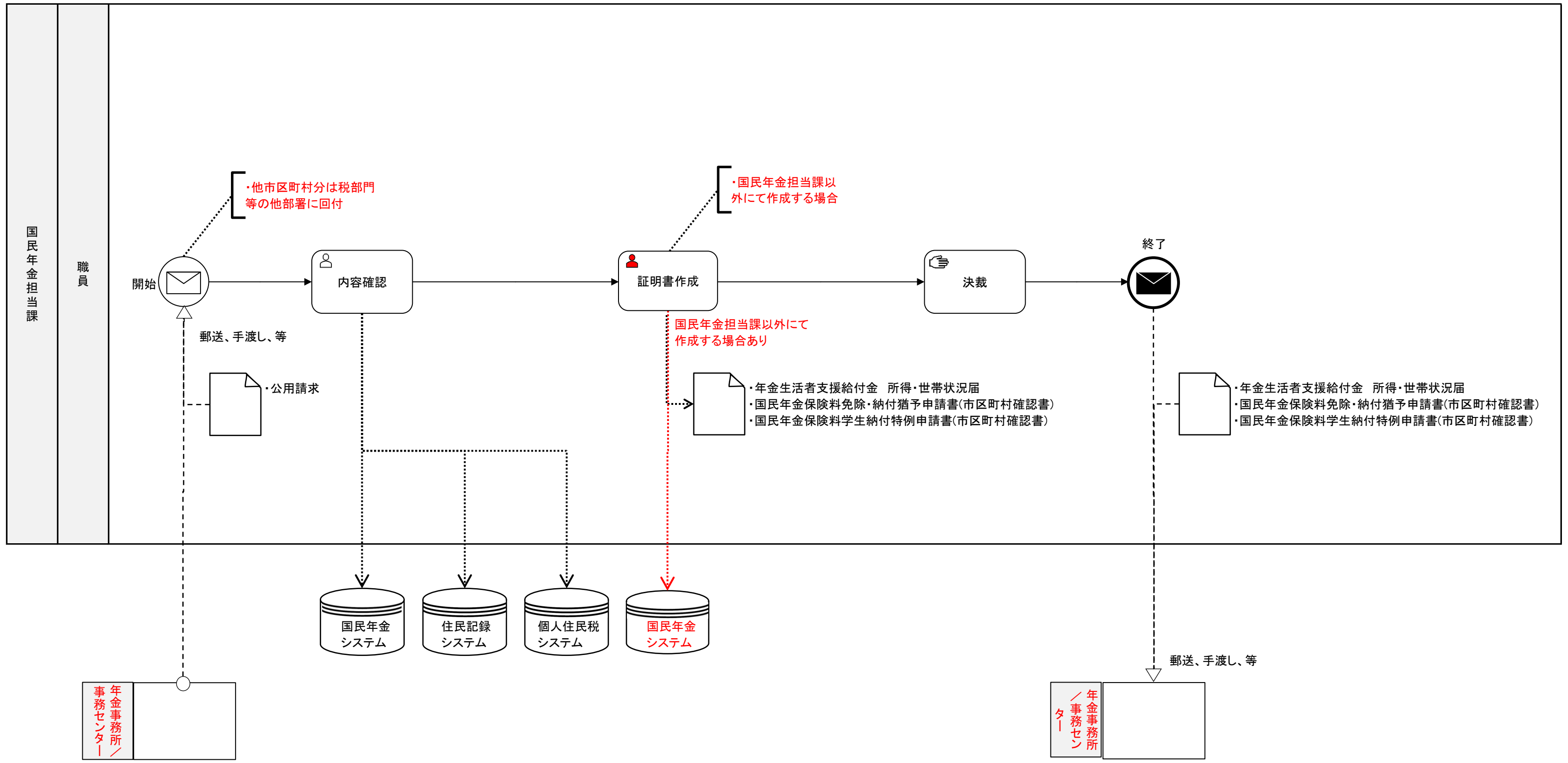

住民

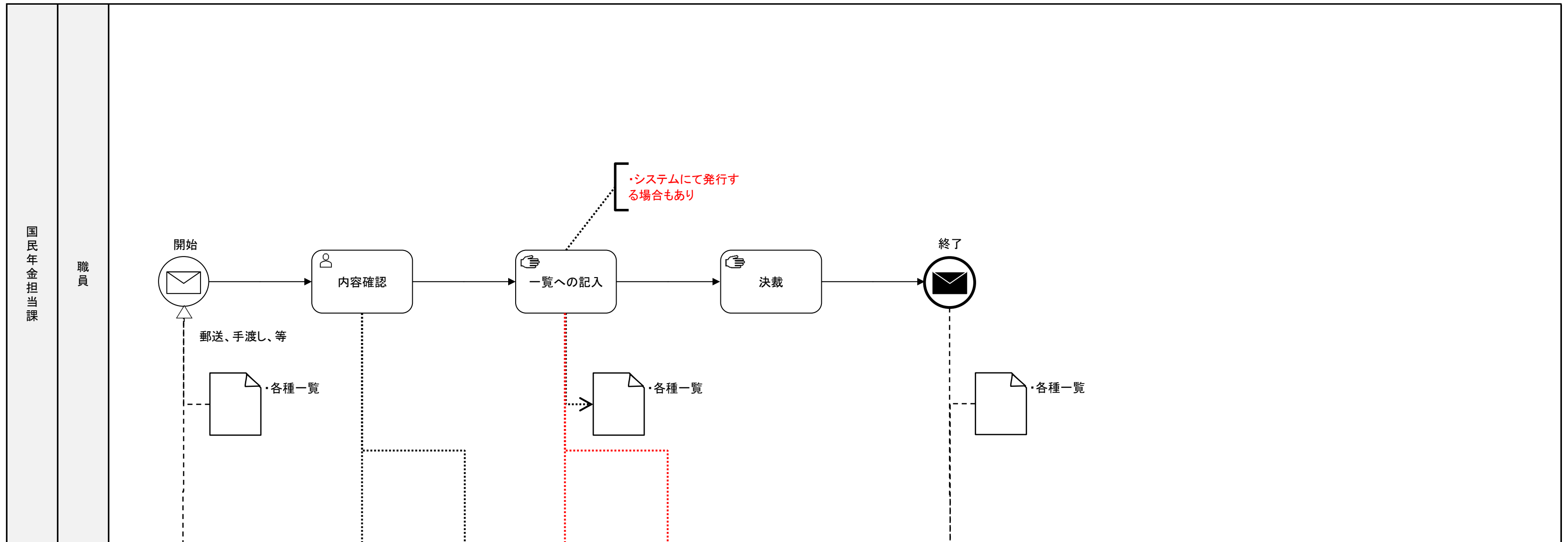

年金事務所
事務センター

年金事務所
事務センター

住民 申請者

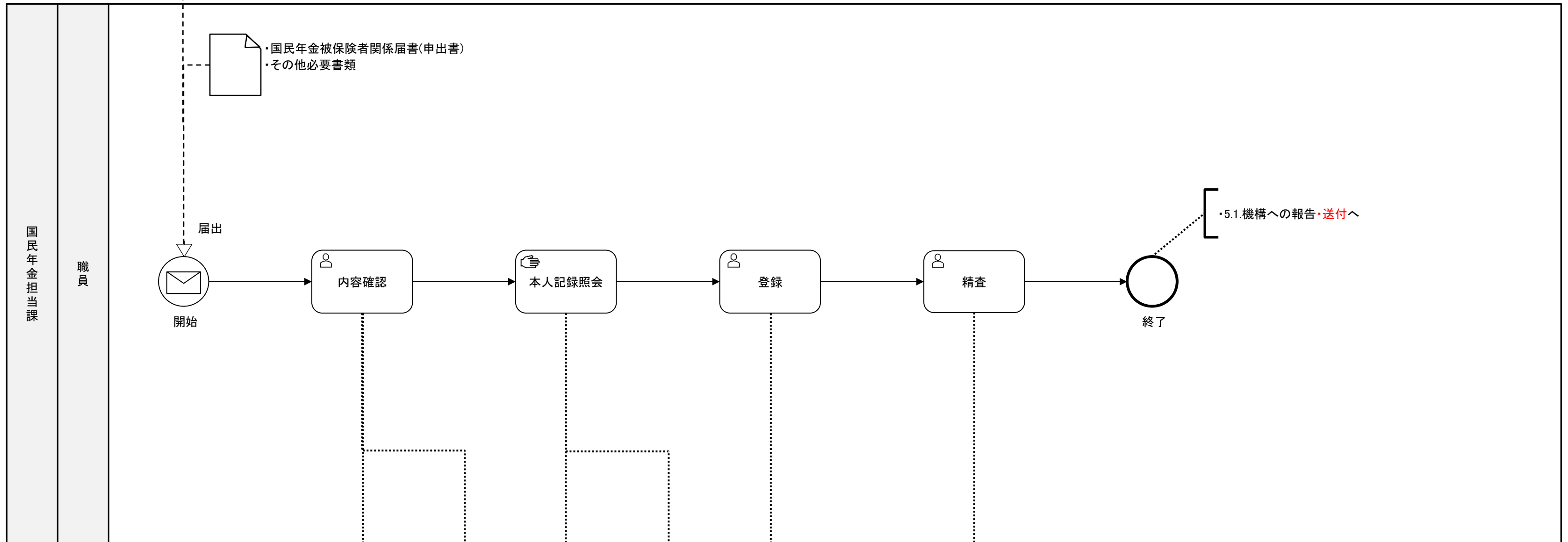

・国民年金被保険者関係届書(申出書)
・その他必要書類

5.1. 機構への報告・送付へ

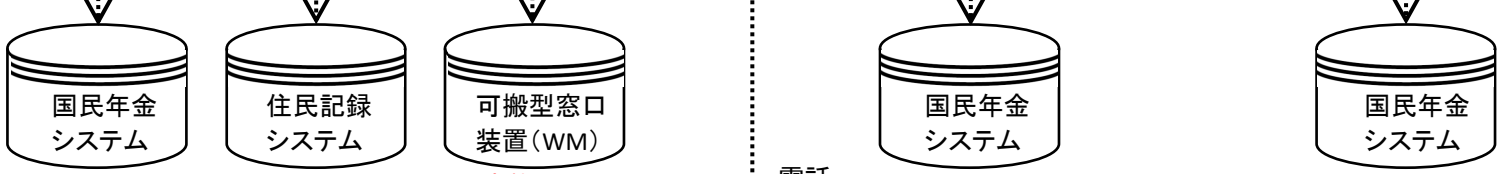

※外部機関システム
※端末貸与がない自治体あり
年金事務所

住民

