

業務区分	生活保護	業務フロー	29条調査（金融機関以外の関係機関（資産、その他）調査）
業務分類	生活保護申請・決定（変更等含む）		

住民	
----	--

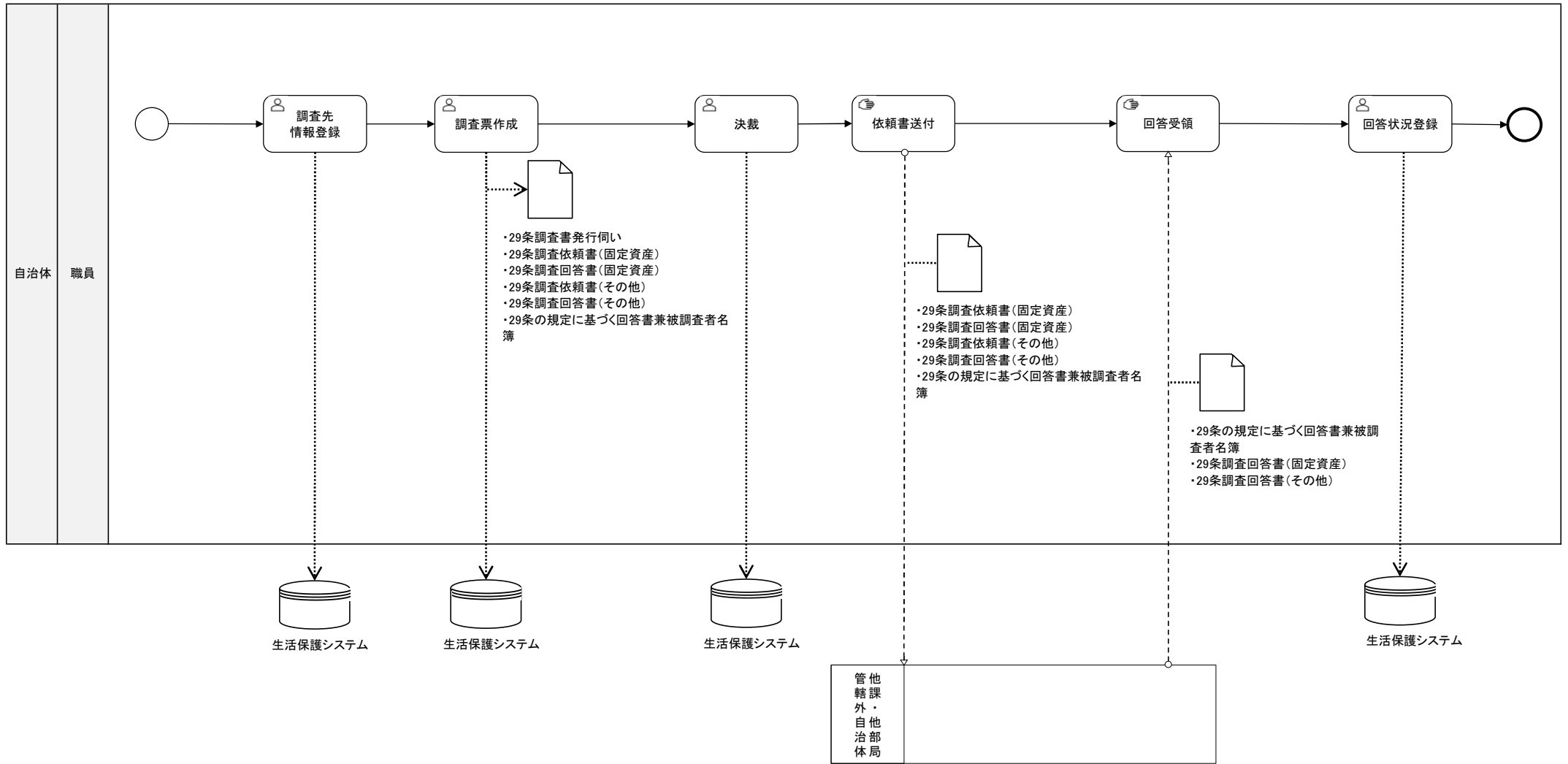

業務区分	生活保護	業務フロー	29条調査（金融機関以外の関係機関（生命保険、自動車、年金等）調査）
業務分類	生活保護申請・決定（変更等含む）		

住民	
----	--

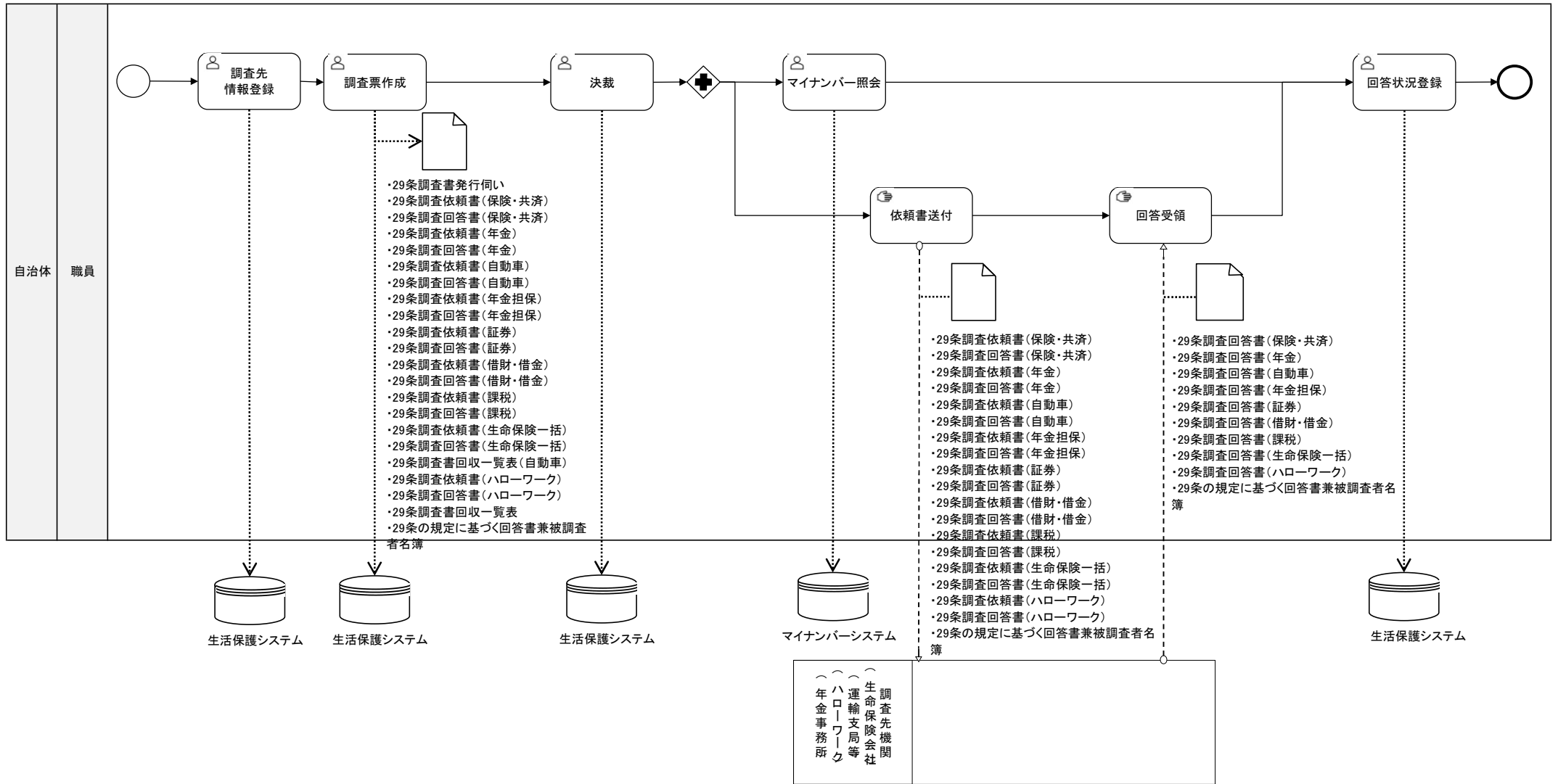

業務区分	生活保護	業務フロー	29条調査（金融機関調査）
業務分類	生活保護申請・決定（変更等含む）		

住民	
----	--

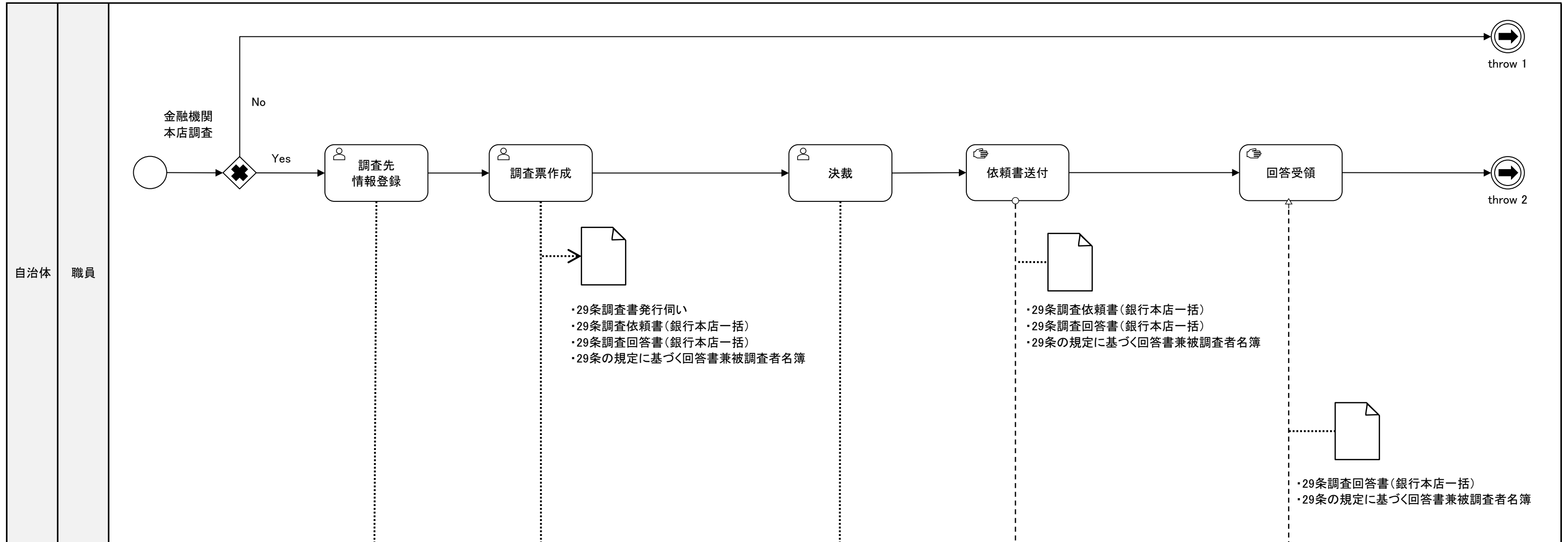

- ・29条調査書発行伺い
- ・29条調査依頼書（銀行本店一括）
- ・29条調査回答書（銀行本店一括）
- ・29条の規定に基づく回答書兼被調査者名簿

- ・29条調査依頼書（銀行本店一括）
- ・29条調査回答書（銀行本店一括）
- ・29条の規定に基づく回答書兼被調査者名簿

- ・29条調査回答書（銀行本店一括）
- ・29条の規定に基づく回答書兼被調査者名簿

業務区分	生活保護	業務フロー	29条調査（金融機関調査）
業務分類	生活保護申請・決定（変更等含む）		

住民	
----	--

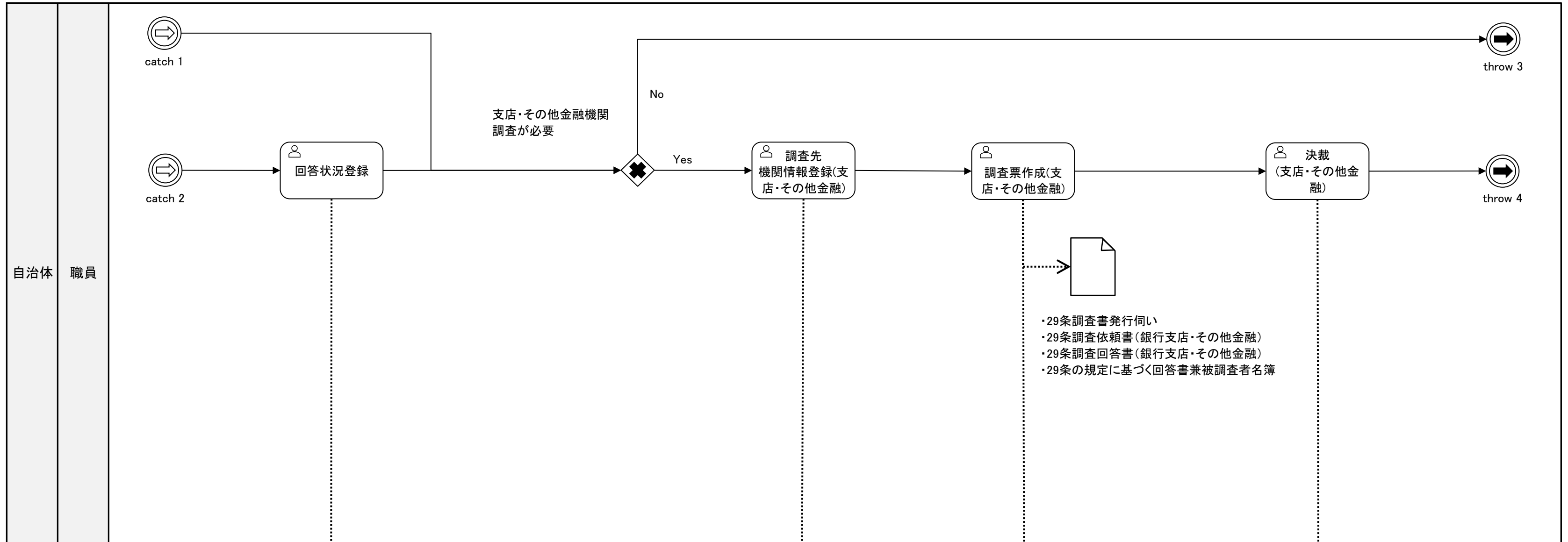

業務区分	生活保護	業務フロー	29条調査（金融機関調査）
業務分類	生活保護申請・決定（変更等含む）		

住民

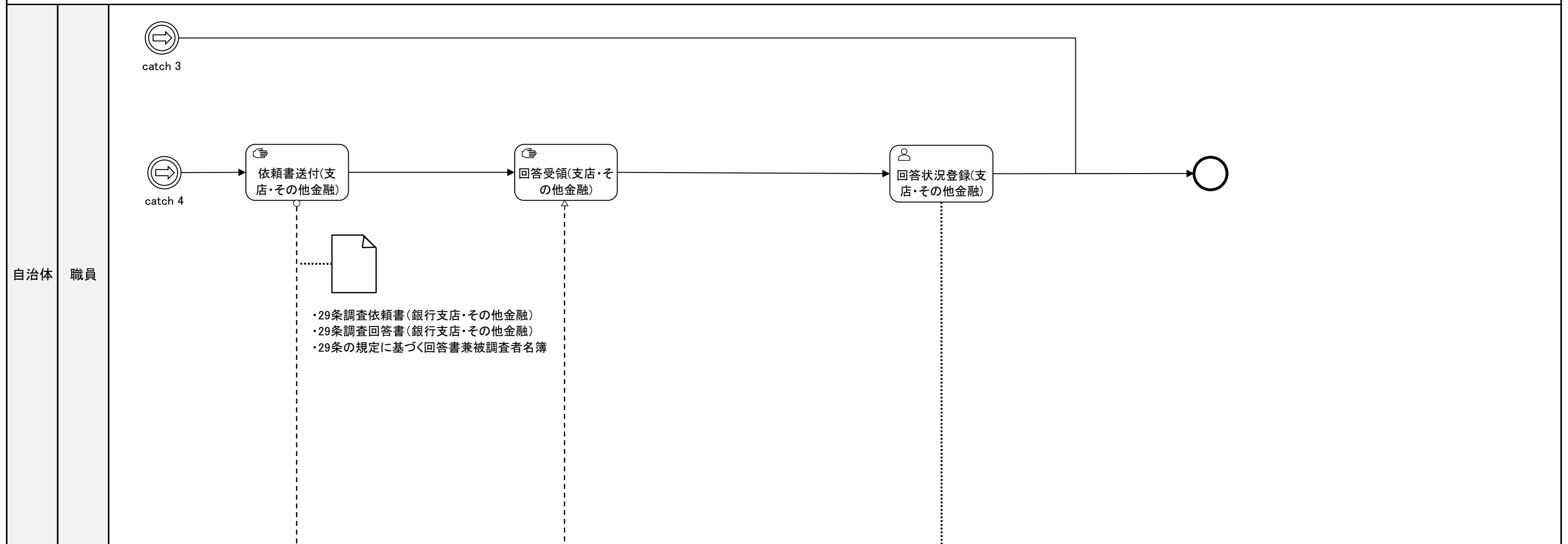

自治体 職員

金融機関
（支店・その他金融）

・29条調査回答書（銀行支店・その他金融）
 ・29条の規定に基づく回答書兼被調査者名簿

業務区分	生活保護	業務フロー	課税調査
業務分類	生活保護申請・決定（変更等含む）		

住民	
----	--

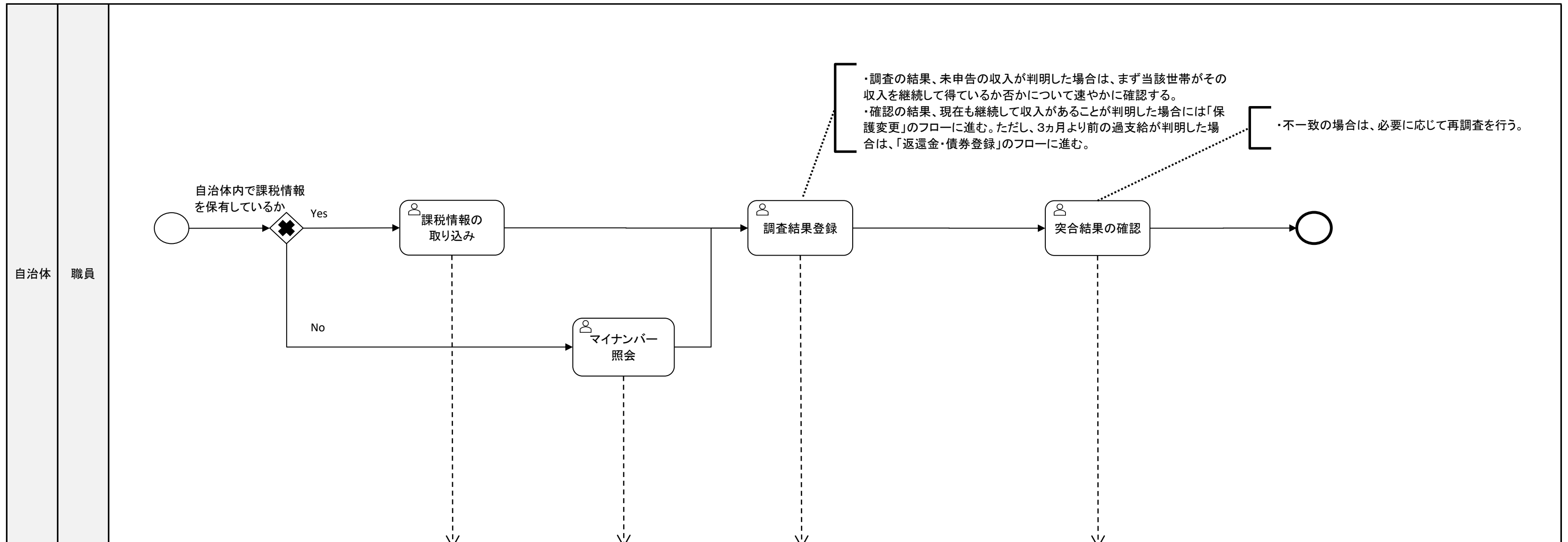

自治体 職員

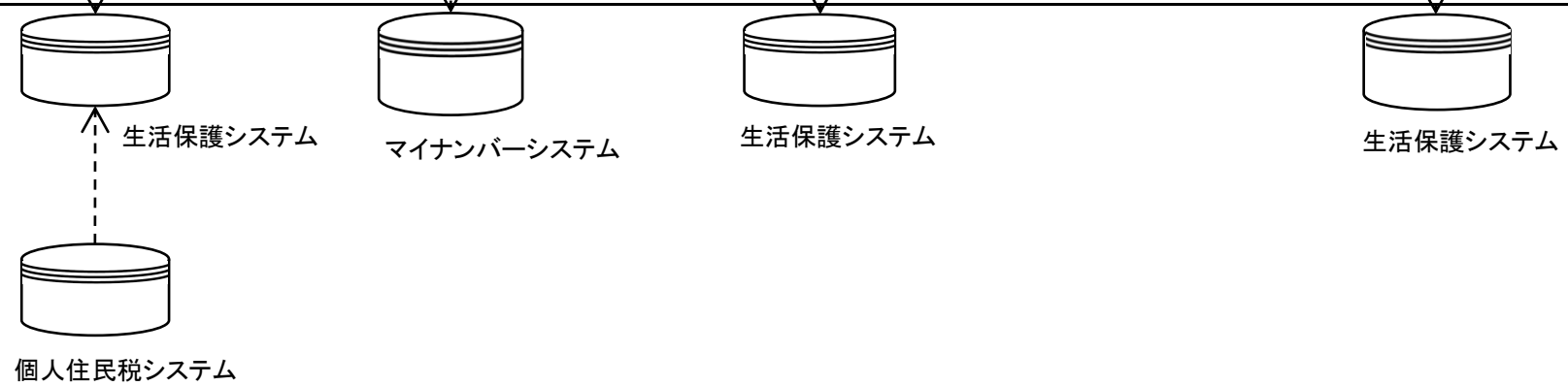

業務区分	生活保護	業務フロー	検診命令
業務分類	生活保護申請・決定（変更等含む）		

住民	
----	--

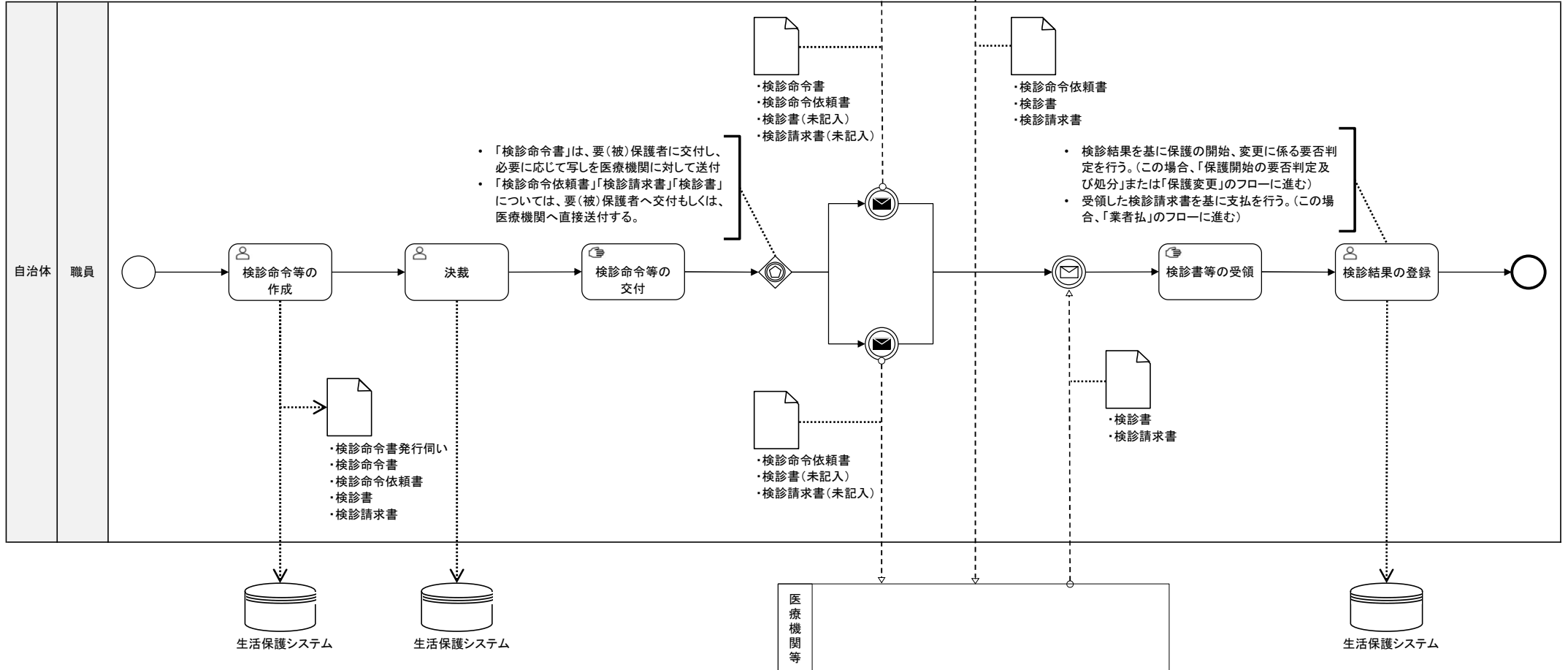

業務区分	生活保護	業務フロー	扶養能力調査
業務分類	生活保護申請・決定（変更等含む）		

住民	
----	--

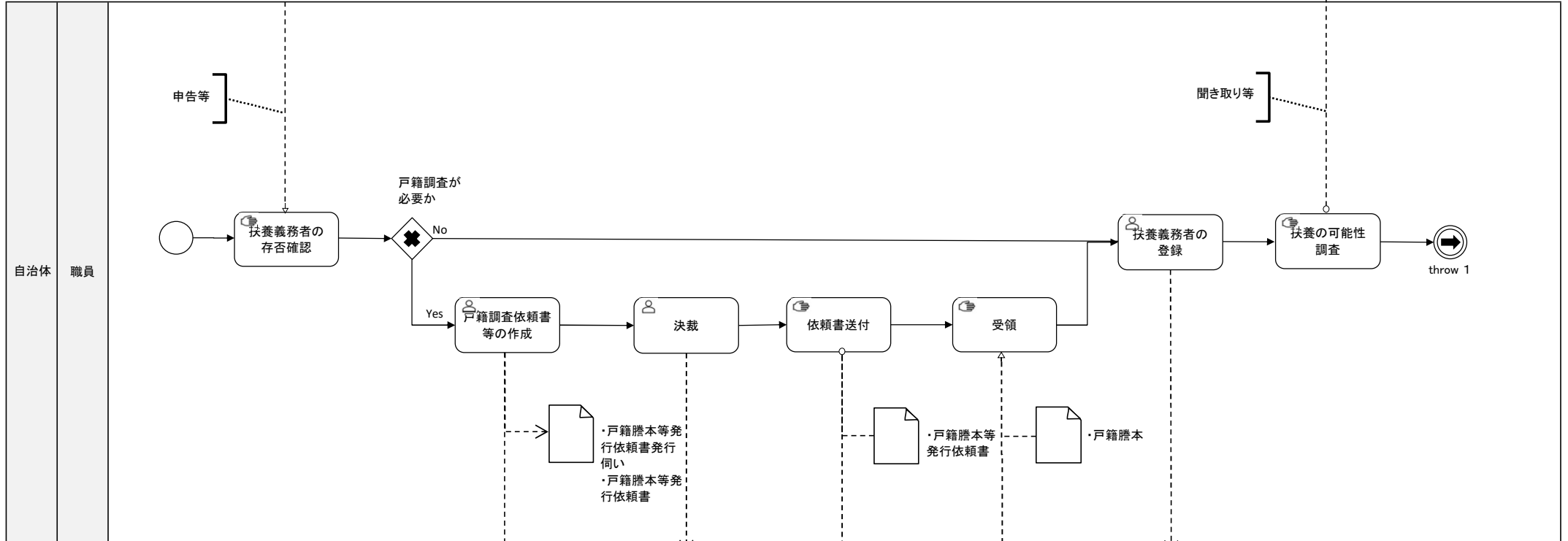

業務区分	生活保護	業務フロー	扶養能力調査
業務分類	生活保護申請・決定（変更等含む）		

住民	
----	--

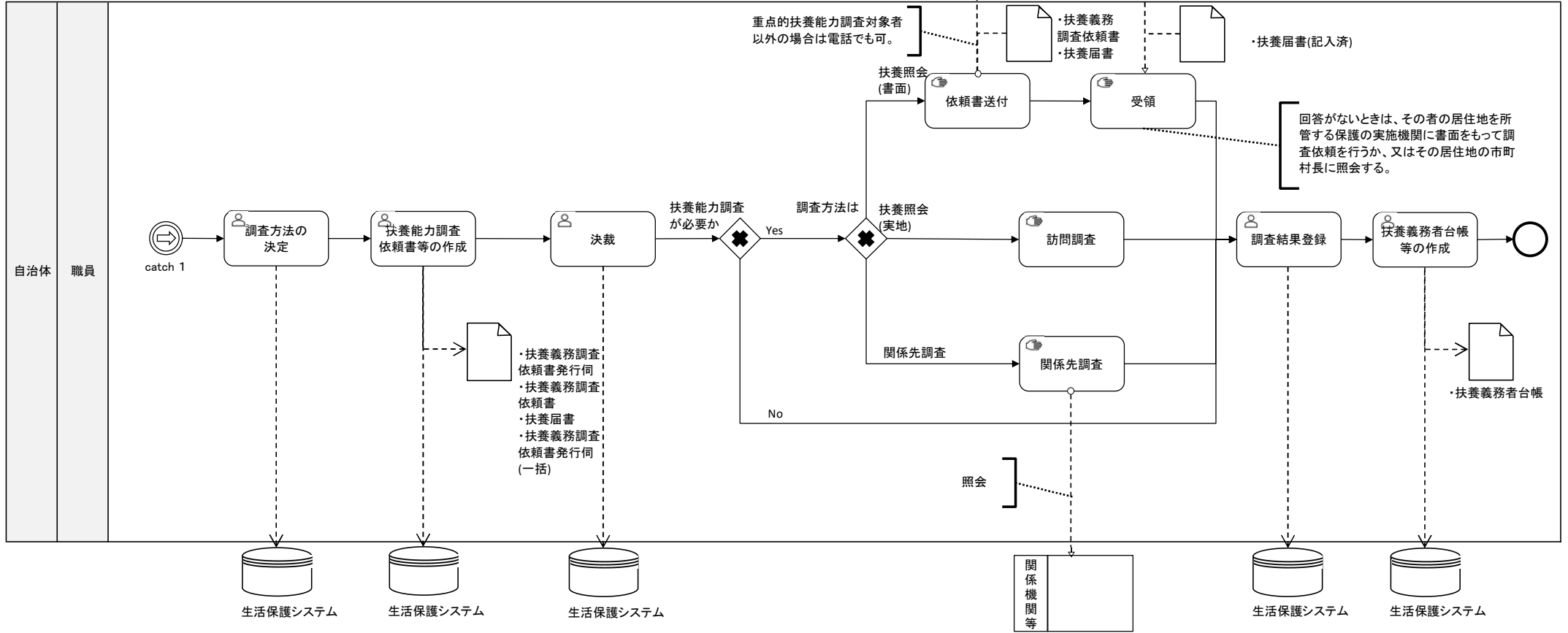

業務区分	生活保護	業務フロー	保護の開始申請受付及び訪問調査
業務分類	生活保護申請・決定（変更等含む）		

住民	
----	--

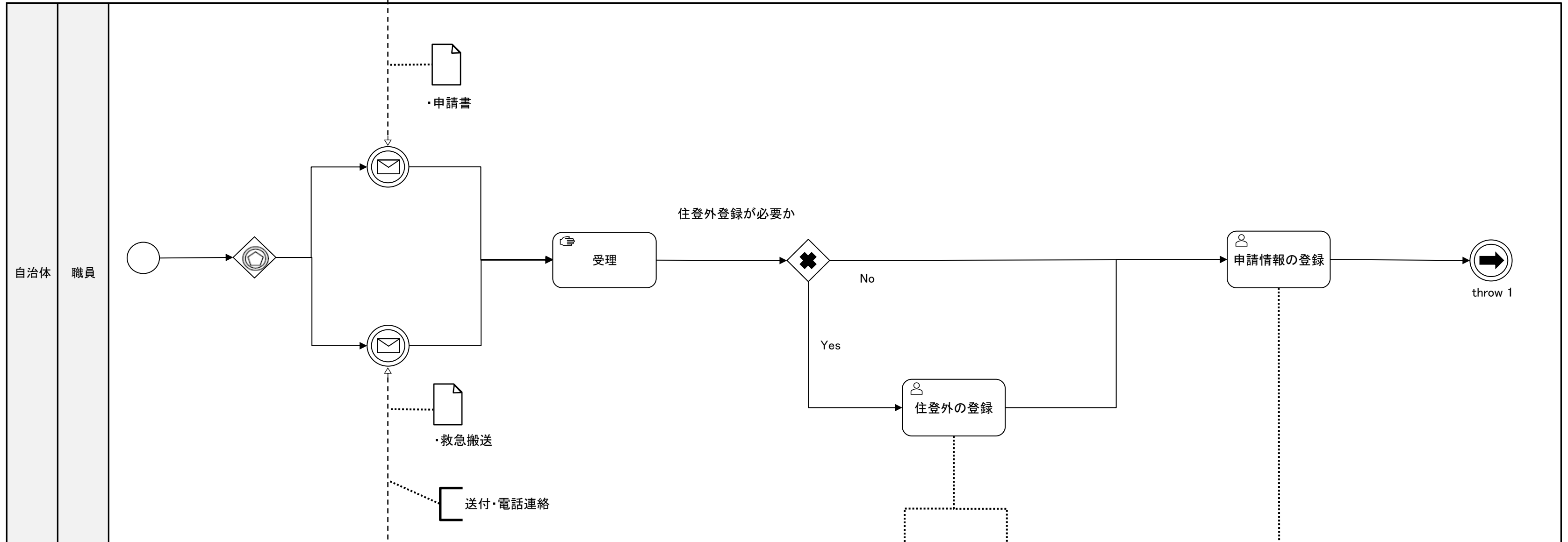

業務区分	生活保護	業務フロー	保護の開始申請受付及び訪問調査
業務分類	生活保護申請・決定（変更等含む）		

住民	
----	--

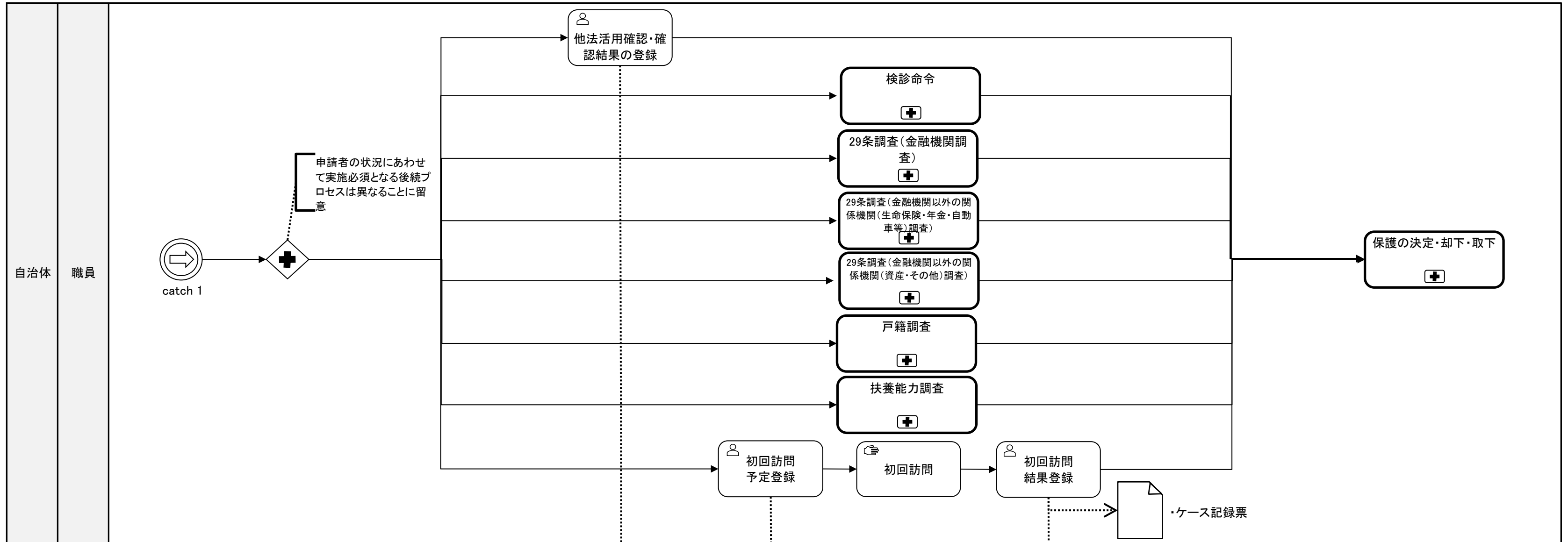

業務区分	生活保護	業務フロー	保護開始の要否判定及び処分
業務分類	生活保護申請・決定（変更等含む）		

住民	
----	--

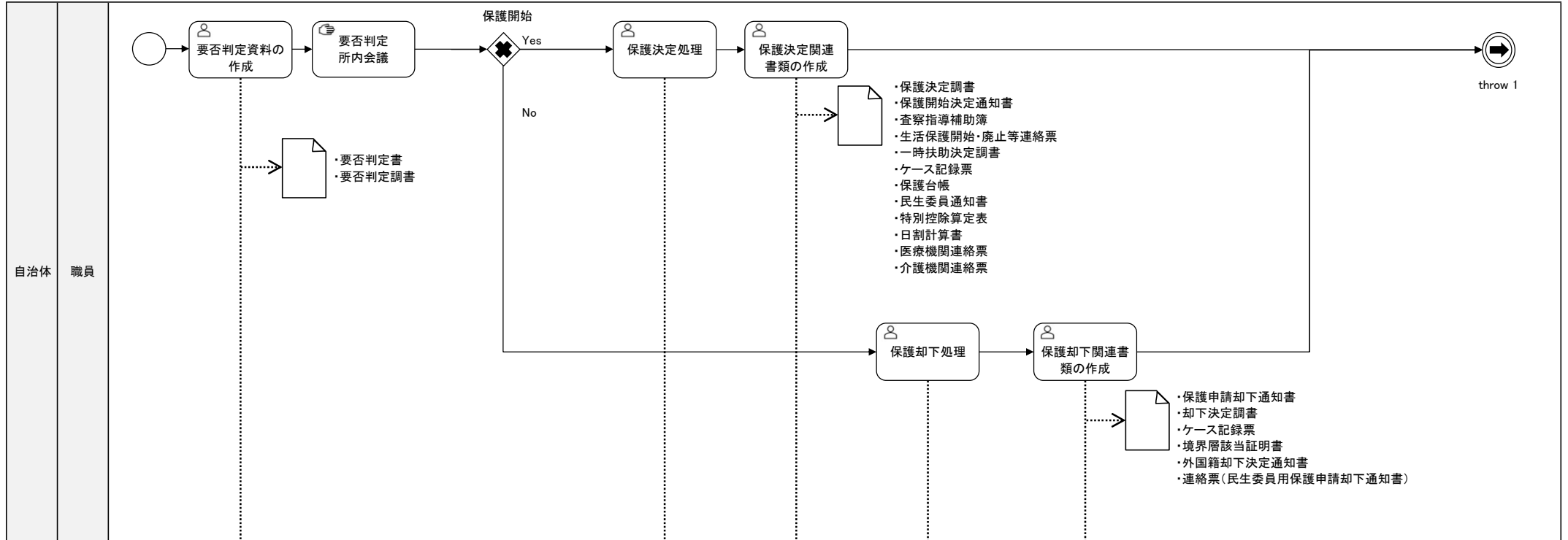

生活保護システム

・システム間の連携を行う場合は、後段のフローに記載される異動連絡票送付もフローとして削除され、関連する帳票も削除される可能性もあることに留意。



生活保護システム



生活保護システム



生活保護システム



生活保護システム



介護システム



他システム(住基)



他システム(国保)



他システム(税)

業務区分	生活保護	業務フロー	保護開始の要否判定及び処分
業務分類	生活保護申請・決定（変更等含む）		

住民	
----	--

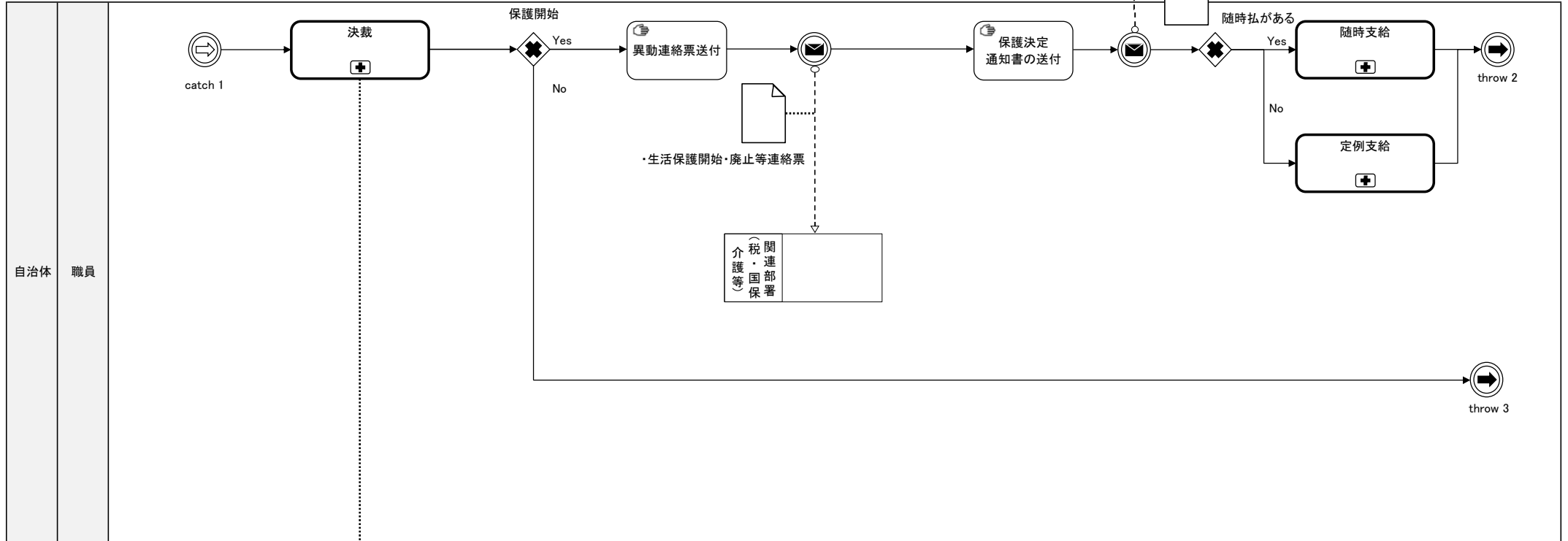

生活保護システム

業務区分	生活保護	業務フロー	保護開始の要否判定及び処分
業務分類	生活保護申請・決定（変更等含む）		

住民	
----	--

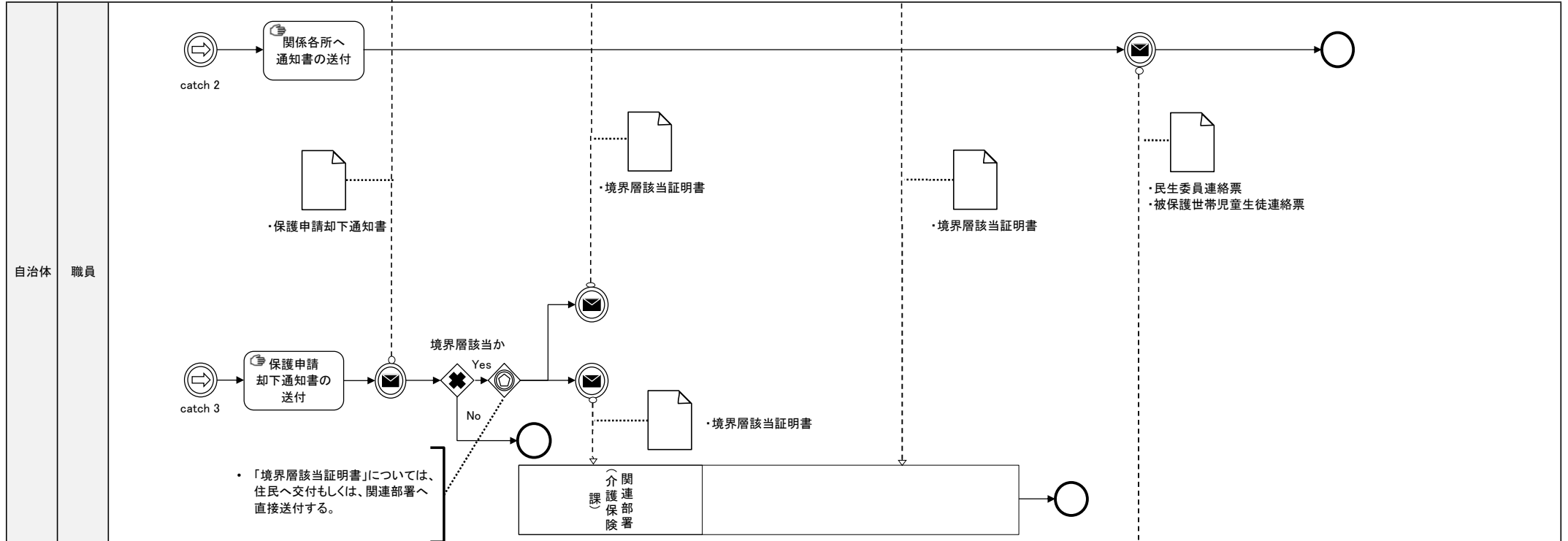

教育委員会
民生委員
学校委員

・システム連携により、教育委員会が被保護者情報を取得できるようになった場合、送付先から削除される可能性もある点に留意。（最終的に標準仕様として位置づけるかは、デジタル庁側の連携要件の検討と調整が必要）

業務区分	生活保護	業務フロー	保護停止・廃止
業務分類	生活保護申請・決定（変更等含む）		

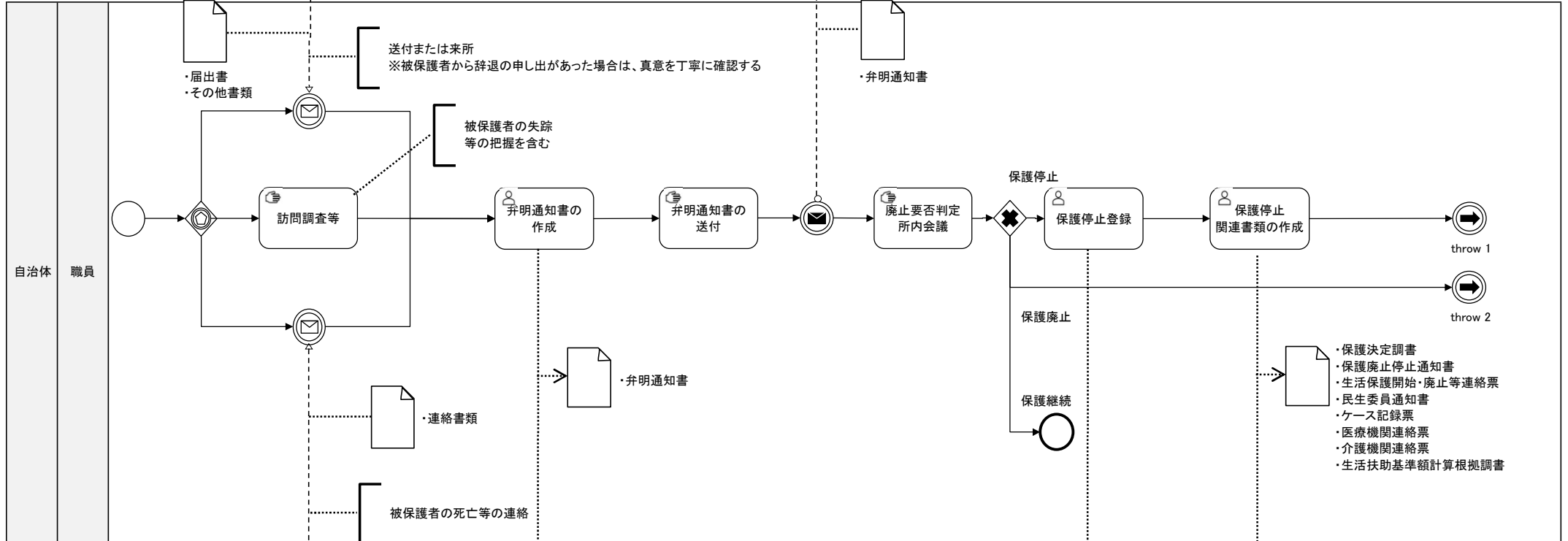

業務区分	生活保護	業務フロー	保護停止・廃止
業務分類	生活保護申請・決定（変更等含む）		

住民	
----	--

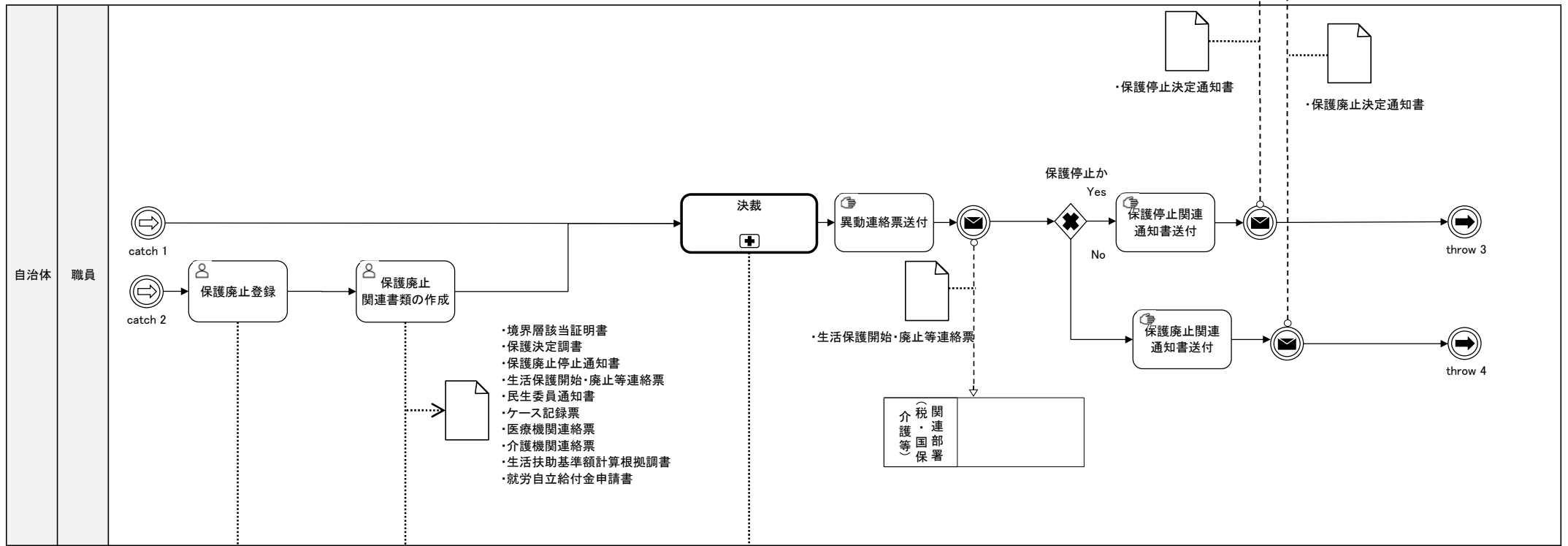

業務区分	生活保護	業務フロー	保護停止・廃止
業務分類	生活保護申請・決定（変更等含む）		

住民	
----	--

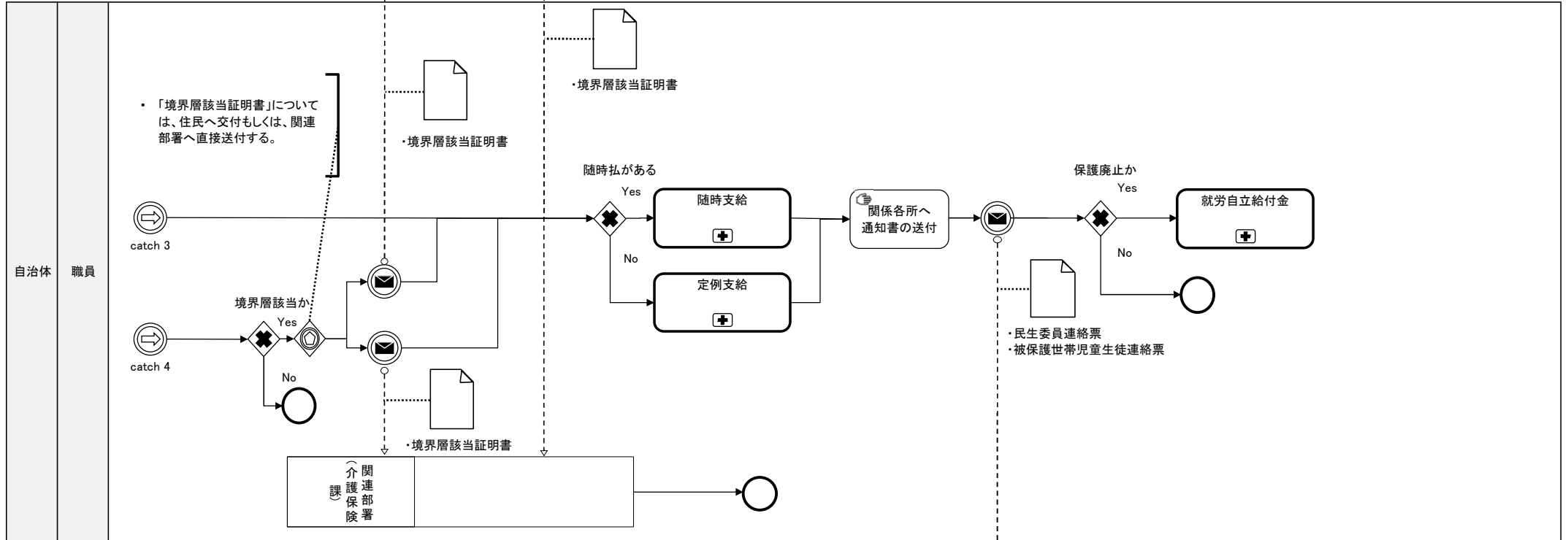

教育委員会	民生委員
-------	------

業務区分	生活保護	業務フロー	保護変更
業務分類	生活保護申請・決定（変更等含む）		

住民	
----	--

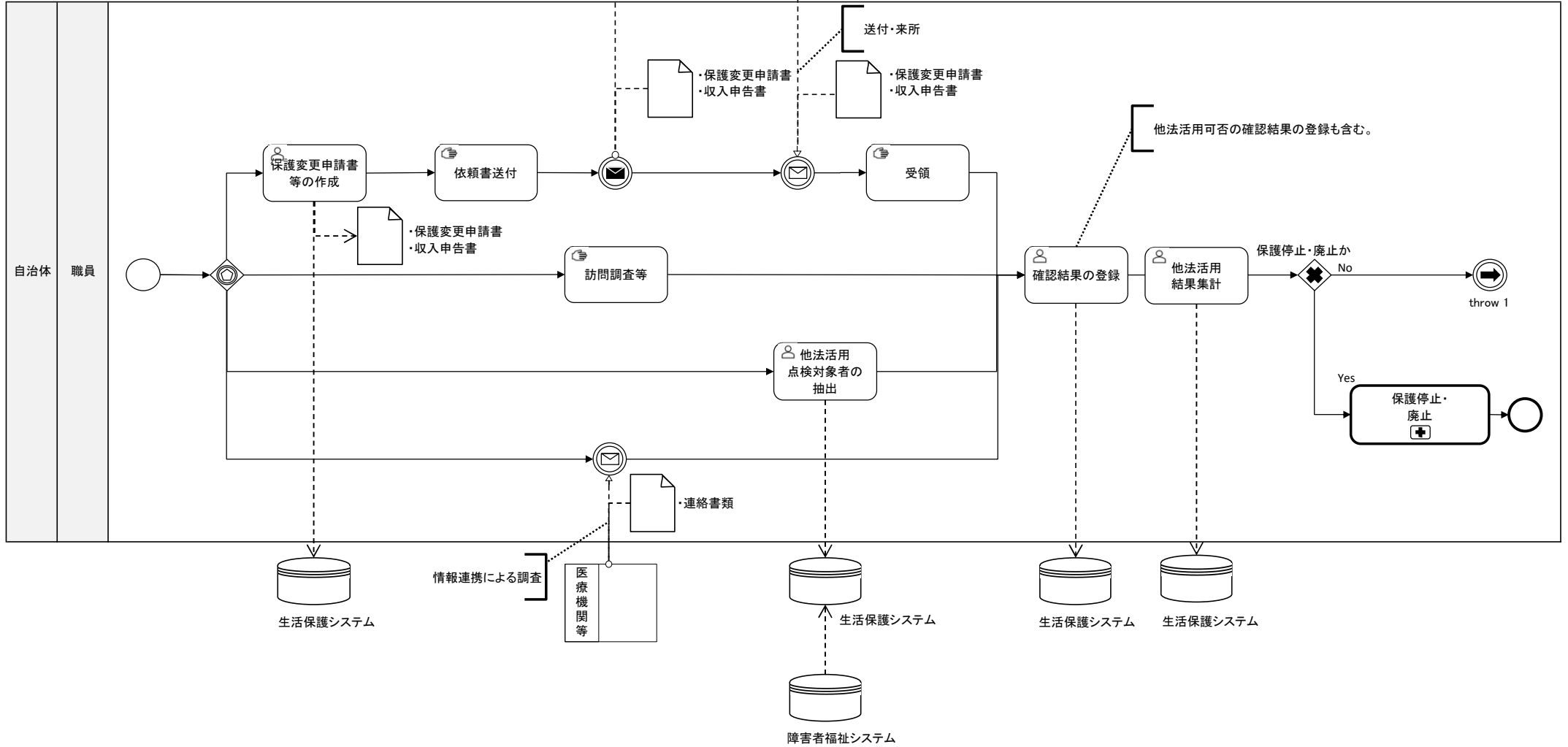

業務区分	生活保護	業務フロー	保護変更
業務分類	生活保護申請・決定（変更等含む）		

住民	
----	--

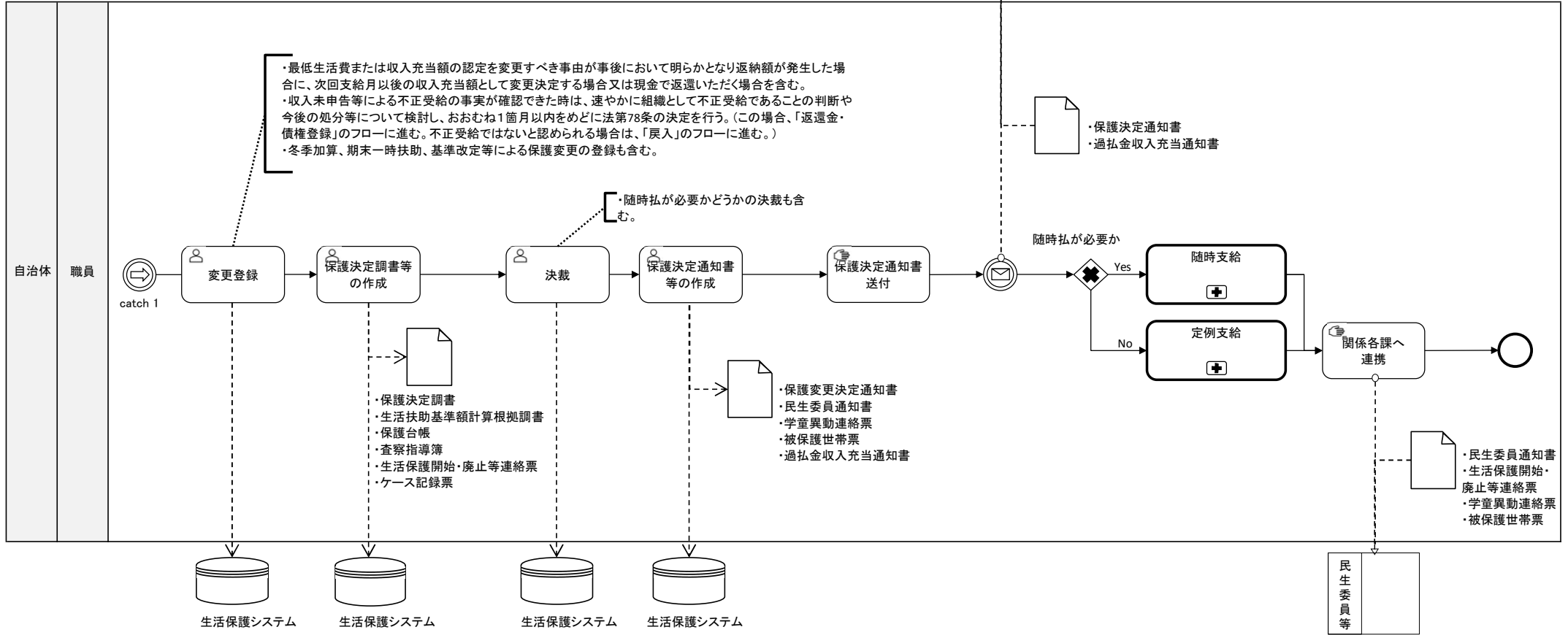

業務区分	生活保護	業務フロー	面接相談
業務分類	生活保護申請・決定（変更等含む）		

住民	
----	--

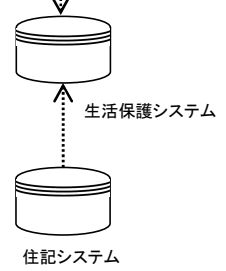
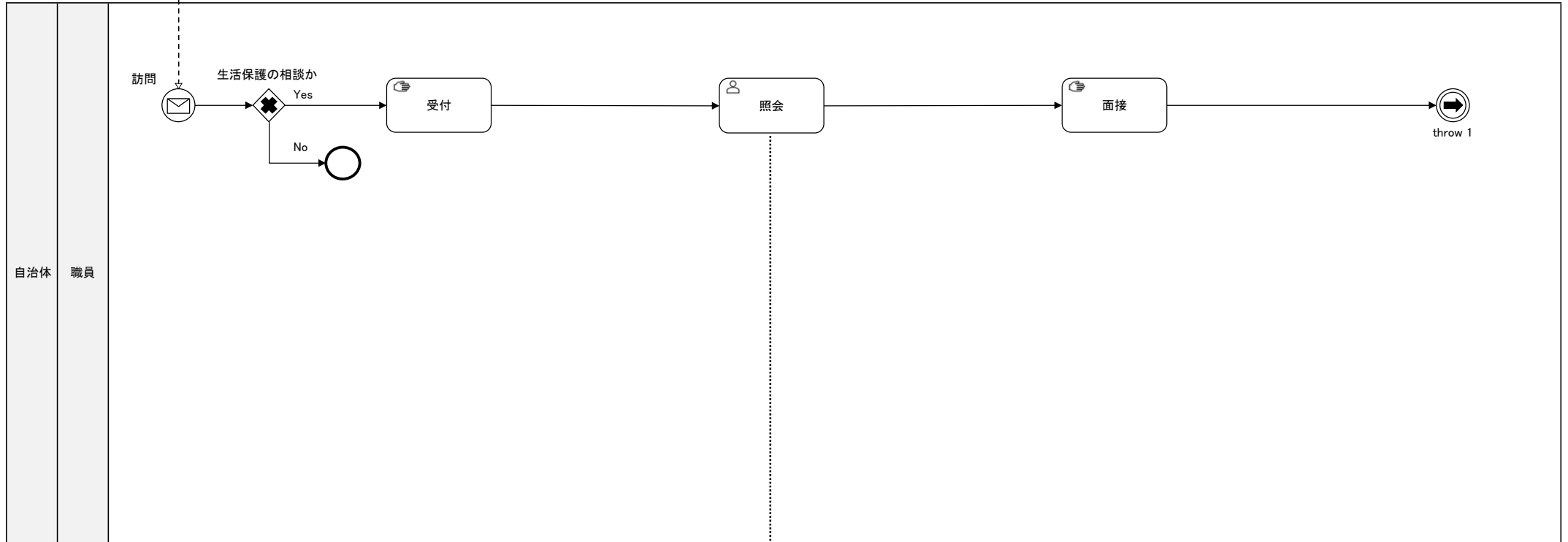

業務区分	生活保護	業務フロー	面接相談
業務分類	生活保護申請・決定（変更等含む）		

住民	
----	--

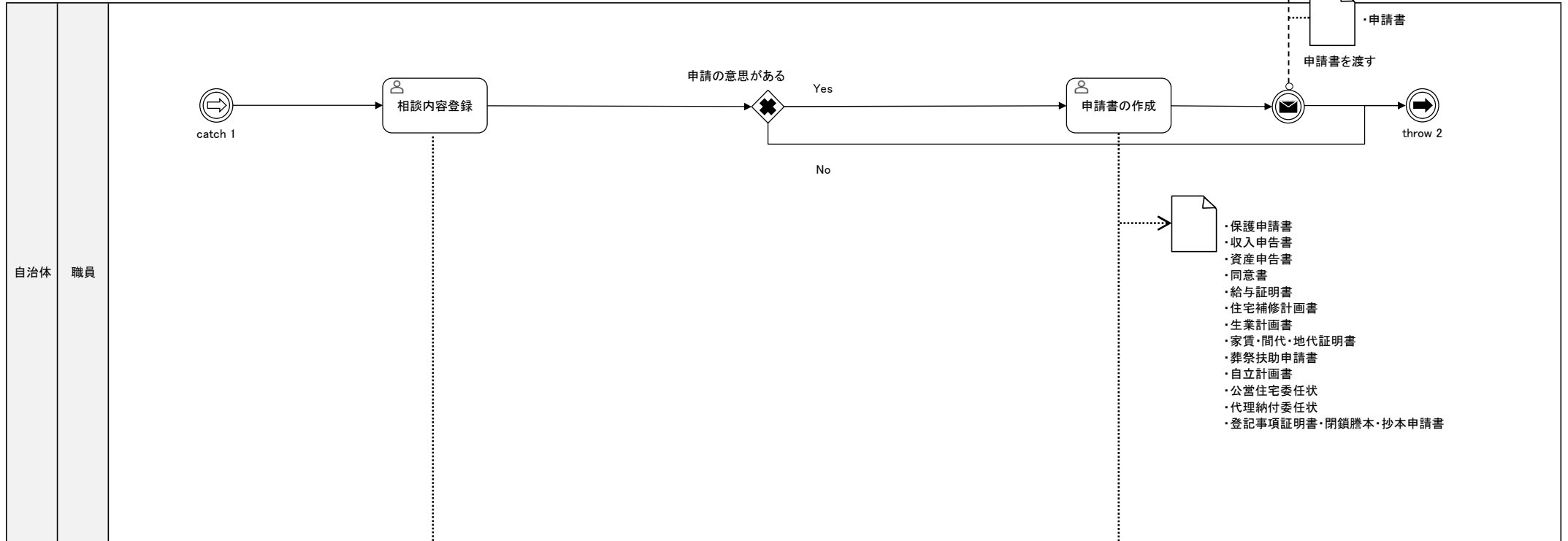

自治体	職員
-----	----

業務区分	生活保護	業務フロー	面接相談
業務分類	生活保護申請・決定（変更等含む）		

住民	
----	--

