

医療機関・薬局に係る業務フロー（医療扶助版）

医療保険と医療扶助における業務フローの差分

版数	改訂年月日	該当箇所	内容
1.0	令和4年12月9日	初版	初版作成
1.1	令和4年12月19日	P16～P19	赤字吹き出し部分の文言の修正

本資料の構成

- 医療扶助のオンライン資格確認業務は、①読み替え後の業務フローイメージと②新規の業務フローに大別されます。①は医療保険のオンライン資格確認の業務フローを読み替えて実施頂く業務となり、②は医療扶助のオンライン資格確認に伴う新規業務となります。
- ①では読み替えが必要となる語句を整理し、代表的な業務フローの読み替えイメージを掲載しています。②では新規業務を医療機関（病院・診療所）と薬局別に整理しています。

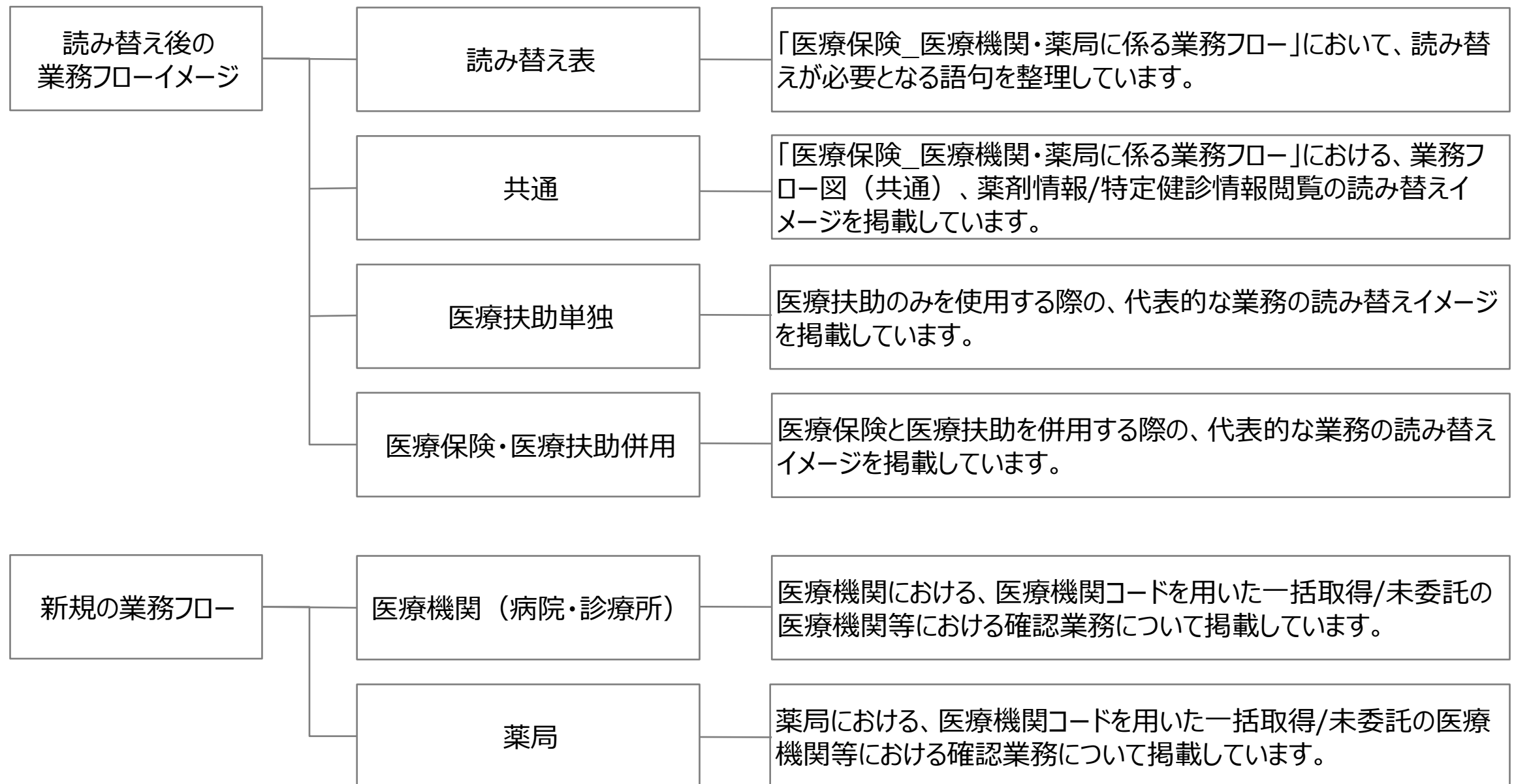

凡例

- 本業務フロー図においては、BPMN2.0仕様の基本図形より一部変更し、以下の通り使用。

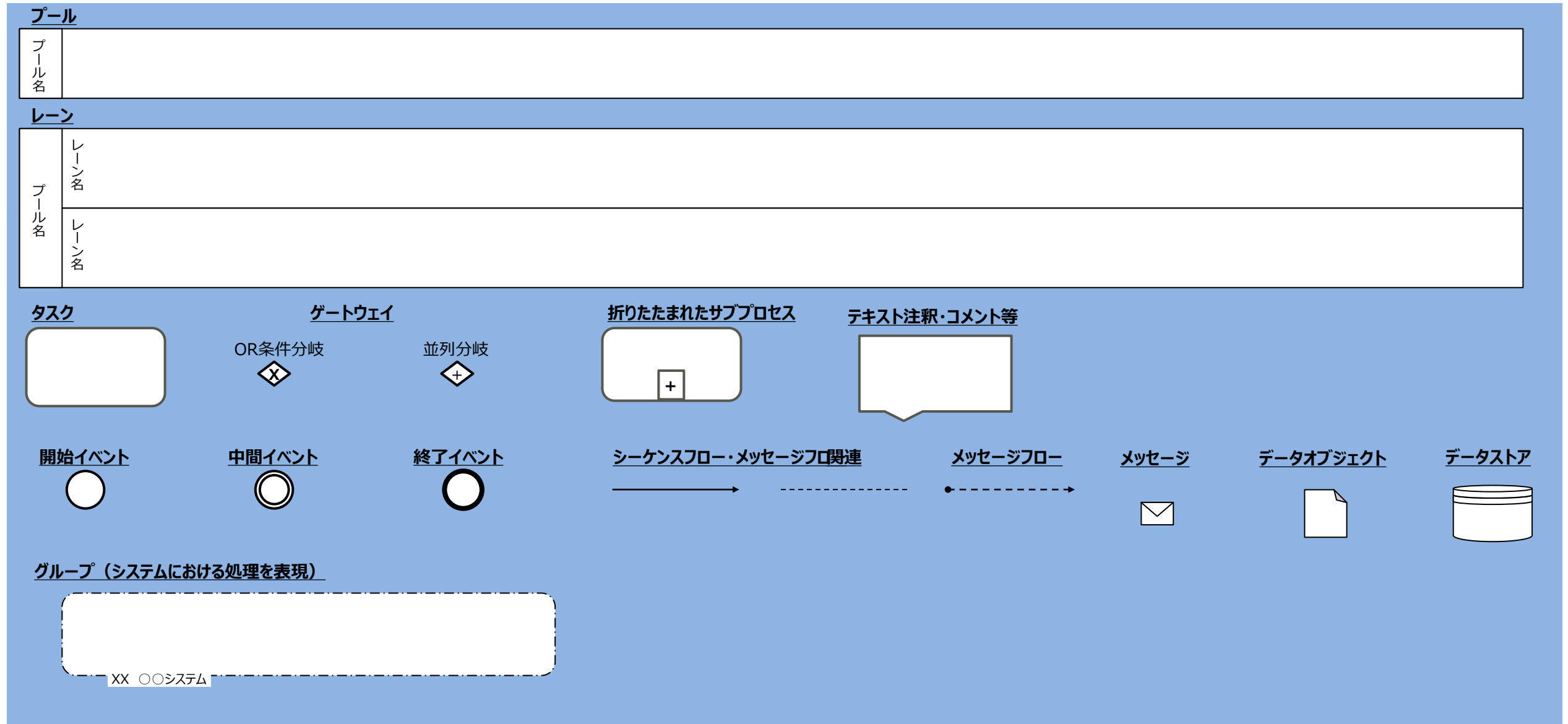

読み替え表

医療保険と医療扶助の読み替え表

- 医療扶助のオンライン資格確認業務は、医療保険のオンライン資格確認の業務フローを踏襲しつつ、差分の情報を読み替える必要があります。
- 本スライドでは、参考とする「医療保険_医療機関・薬局に係る業務フロー」において、読み替えが必要となる語句を整理しています。
- 参考リンク：[オンライン資格確認の導入について（医療機関・薬局、システムベンダ向け）](https://mhlw.go.jp) (mhlw.go.jp)

読み替え対象語句	読み替え後の語句	読み替えに係る補足
保険証/被保険者証	医療券/調剤券	医療扶助では医療券/調剤券をもとに資格確認を行うため。
特定健診	健康増進法に基づく健診	医療扶助では健康増進法に基づく健診の結果を利用するため。
保険者番号	公費負担者番号	医療扶助では公費負担者番号を利用するため。
被保険者番号 (記号番号枝番)	受給者番号	医療扶助では受給者番号を利用するため。

読み替え後の業務フローイメージ

ー共通ー

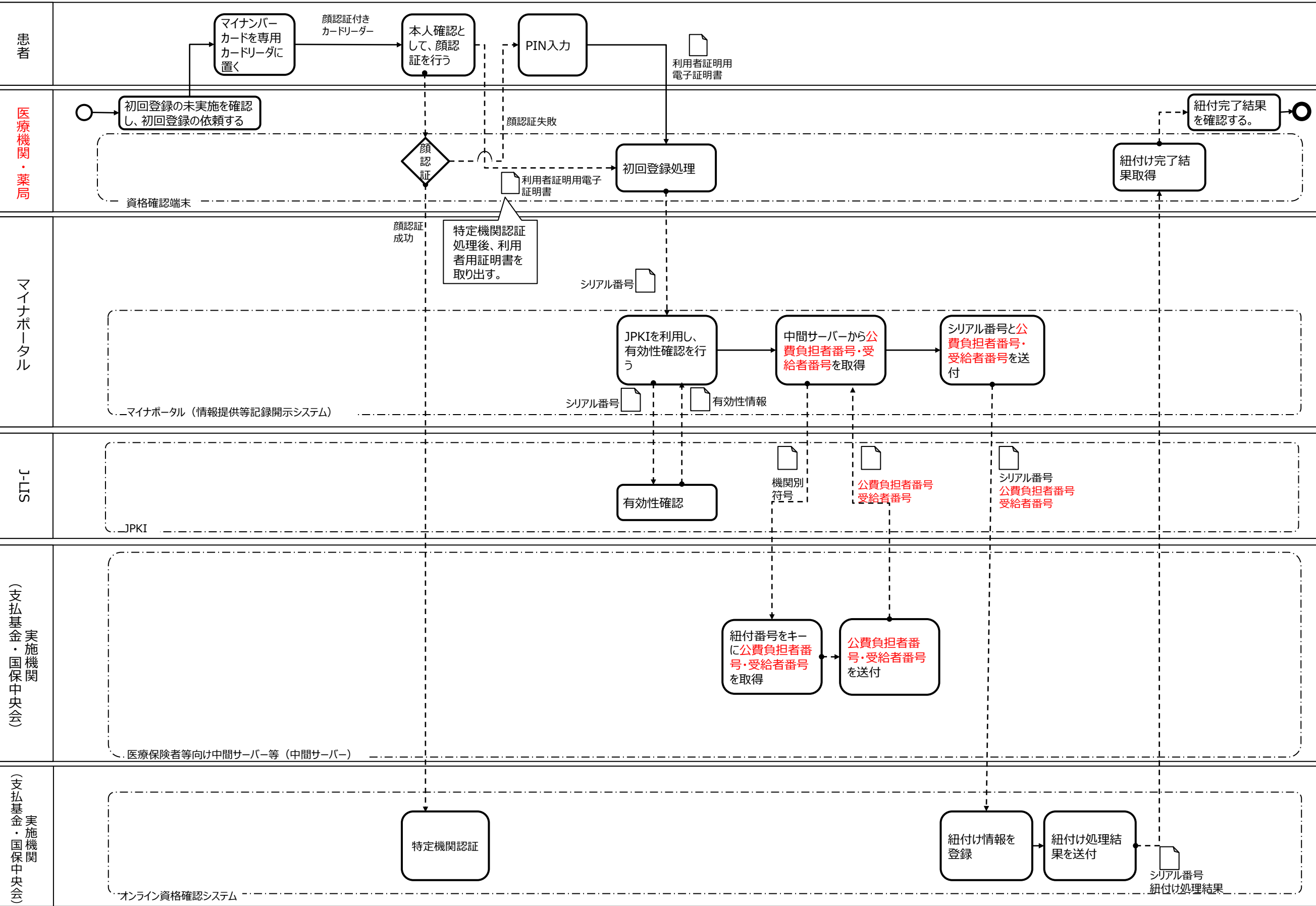

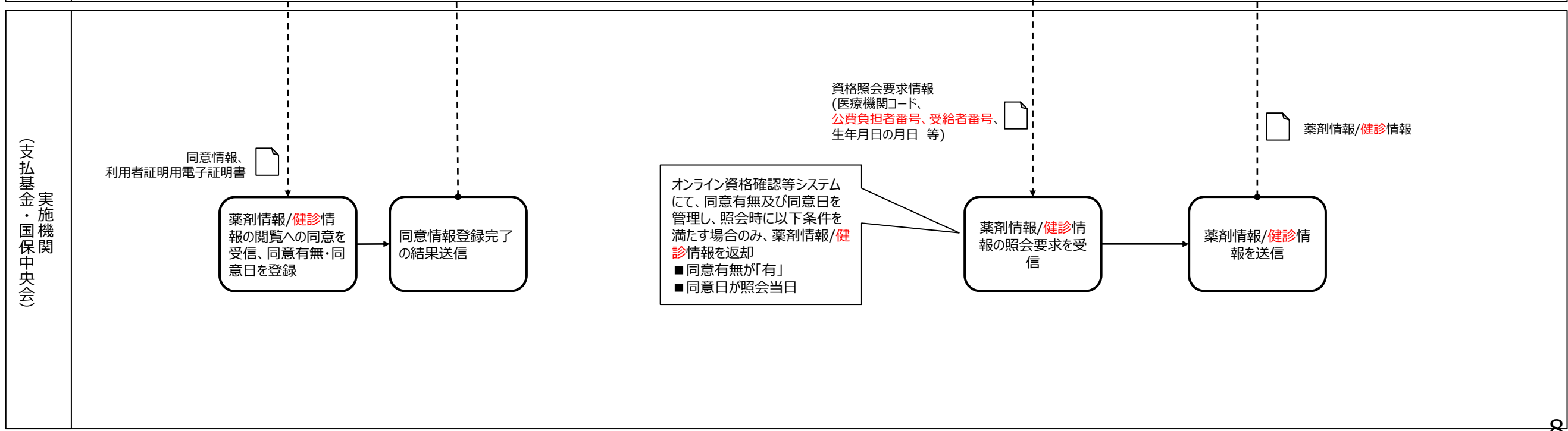
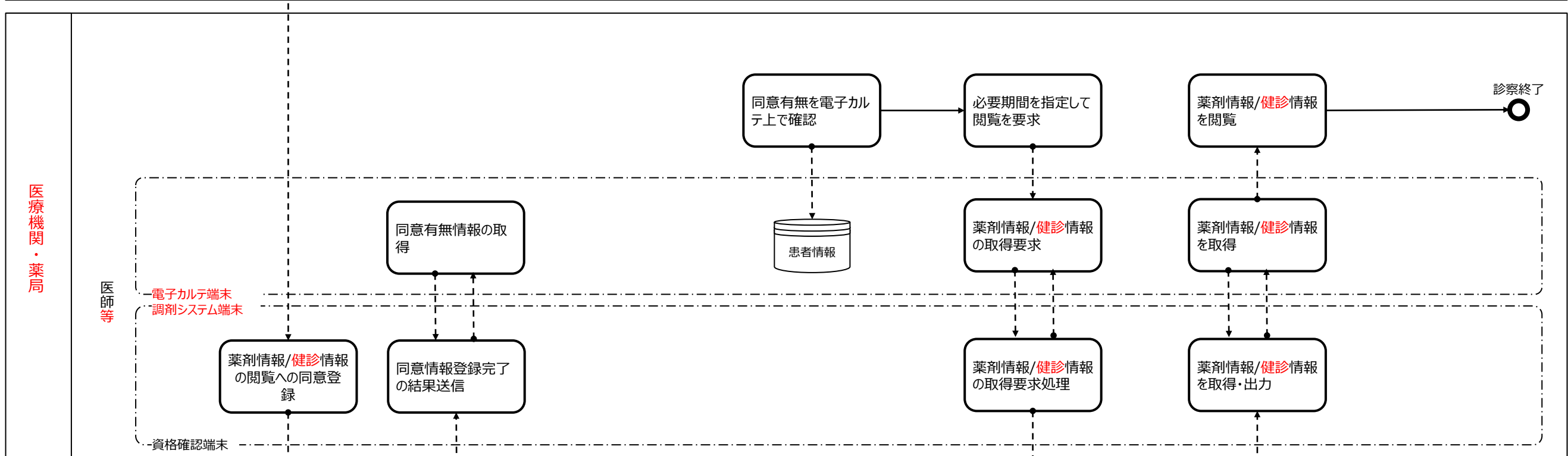
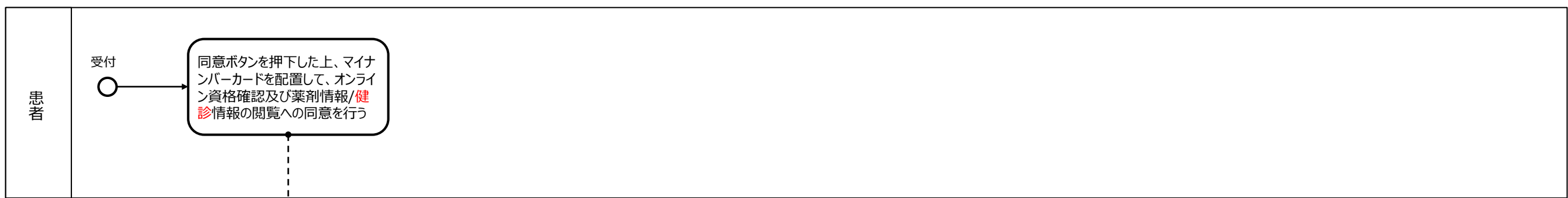

読み替え後の業務フローイメージ

－医療扶助単独－

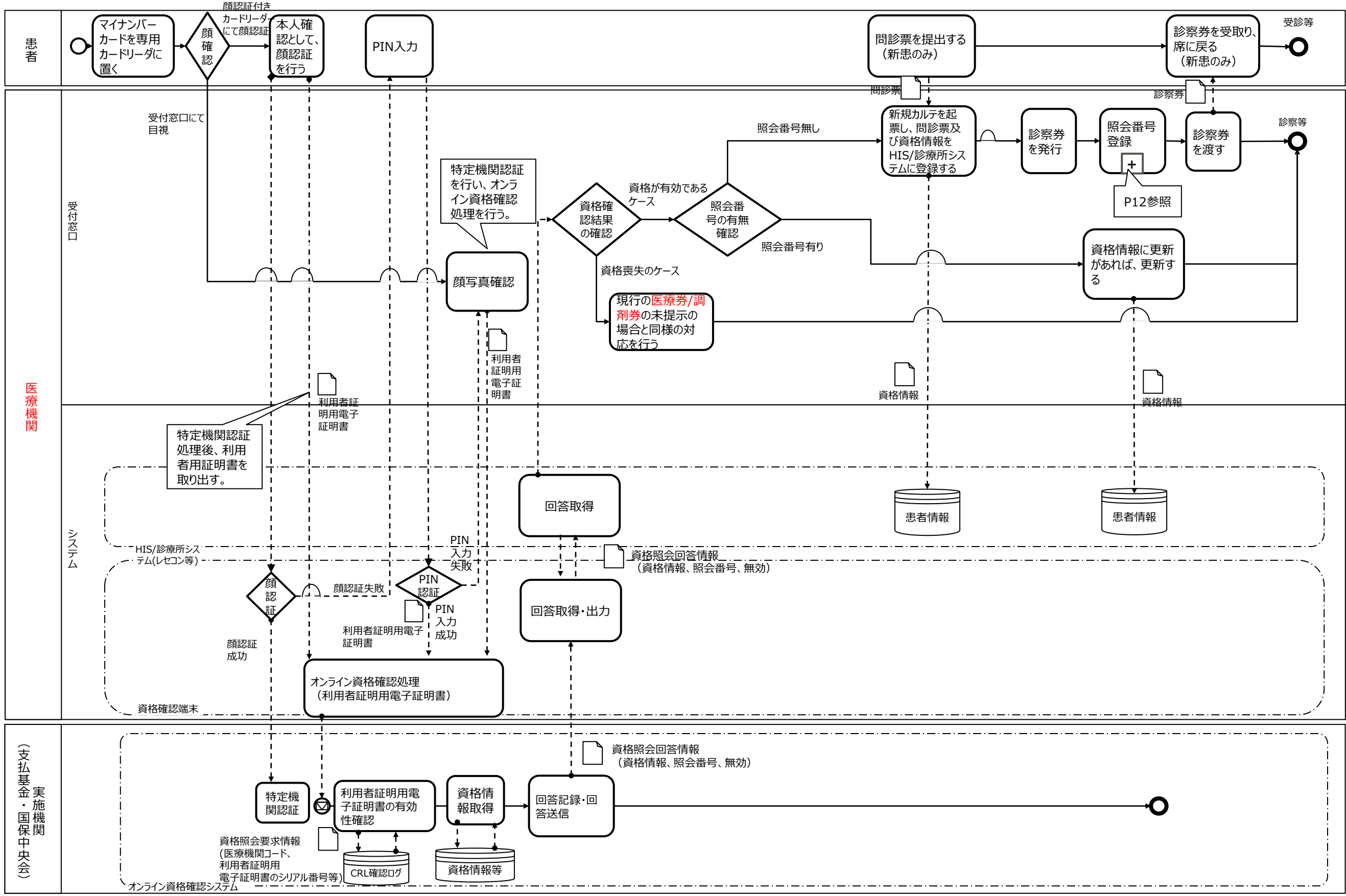

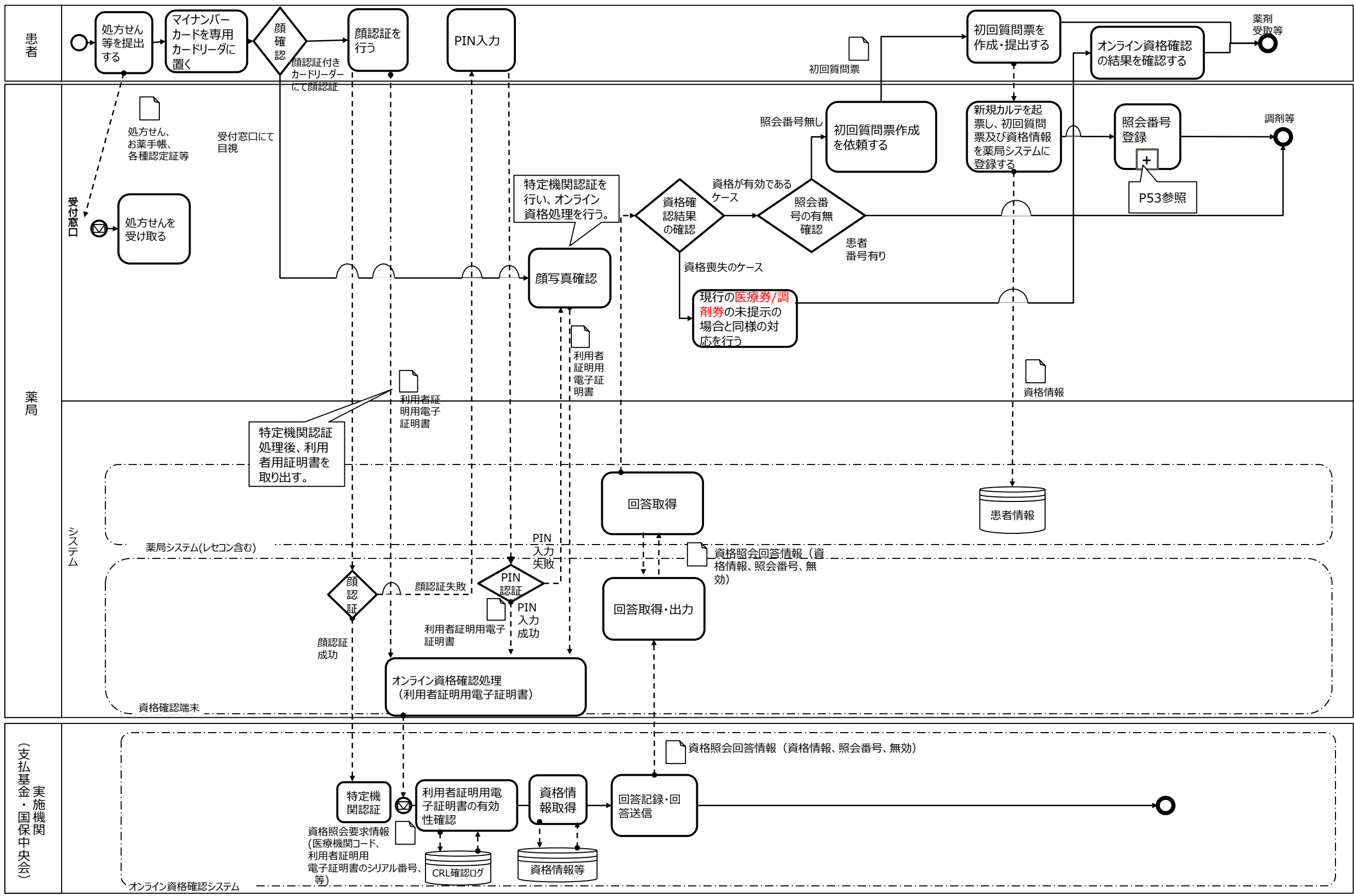

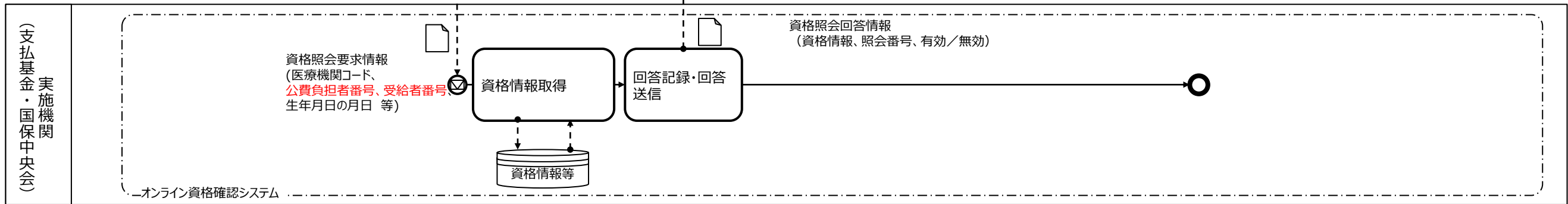
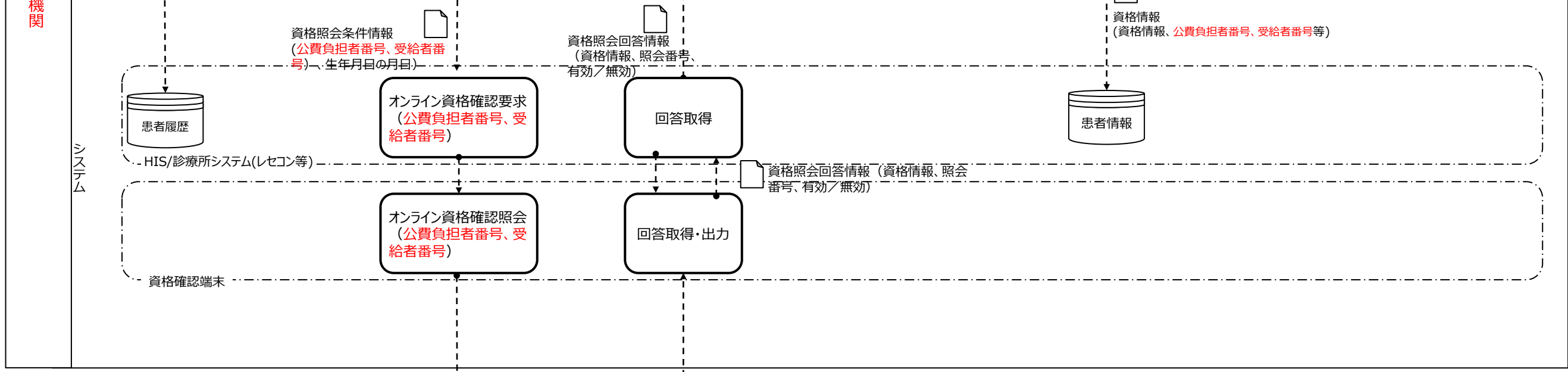
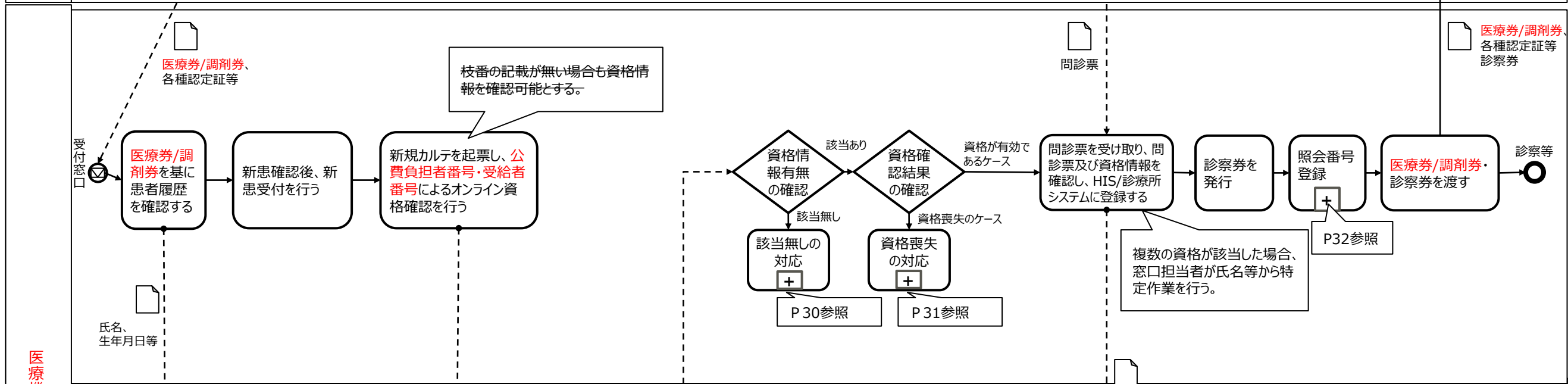

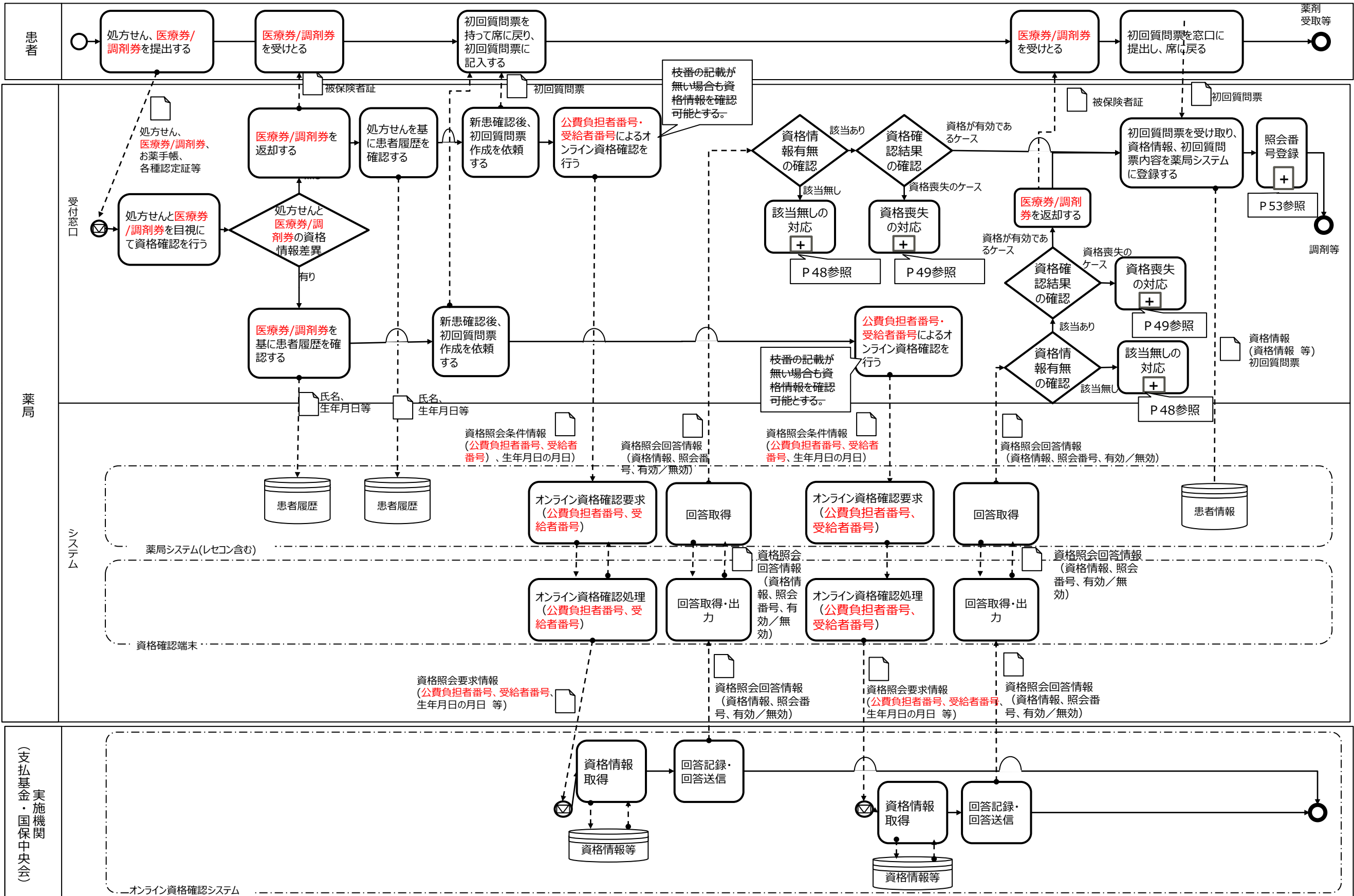

読み替え後の業務フローイメージ

－医療保険・医療扶助併用－

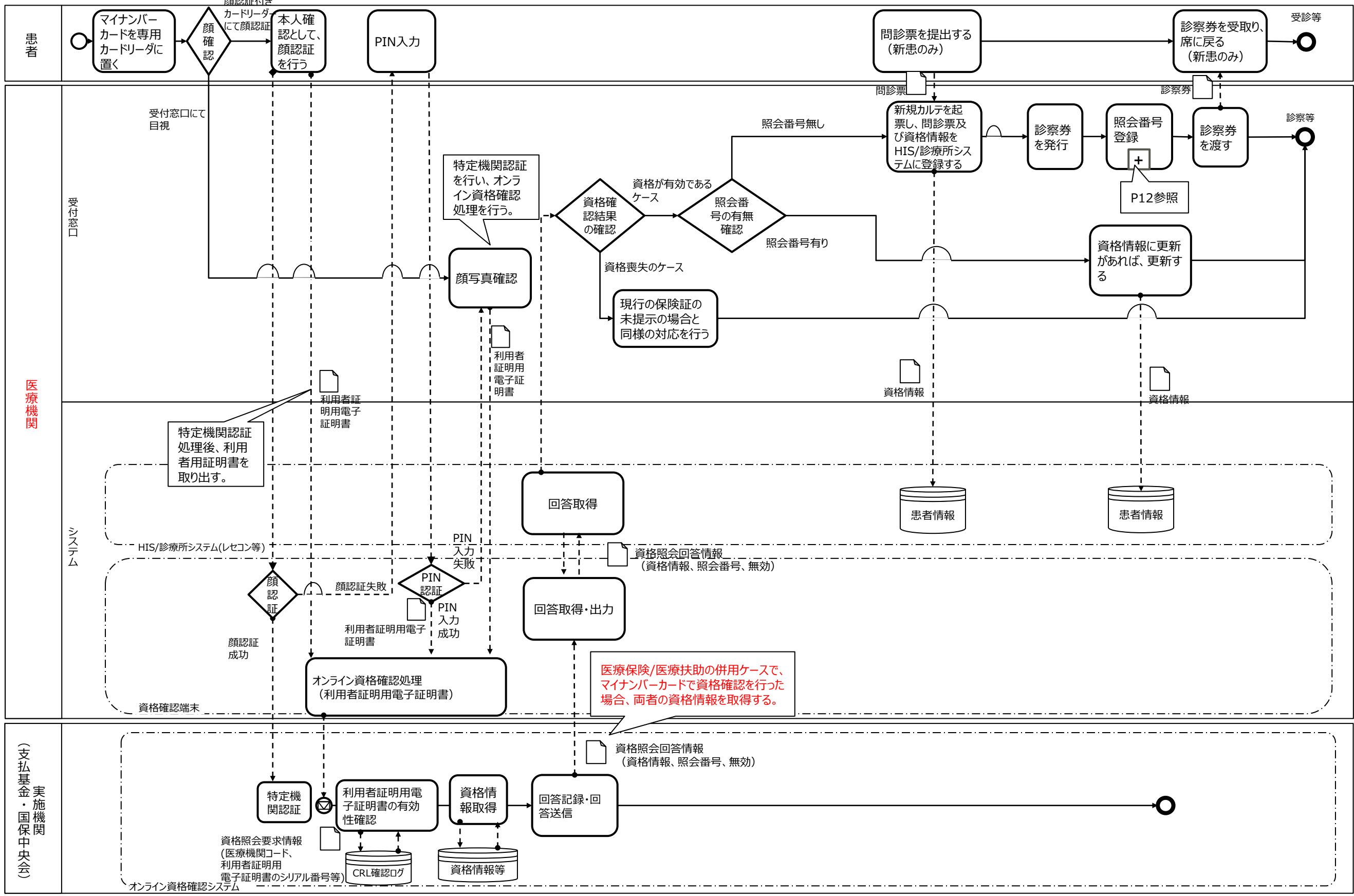

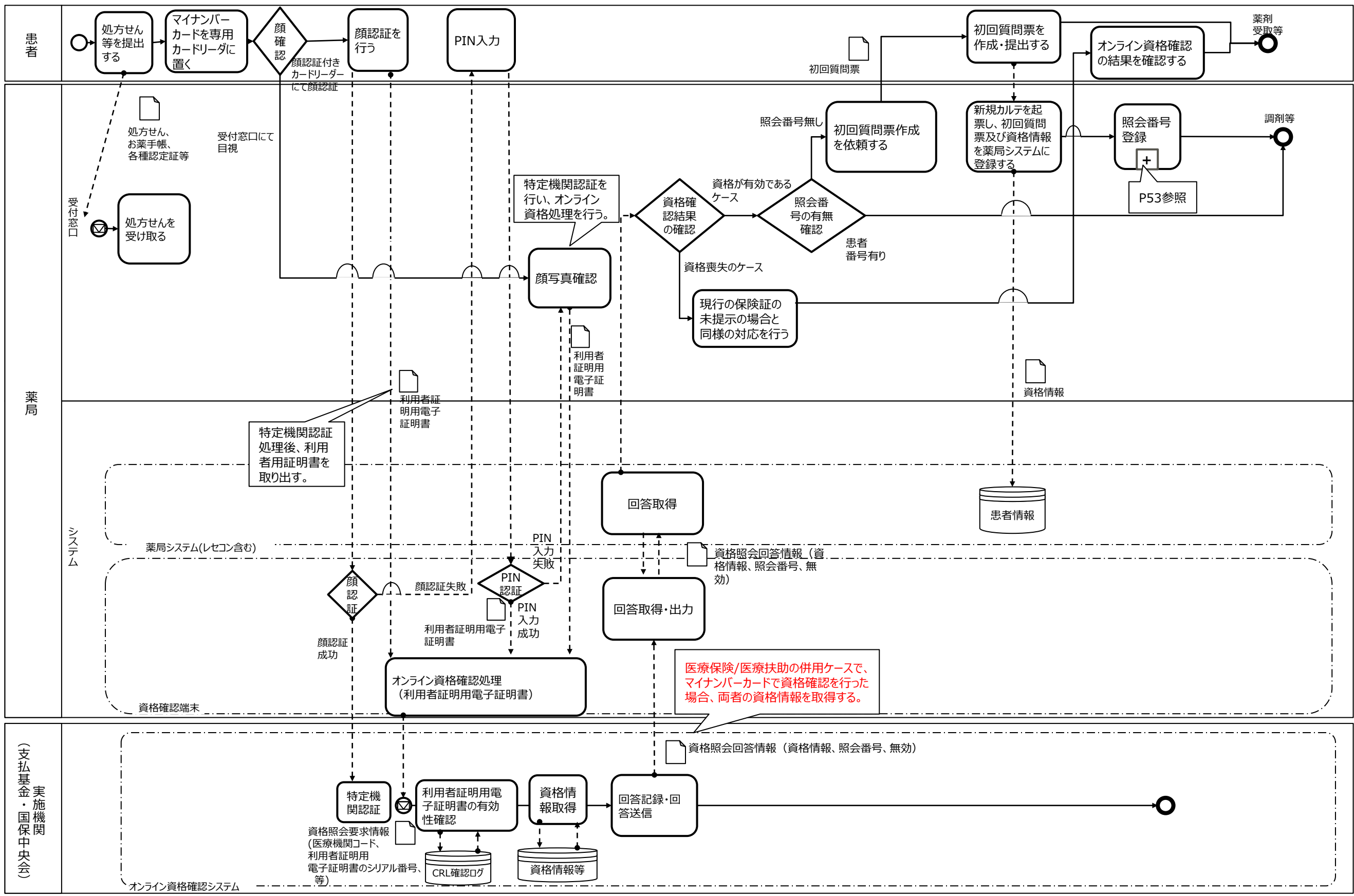

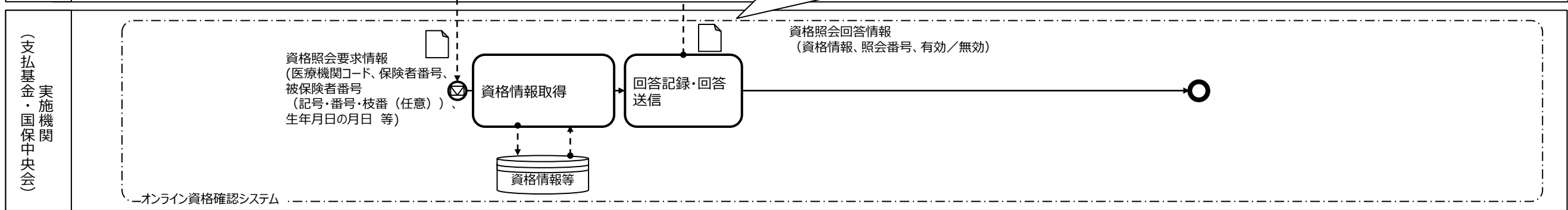
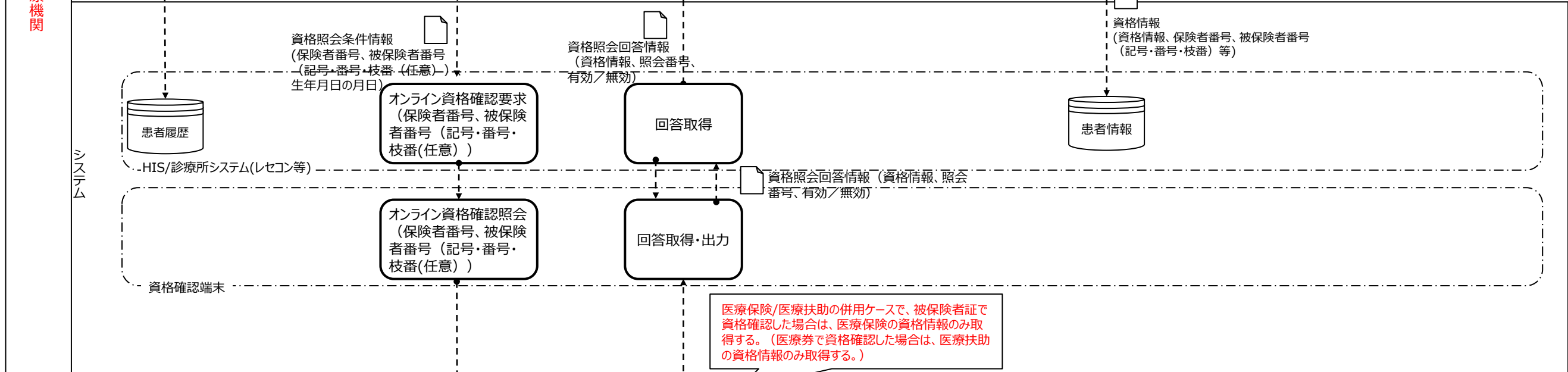
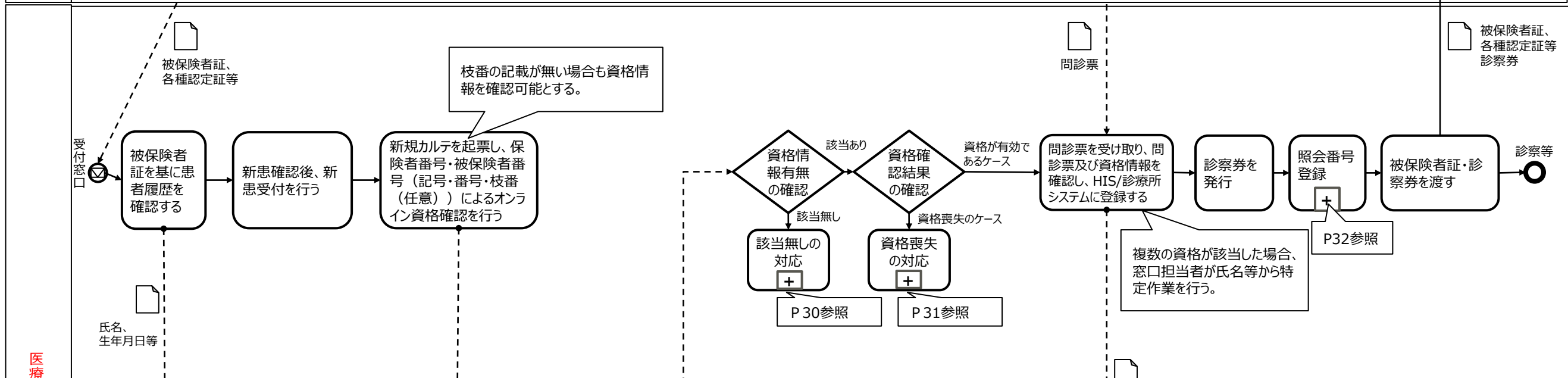
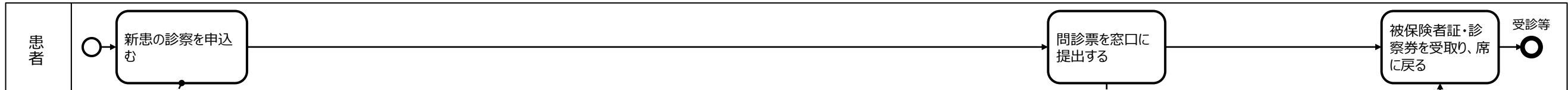

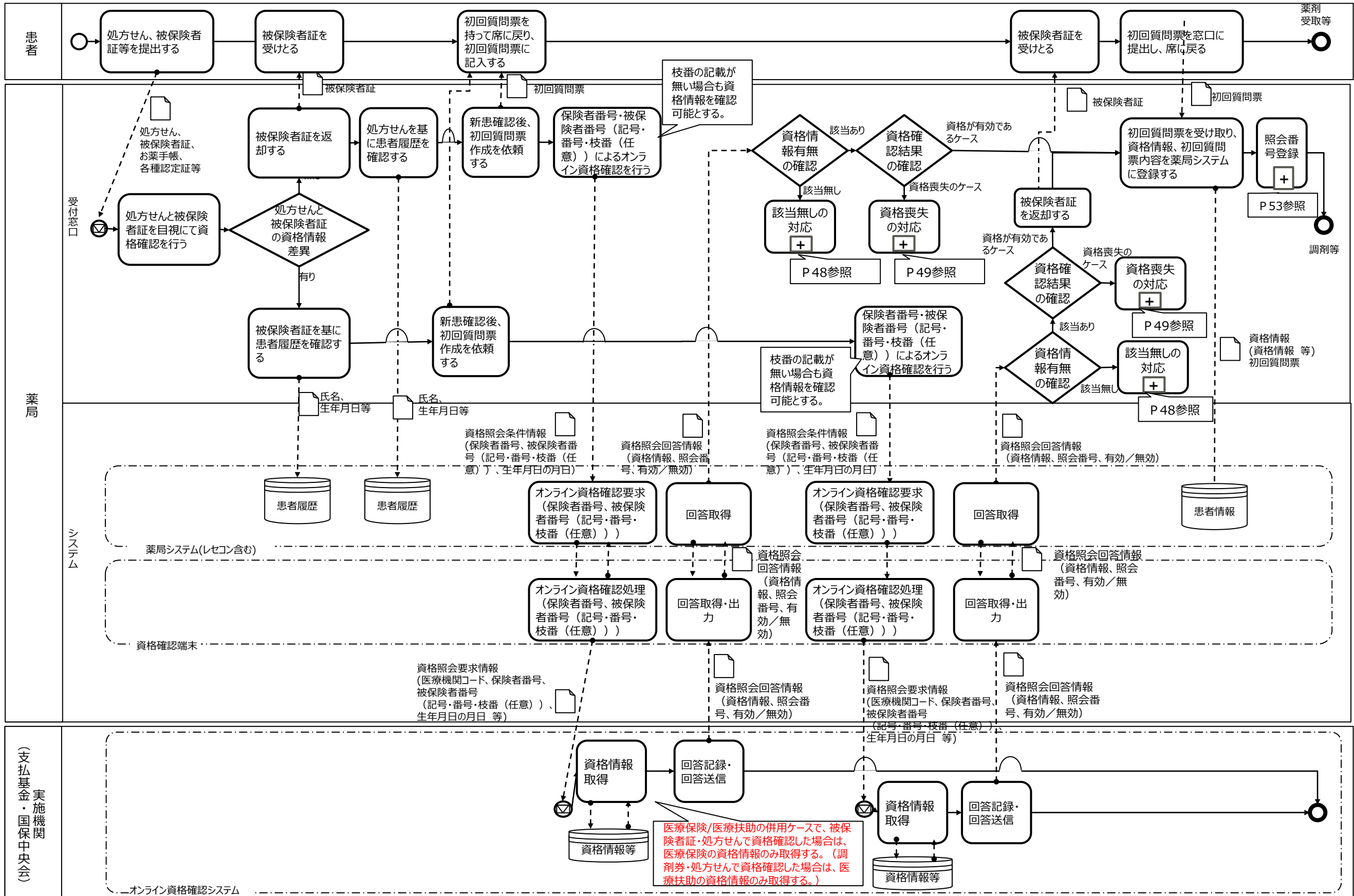

新規の業務フロー

