

業務流れ図(将来)		システム名		業務名(Lv0)		資料番号		ページ	
		健康保険業務システム		健康保険業務		WFA-01 1-1-1		1/1	
Lv1	企画・統計分析	Lv2	予算・事業計画策定	Lv3	方針の策定	Lv4	—	Lv5	—

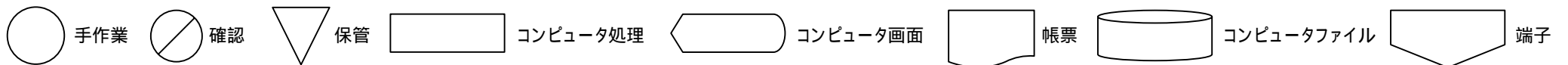

業務流れ図(将来)		システム名		業務名(Lv0)		資料番号		ページ	
		健康保険業務システム		健康保険業務		WFA-01 1-1-2		1/1	
Lv1	企画・統計分析	Lv2	予算・事業計画策定	Lv3	予算・事業計画の策定	Lv4	—	Lv5	—

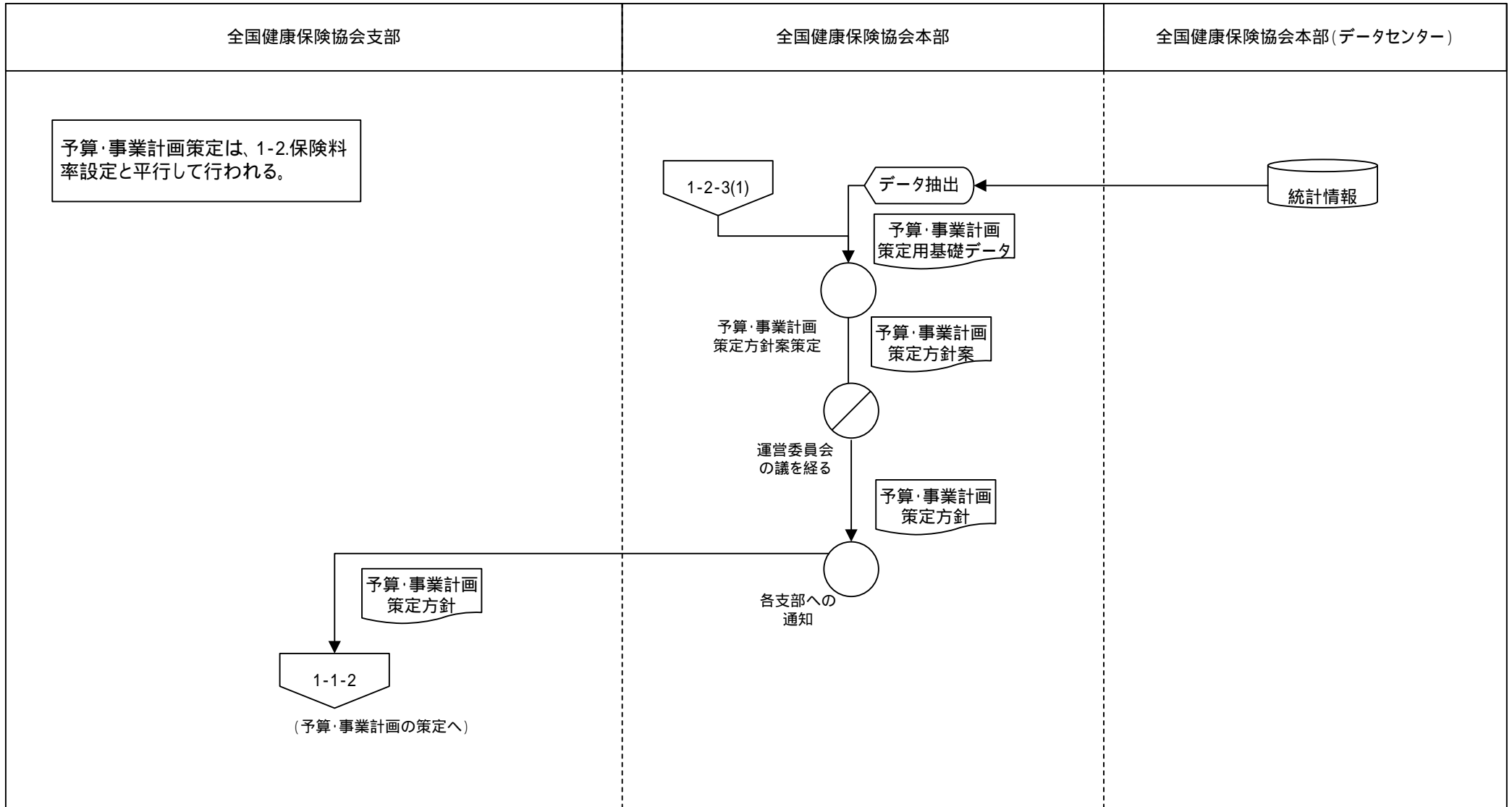
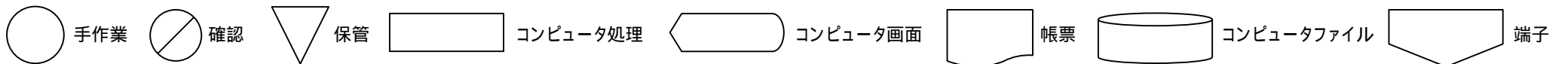
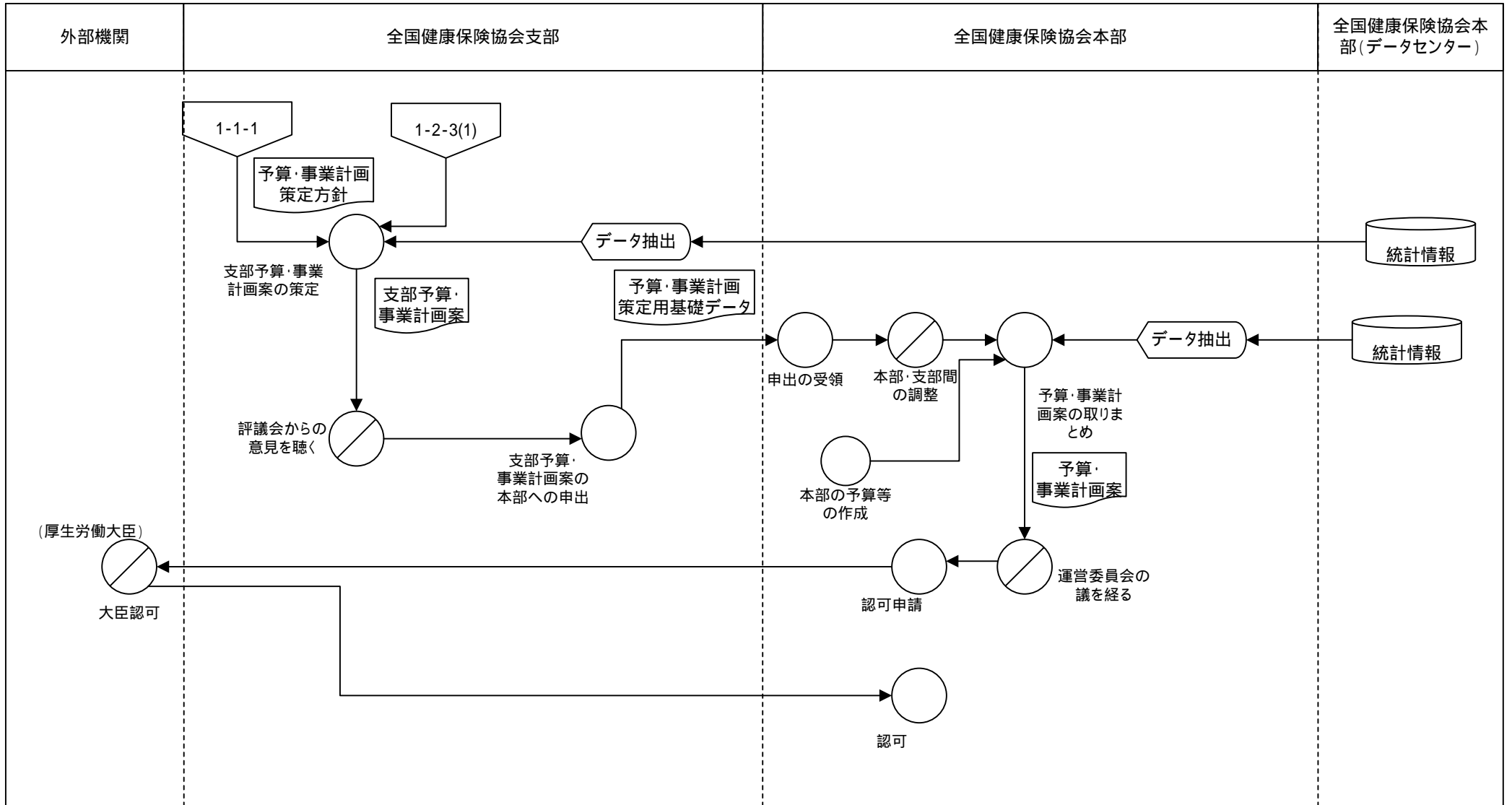

業務流れ図(将来)		システム名		業務名(Lv0)		資料番号		ページ	
		健康保険業務システム		健康保険業務		WFA-01 1-2-1		1/1	
Lv1	企画・統計分析	Lv2	保険料率設定	Lv3	方針の策定	Lv4	—	Lv5	—

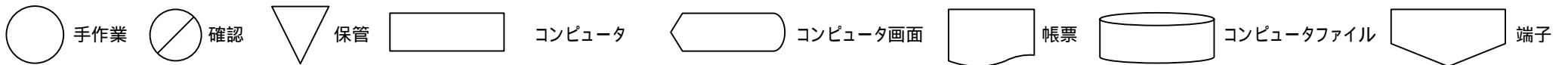
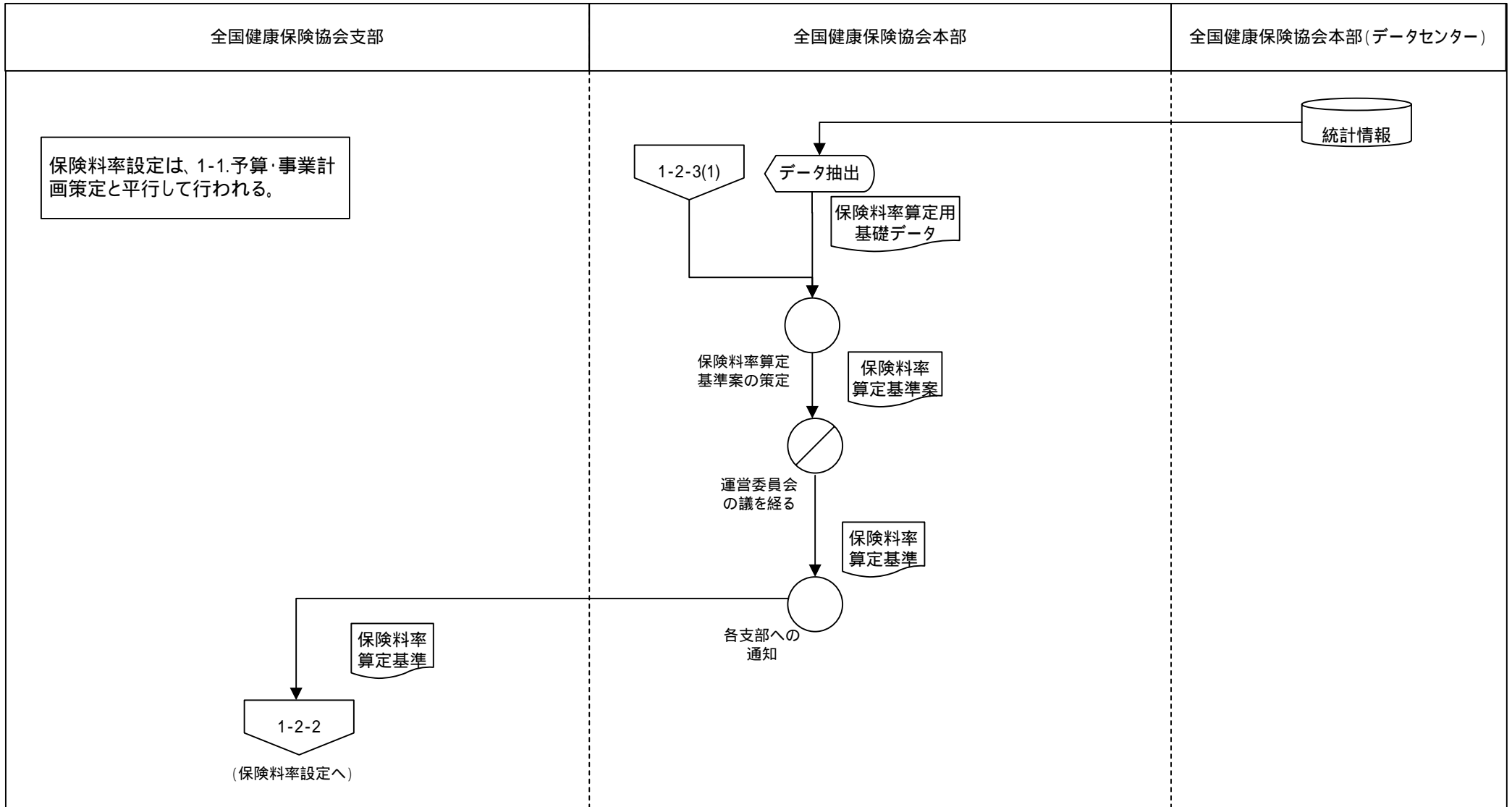

業務流れ図(将来)		システム名		業務名(Lv0)		資料番号		ページ	
		健康保険業務システム		健康保険業務		WFA-01 1-2-2		1/1	
Lv1	企画・統計分析	Lv2	保険料率設定	Lv3	保険料率設定	Lv4	—	Lv5	—

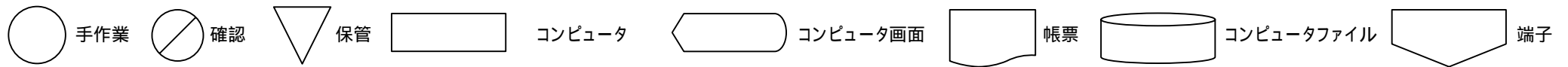
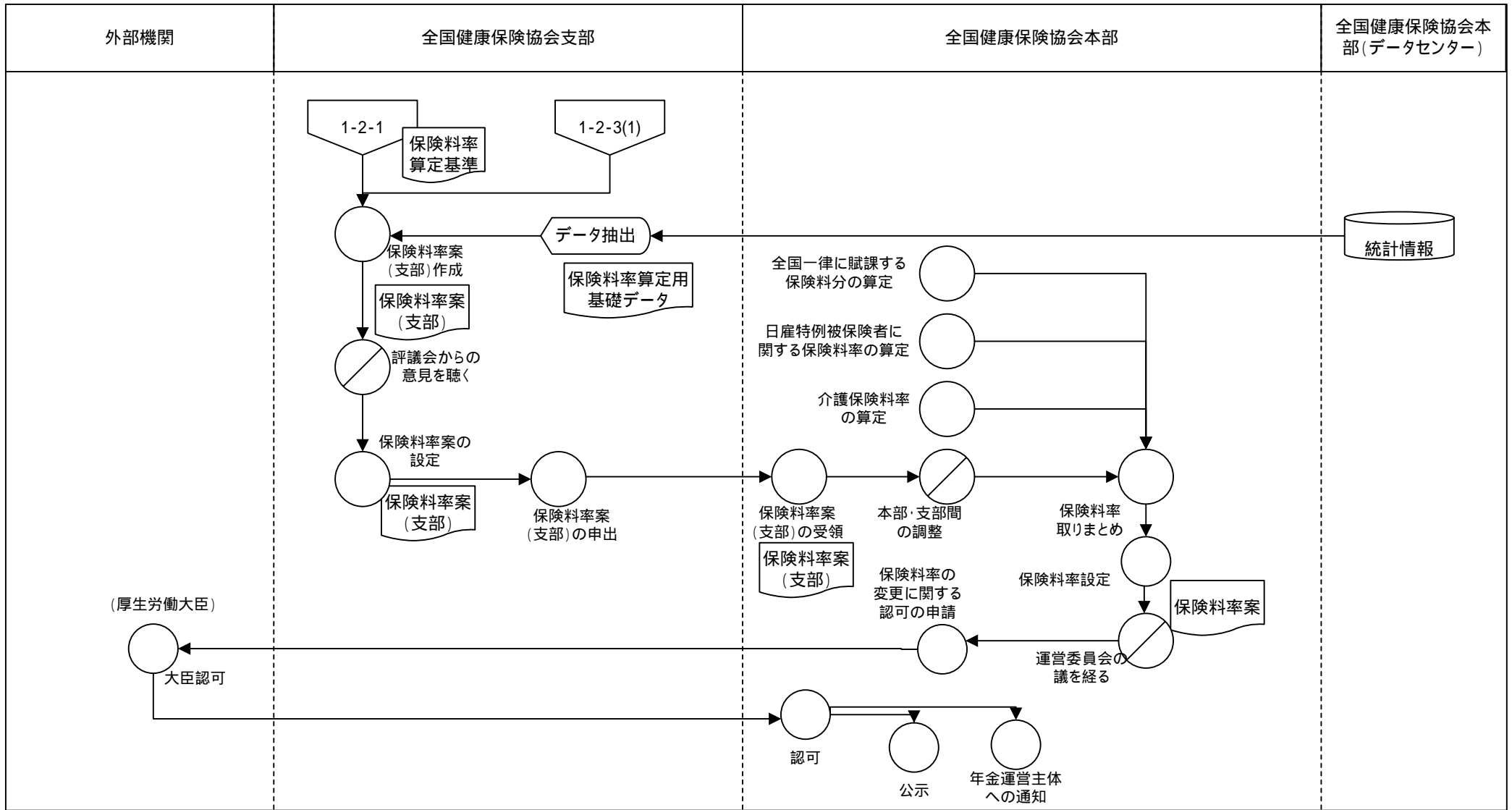

業務流れ図(将来)		システム名		業務名(Lv0)		資料番号		ページ	
		健康保険業務システム		健康保険業務		WFA-01 1-2-3(1)		1/2	
Lv1	企画・統計分析	Lv2	保険料率設定	Lv3	財政検証	Lv4	—	Lv5	—

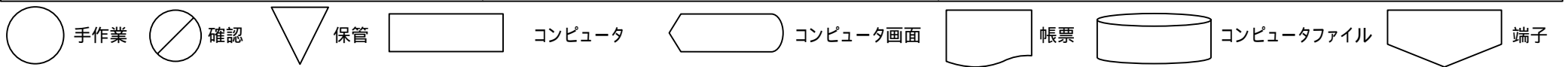
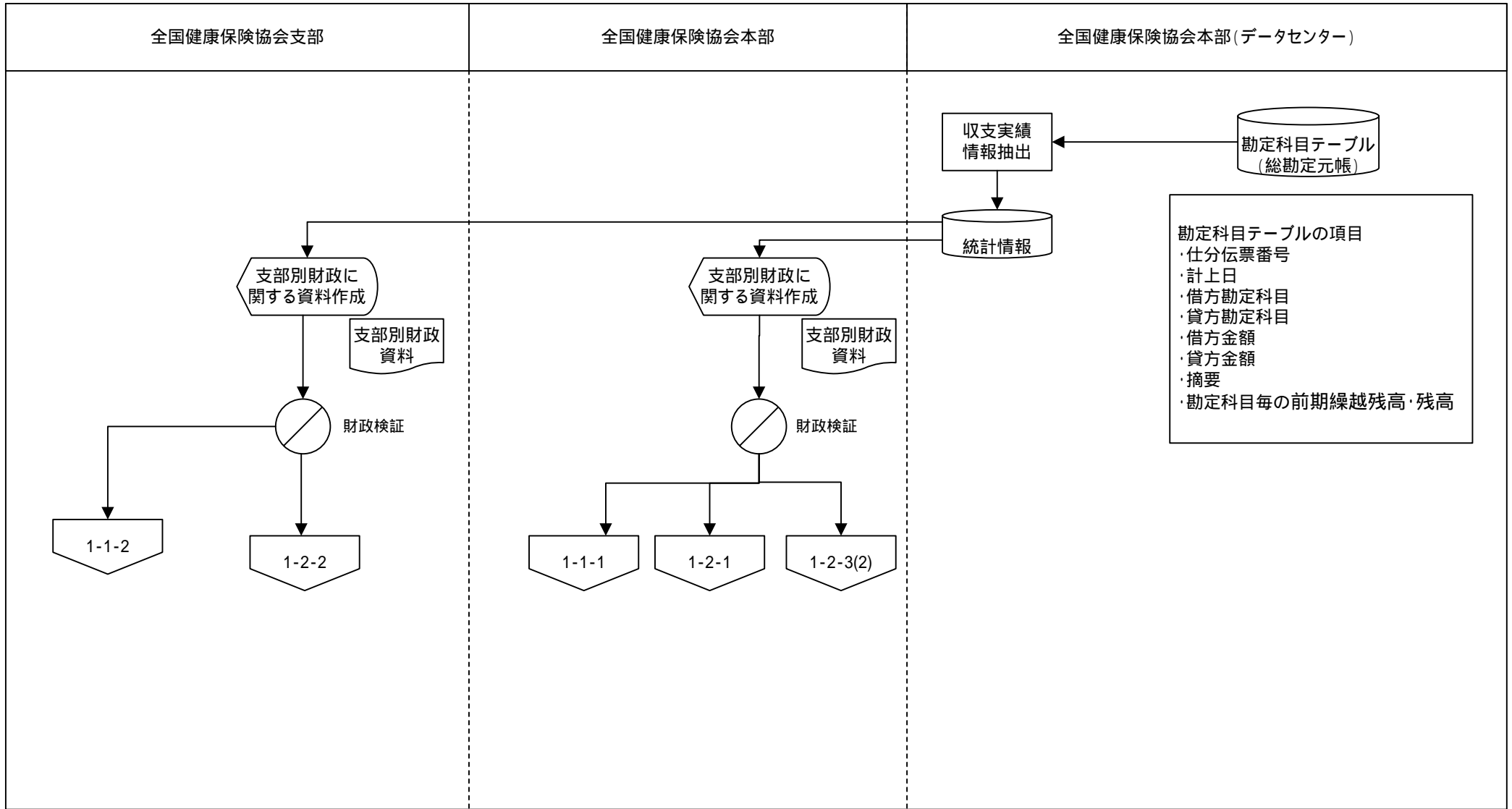

業務流れ図(将来)		システム名		業務名(Lv0)		資料番号		ページ	
		健康保険業務システム		健康保険業務		WFA-01 1-2-3(2)		2/2	
Lv1	企画・統計分析	Lv2	保険料率設定	Lv3	財政検証	Lv4	—	Lv5	—

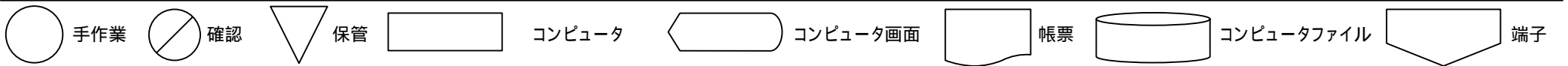
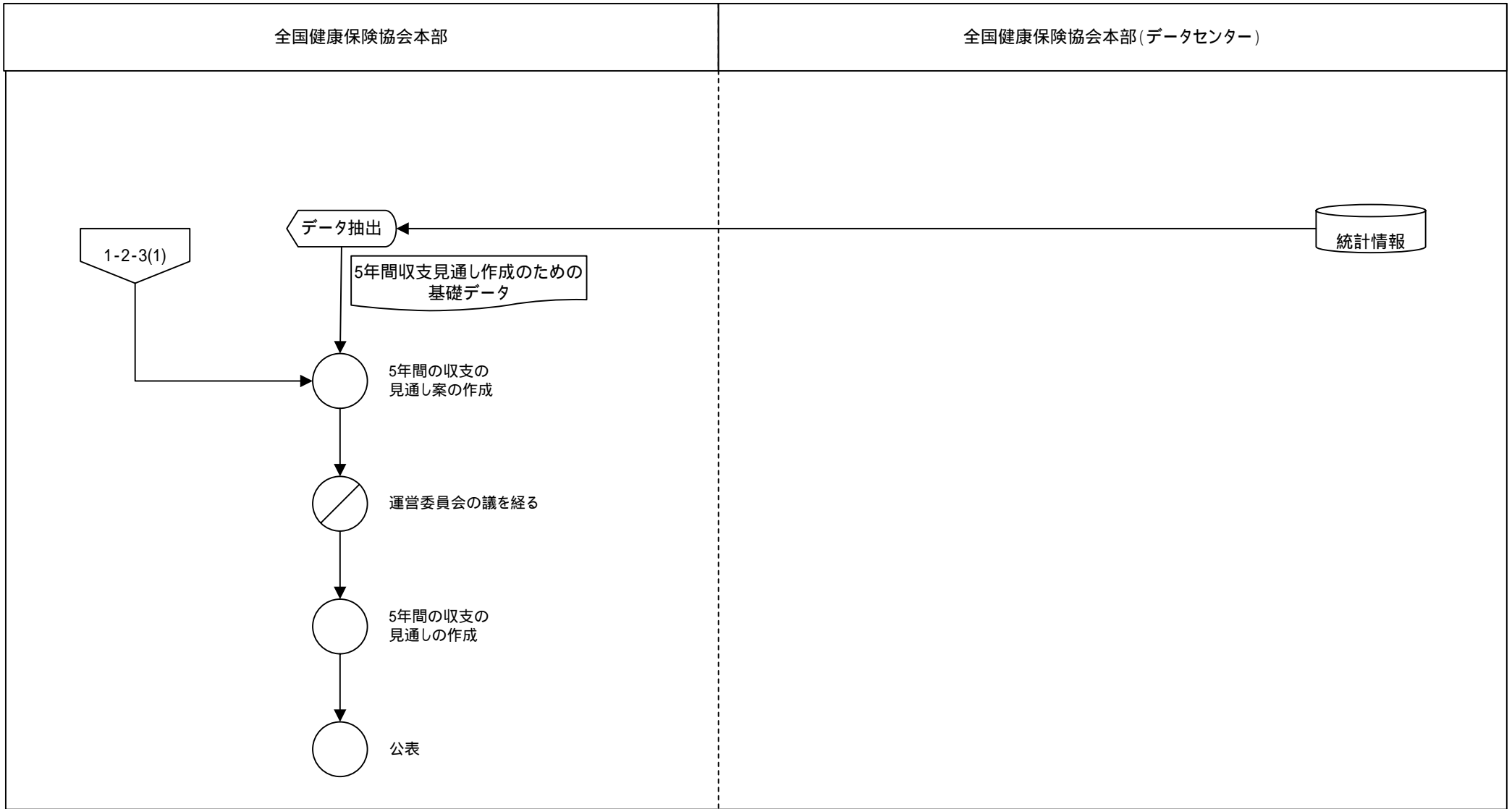

業務流れ図(将来)		システム名		業務名(Lv0)		資料番号		ページ	
		健康保険業務システム		健康保険業務		WFA-01 1-3-1(1)		1/2	
Lv1	企画・統計分析	Lv2	検証	Lv3	報告	Lv4	—	Lv5	—

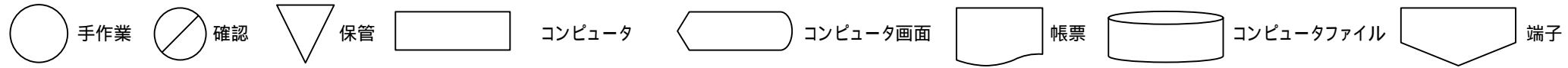
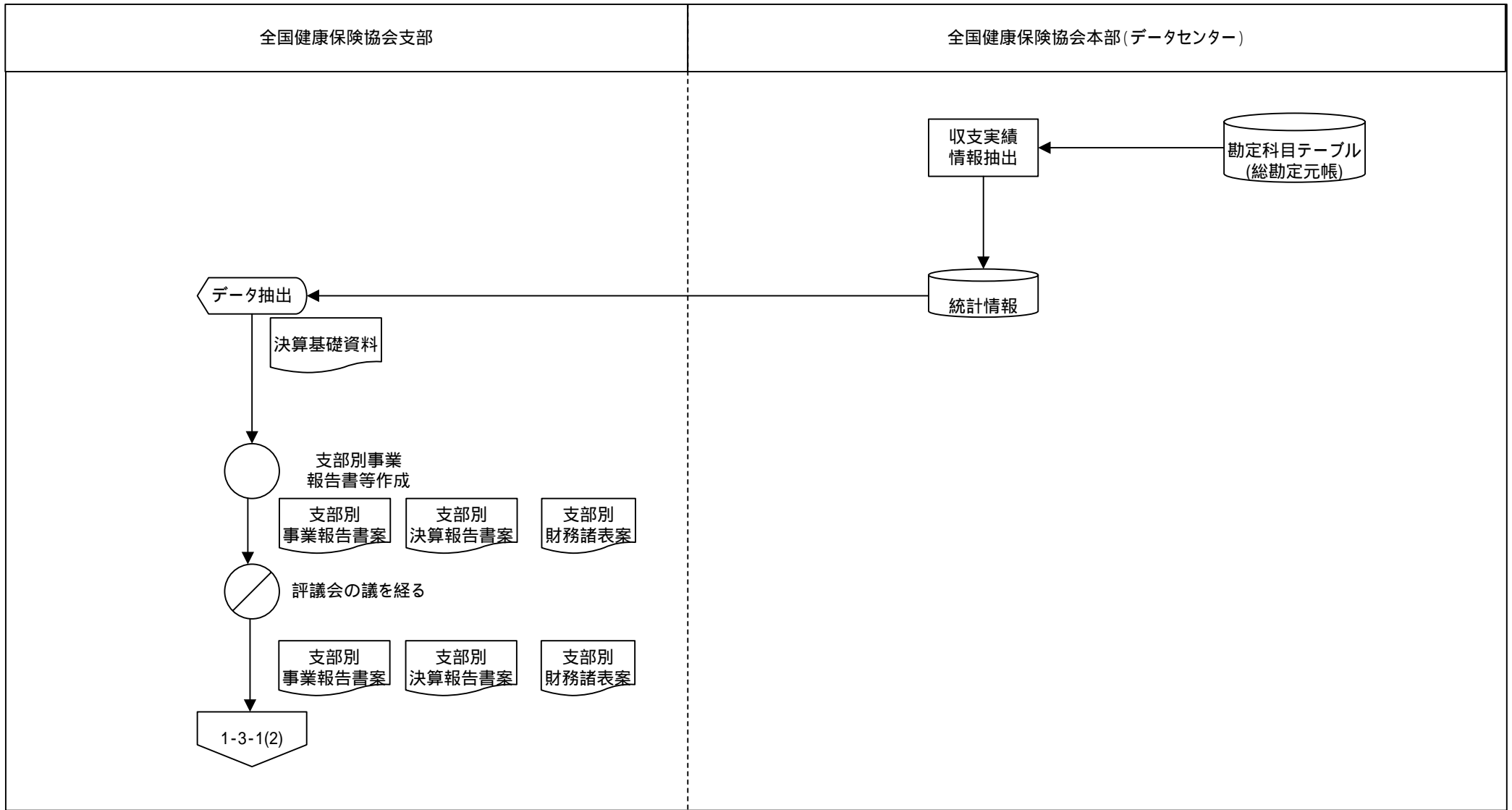

業務流れ図(将来)		システム名		業務名(Lv0)		資料番号		ページ	
		健康保険業務システム		健康保険業務		WFA-01 1-3-1(2)		2/2	
Lv1	企画・統計分析	Lv2	検証	Lv3	報告	Lv4	—	Lv5	—

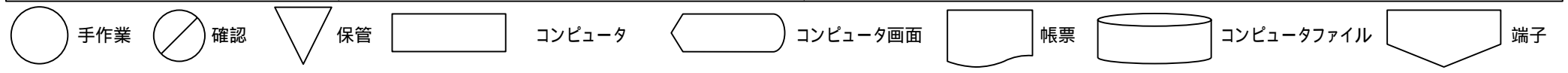
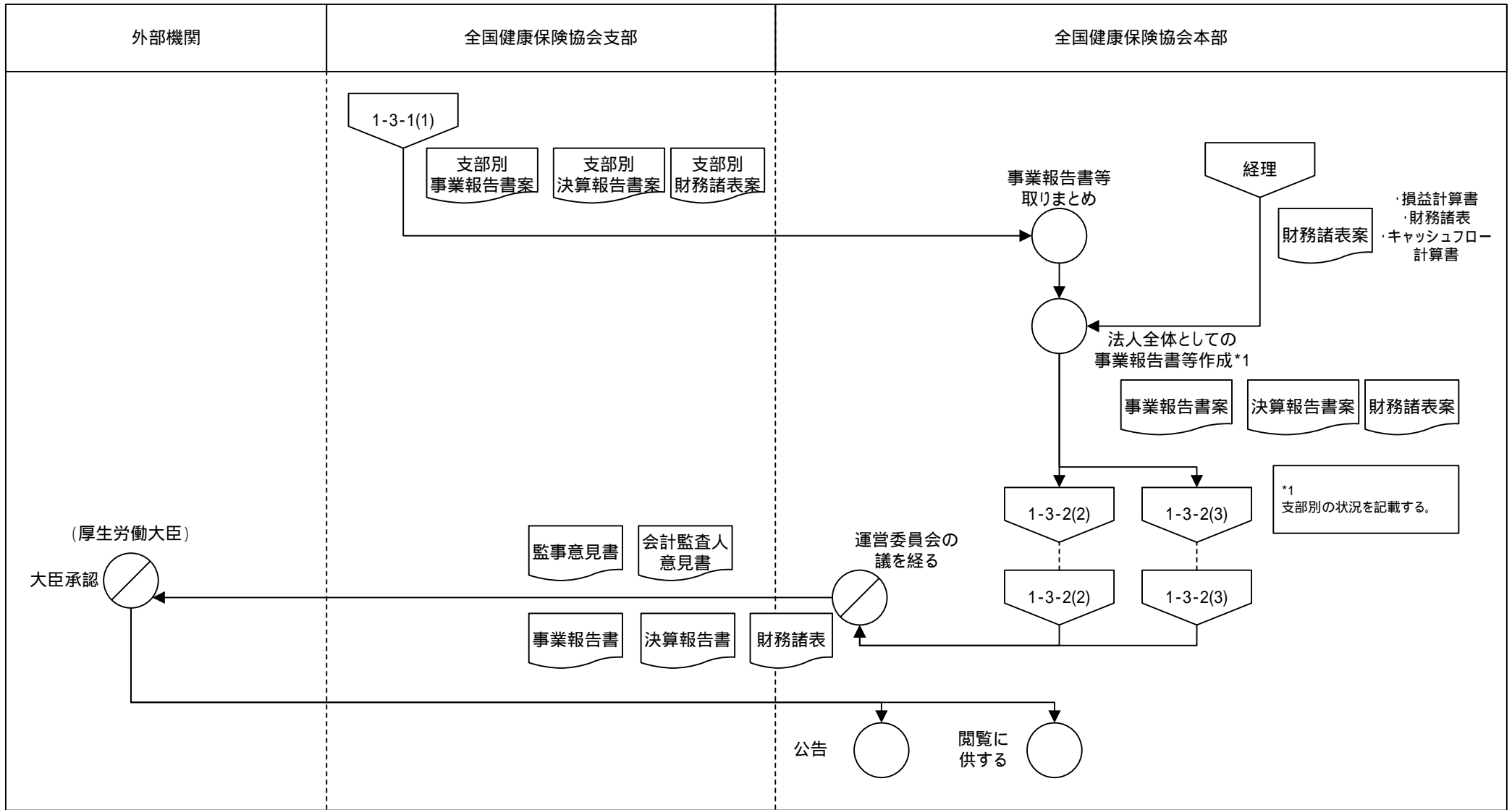

業務流れ図(将来)		システム名		業務名(Lv0)		資料番号		ページ	
		健康保険業務システム		健康保険業務		WFA-01 1-3-2(1)		1/3	
Lv1	企画・統計分析	Lv2	検証	Lv3	監査	Lv4	—	Lv5	—

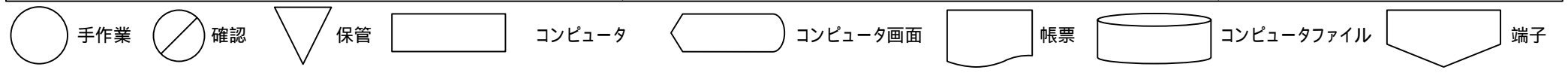
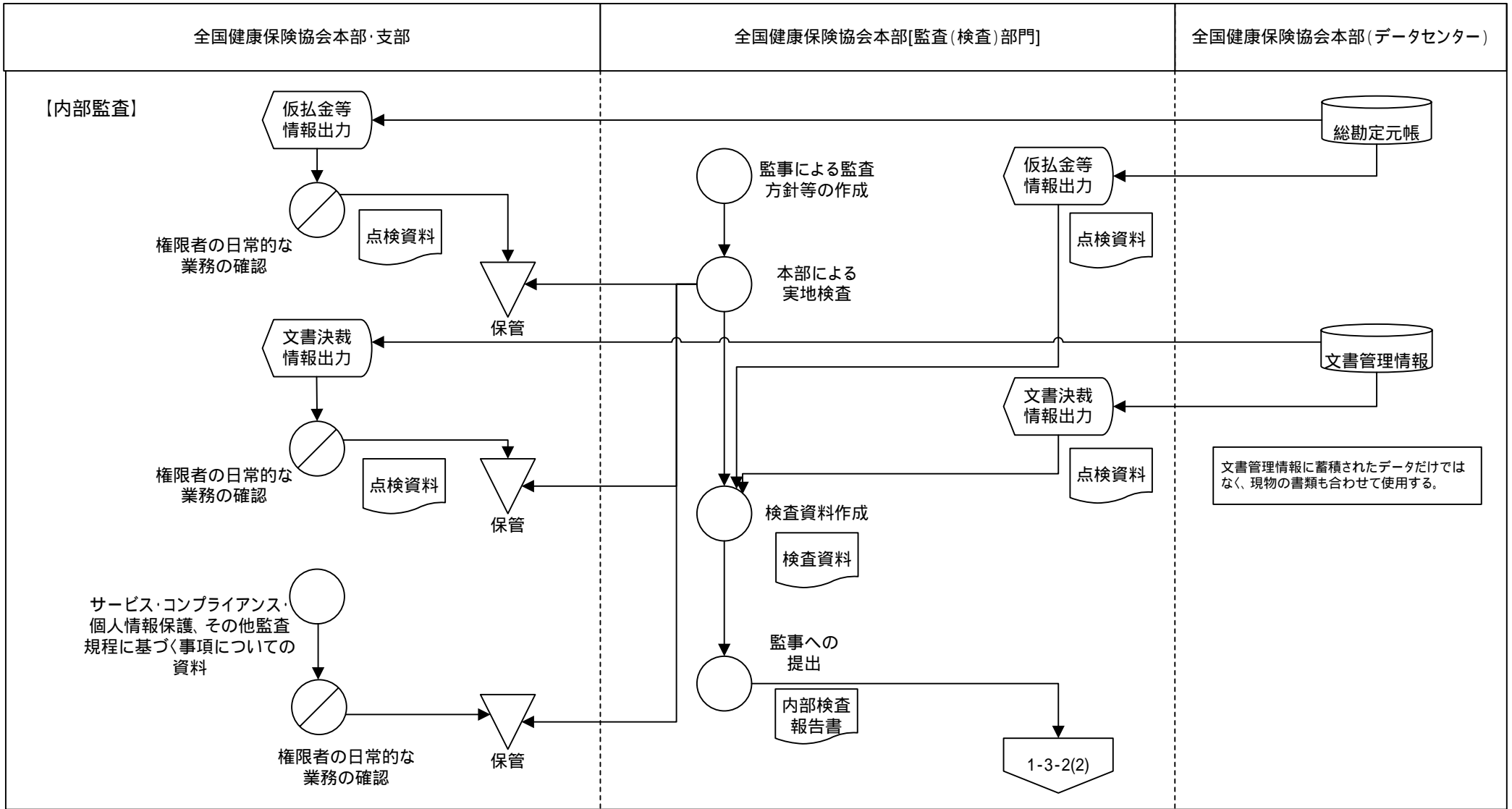

業務流れ図(将来)		システム名		業務名(Lv0)		資料番号		ページ	
		健康保険業務システム		健康保険業務		WFA-01 1-3-2(2)		2/3	
Lv1	企画・統計分析	Lv2	検証	Lv3	監査	Lv4	—	Lv5	—

全国健康保険協会本部

【内部監査】

本部の監査係が定期的に各支部の実地監査、および支部からの定期的な報告を監事に報告する。

(監事)

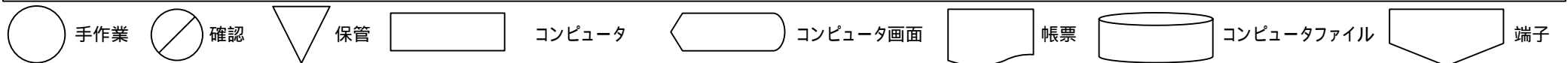
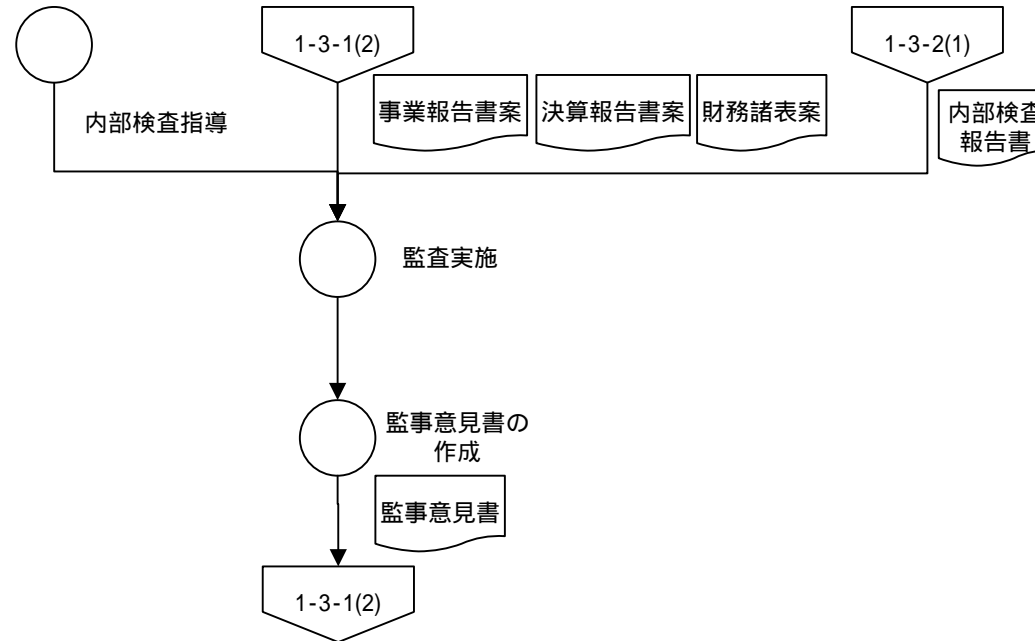

業務流れ図(将来)		システム名		業務名(Lv0)		資料番号		ページ	
		健康保険業務システム		健康保険業務		WFA-01 1-3-2(3)		3/3	
Lv1	企画・統計分析	Lv2	検証	Lv3	監査	Lv4	—	Lv5	—

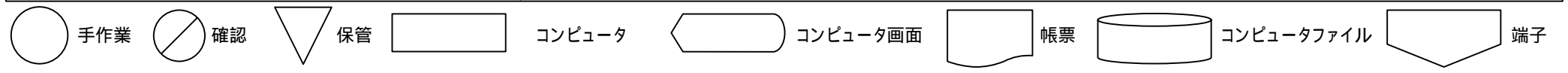
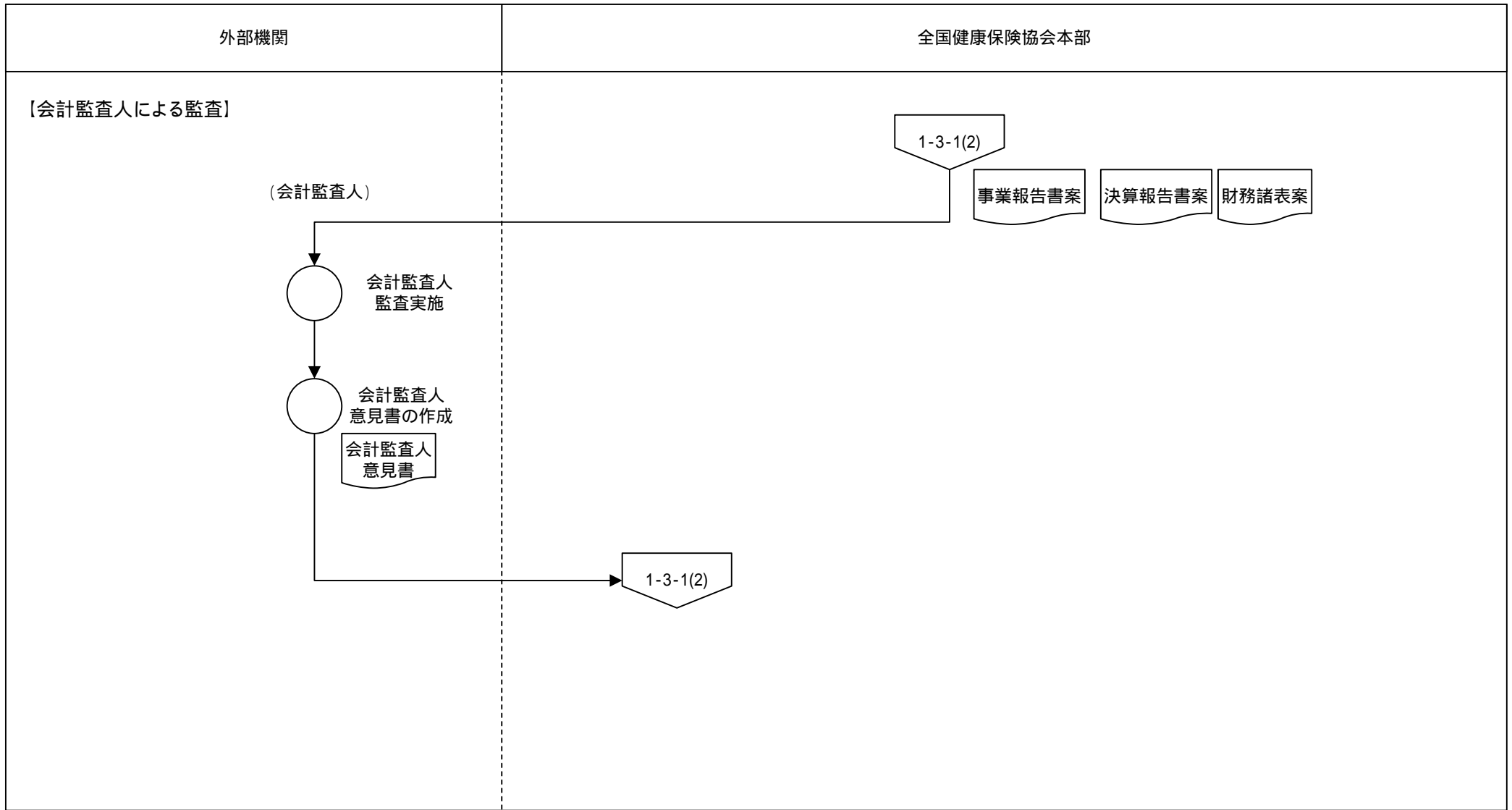



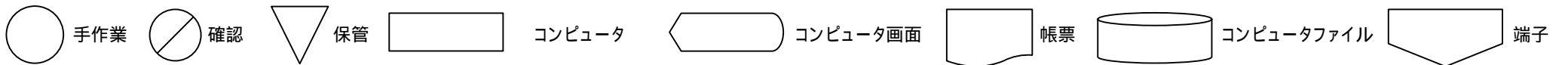
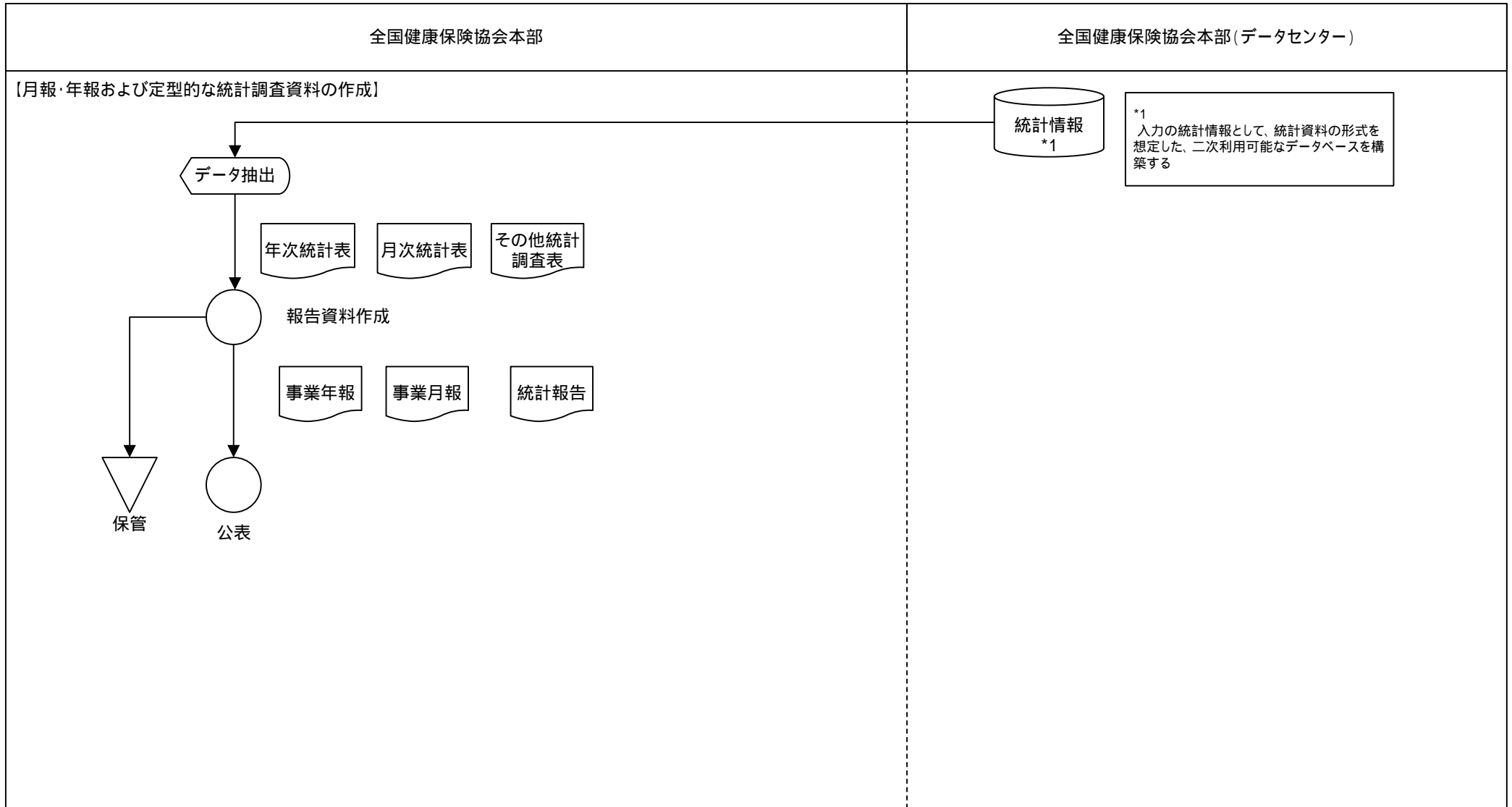

業務流れ図(将来)		システム名		業務名(Lv0)		資料番号		ページ	
		健康保険業務システム		健康保険業務		WFA-01 1-4-1		1/1	
Lv1	企画・統計分析	Lv2	統計分析	Lv3	統計資料の作成	Lv4	—	Lv5	—

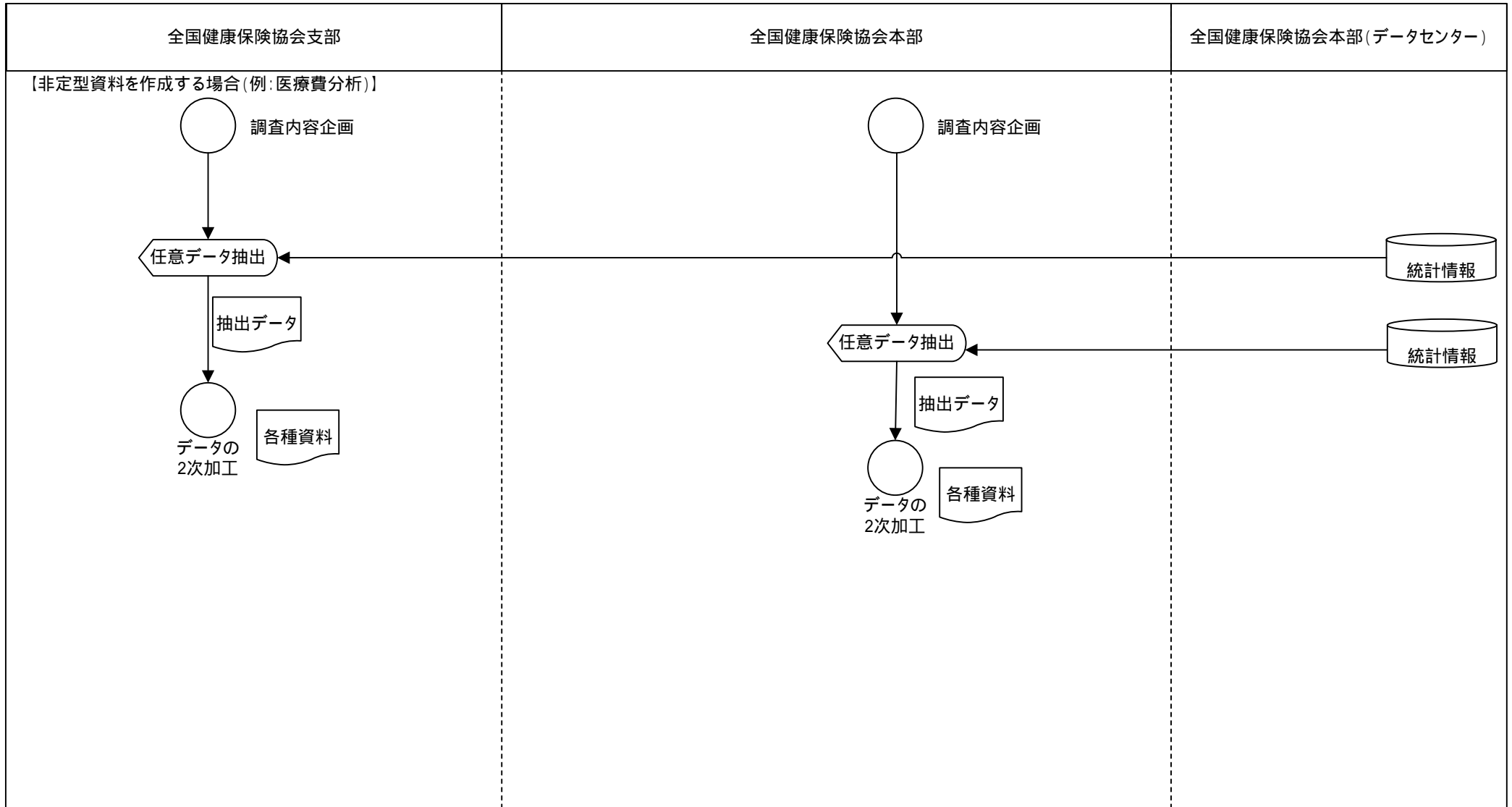

業務流れ図(将来)		システム名		業務名(Lv0)		資料番号		ページ	
		健康保険業務システム		健康保険業務		WFA-01 1-4-2		1/1	
Lv1	企画・統計分析	Lv2	統計分析	Lv3	情報分析	Lv4	—	Lv5	—

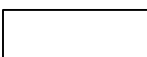
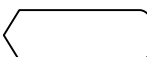

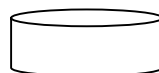
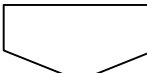
-  手作業
-  確認
-  保管
-  コンピュータ
-  コンピュータ画面
-  帳票
-  コンピュータファイル
-  端子

業務流れ図(将来)		システム名		業務名(Lv0)		資料番号		ページ	
		健康保険業務システム		健康保険業務		WFA-01 2-1-1(1)		1/2	
Lv1	適用	Lv2	一般被保険者資格登録	Lv3	資格情報登録	Lv4	-	Lv5	-

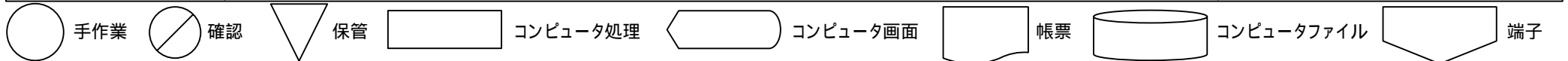
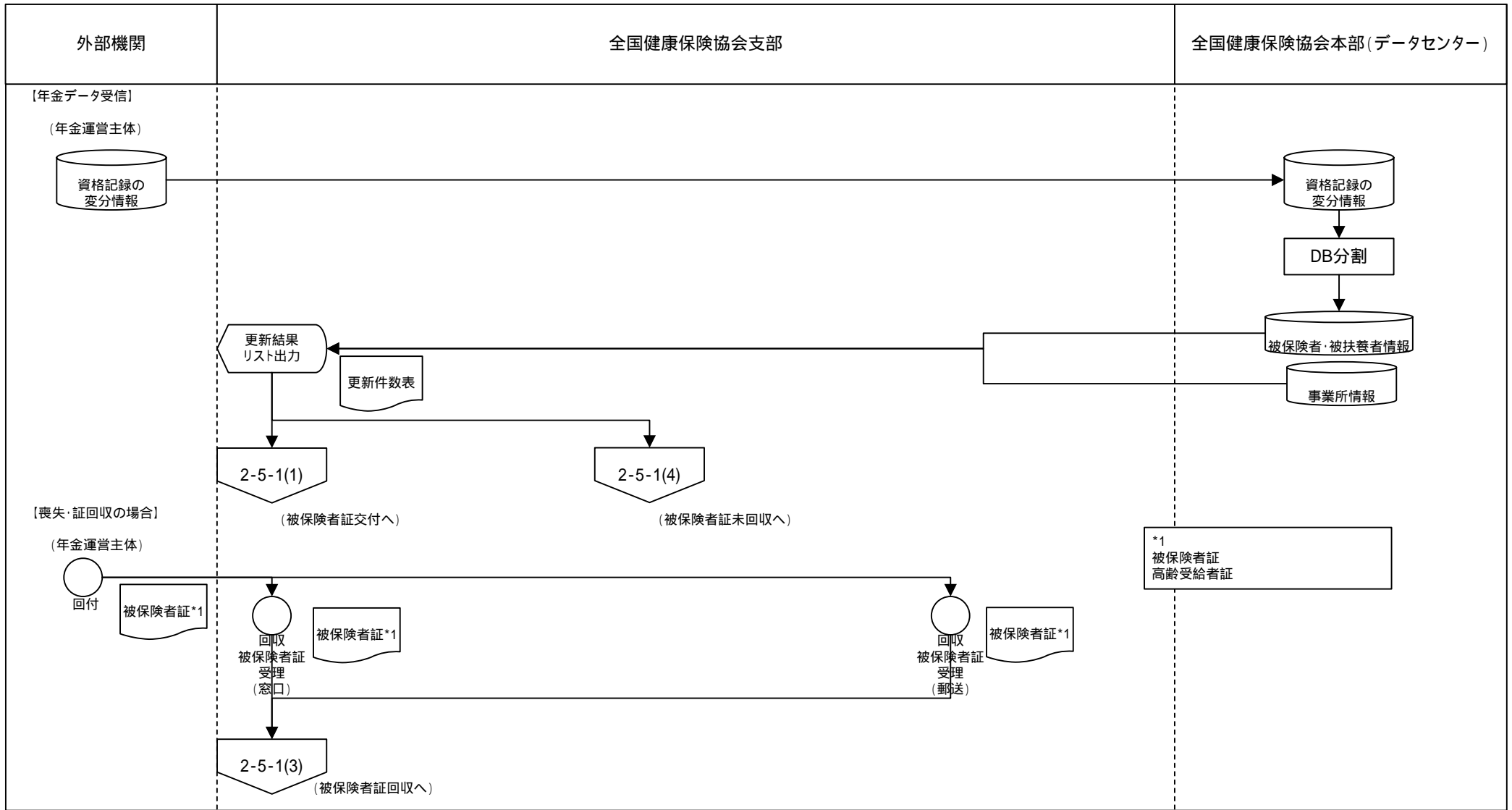

業務流れ図(将来)		システム名		業務名(Lv0)		資料番号		ページ	
		健康保険業務システム		健康保険業務		WFA-01 2-1-1(2)		2/2	
Lv1	適用	Lv2	一般被保険者資格登録	Lv3	資格情報登録	Lv4	-	Lv5	-

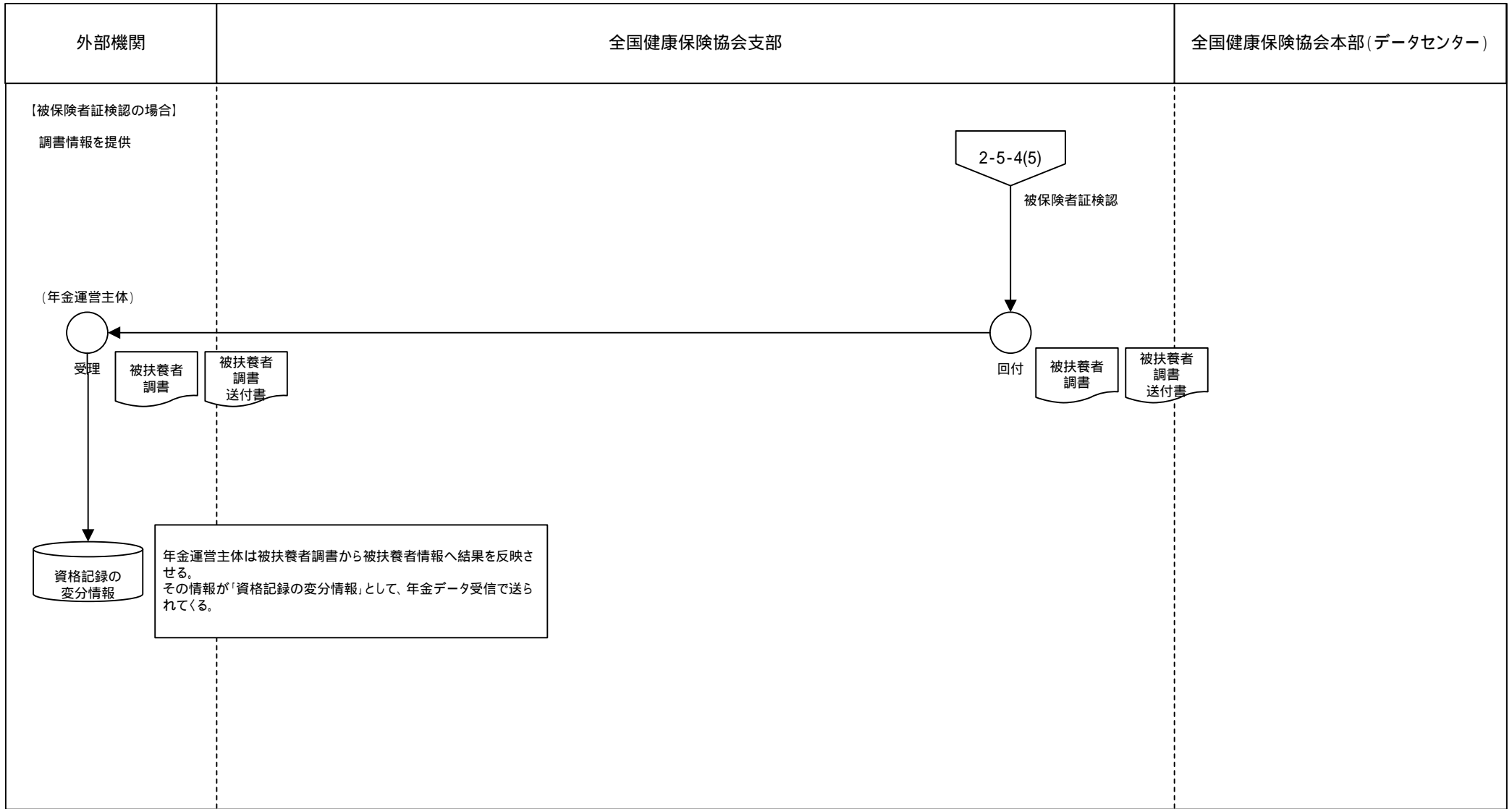

○ 手作業 ⊘ 確認 ▽ 保管 □ コンピュータ処理 ◀ コンピュータ画面 ▭ 帳票 ⊞ コンピュータファイル ⏏ 端子

業務流れ図(将来)	システム名		業務名 (Lv0)		資料番号		ページ			
	健康保険業務システム		健康保険業務		WFA-01 2-1-2(1)		1/4			
Lv1	適用		Lv2	一般被保険者資格登録	Lv3	法第118条該当通知	Lv4	-	Lv5	-

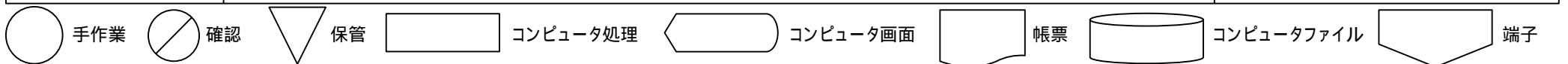
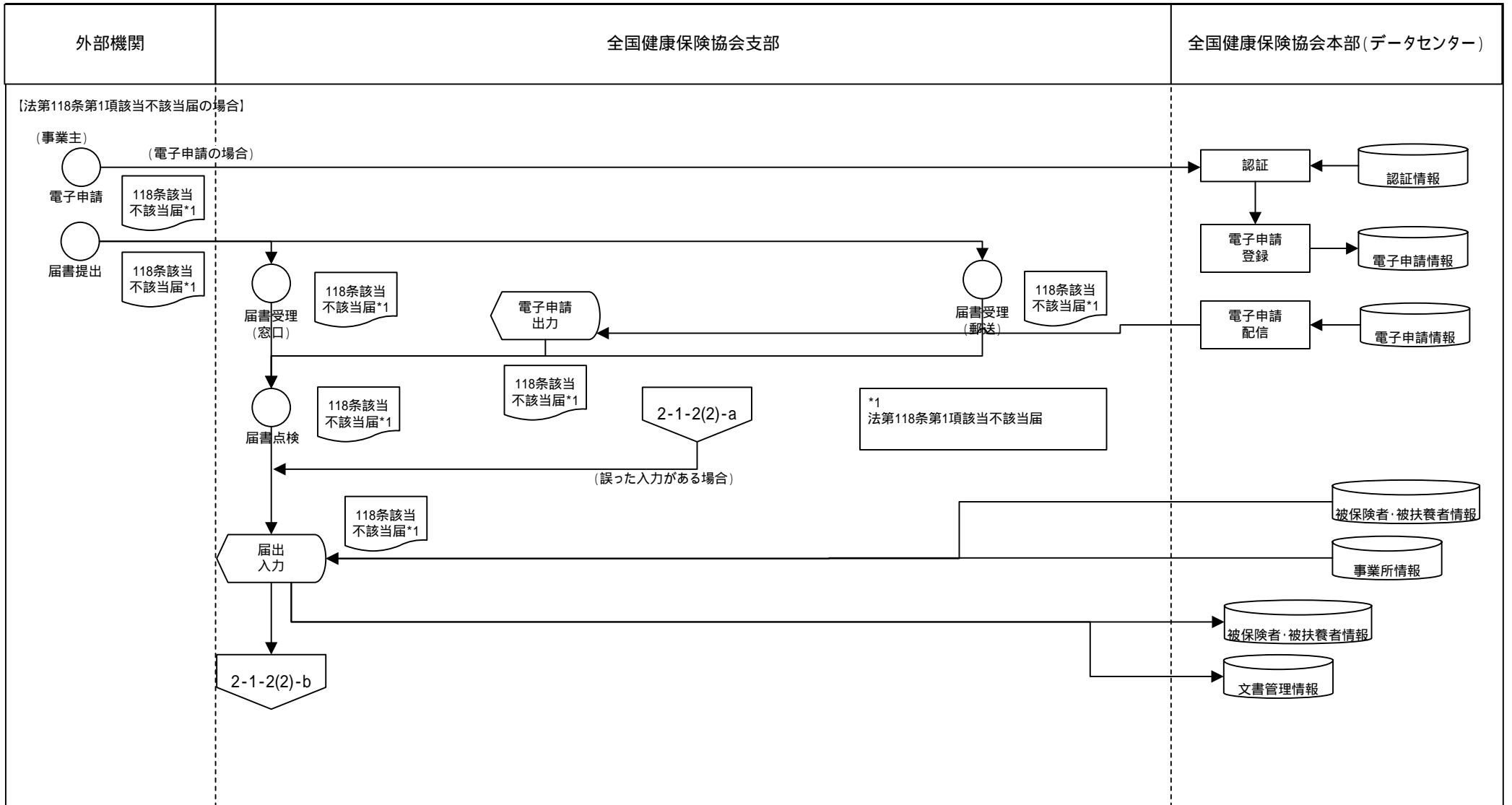

業務流れ図(将来)	システム名		業務名 (Lv0)		資料番号		ページ			
	健康保険業務システム		健康保険業務		WFA-01 2-1-2(2)		2/4			
Lv1	適用		Lv2	一般被保険者資格登録	Lv3	法第118条該当通知	Lv4	-	Lv5	-

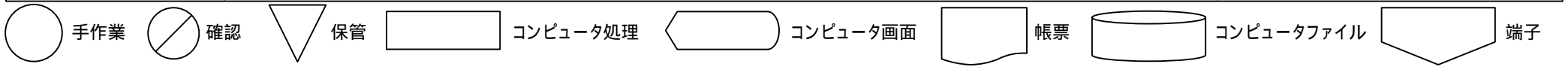
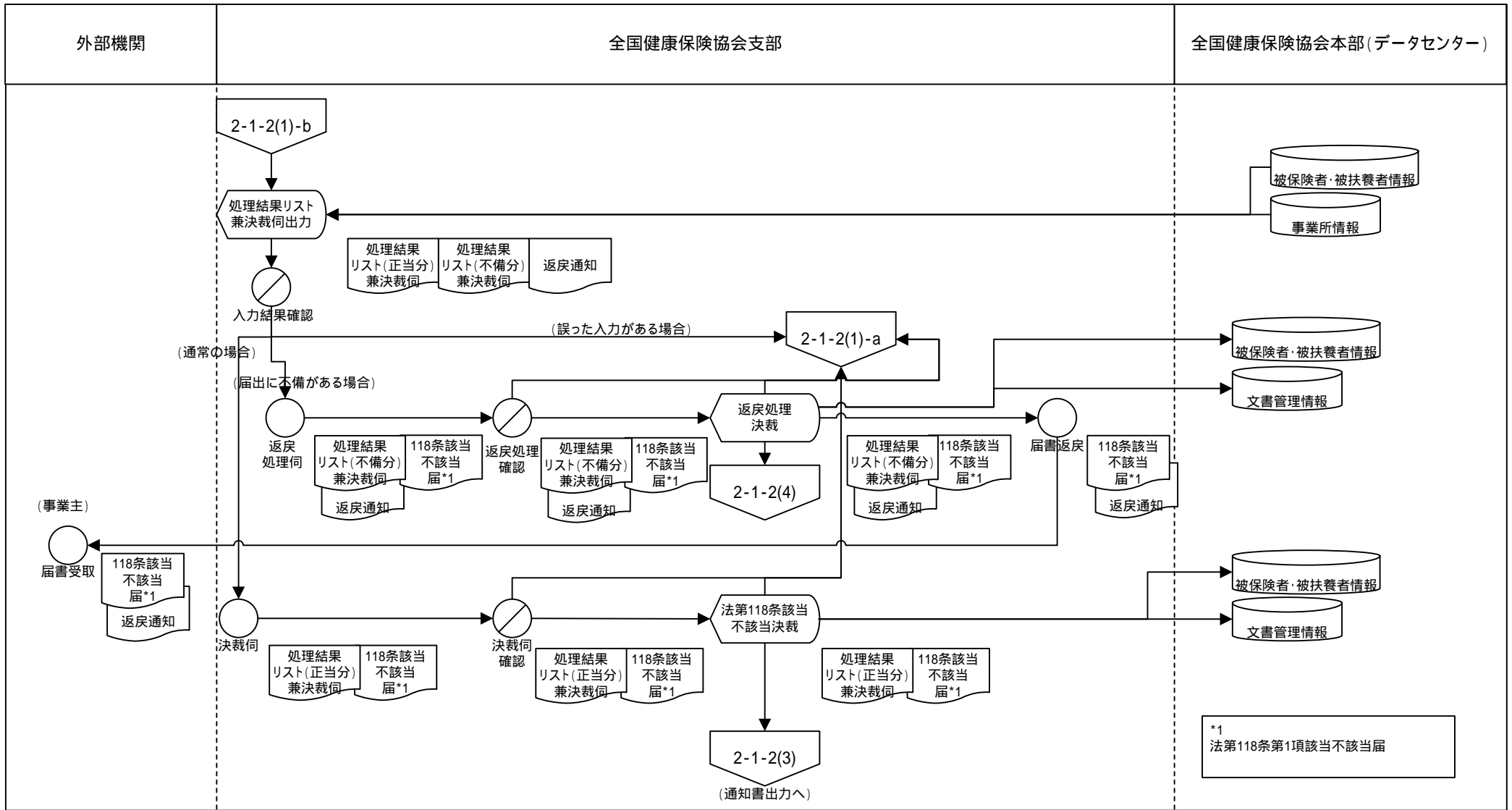

*1 法第118条第1項該当不該当届

業務流れ図(将来)	システム名		業務名 (Lv0)		資料番号		ページ		
	健康保険業務システム		健康保険業務		WFA-01 2-1-2(3)		3/4		
Lv1	適用	Lv2	一般被保険者資格登録	Lv3	法第118条該当通知	Lv4	-	Lv5	-

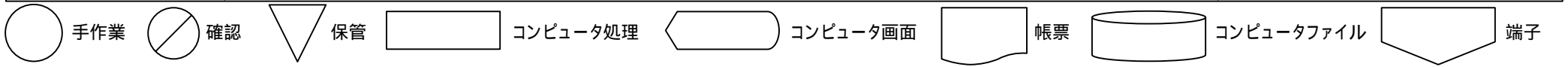
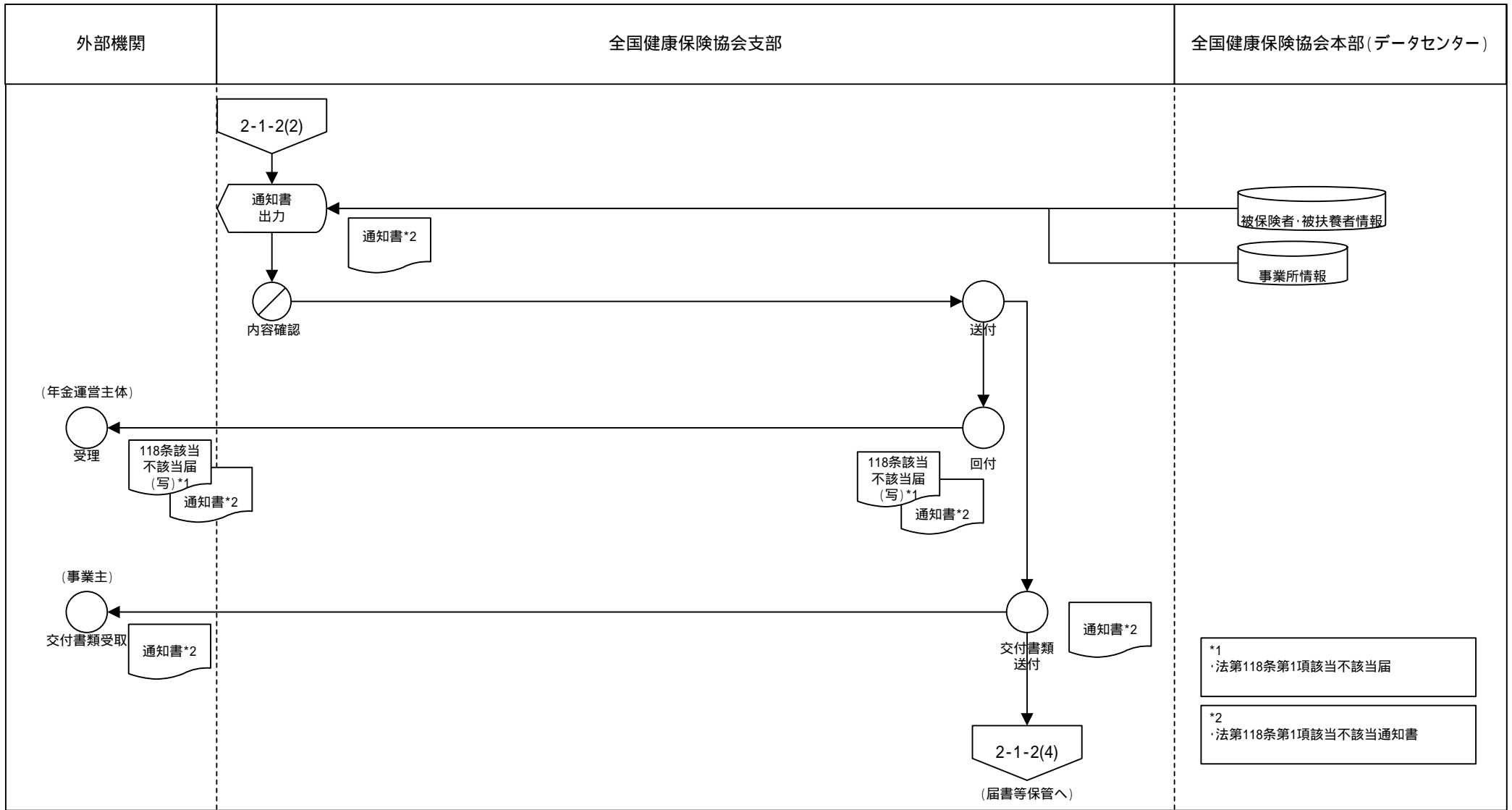

業務流れ図(将来)	システム名		業務名 (Lv0)		資料番号		ページ		
	健康保険業務システム		健康保険業務		WFA-01 2-1-2(4)		4/4		
Lv1	適用	Lv2	一般被保険者資格登録	Lv3	法第118条該当通知	Lv4	-	Lv5	-

外部機関	全国健康保険協会支部	全国健康保険協会本部(データセンター)
------	------------	---------------------

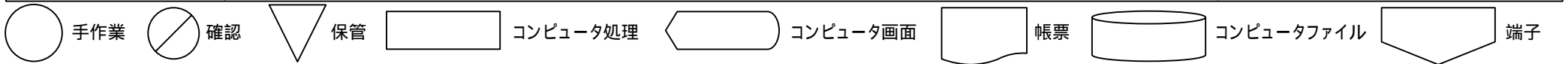
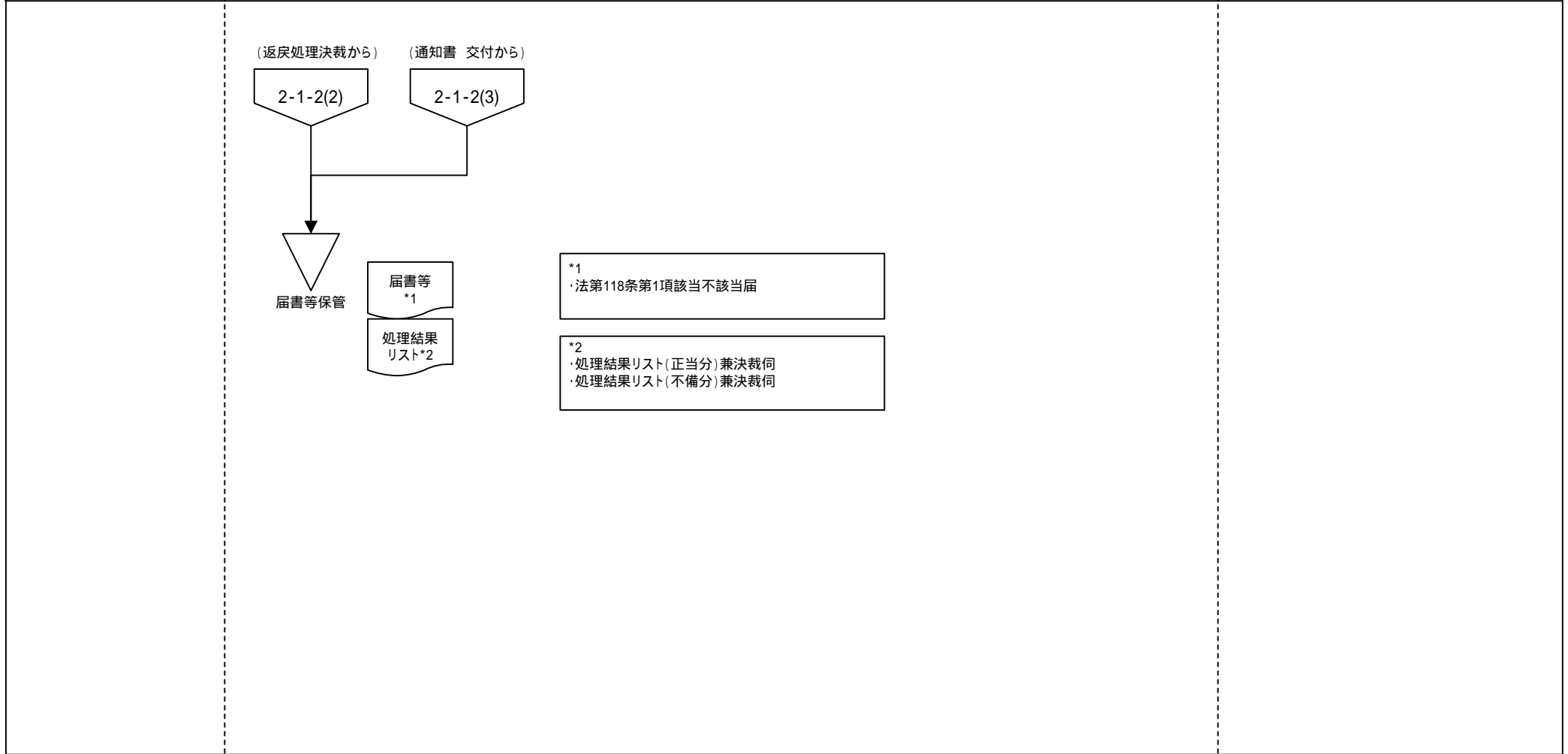

業務流れ図(将来)	システム名		業務名(Lv0)	資料番号	ページ
	健康保険業務システム		健康保険業務	WFA-01 2-2-1(1)	1/10
Lv1	適用	Lv2	任意継続被保険者資格取得・ 情報変更	Lv3	任意継続被保険者資格取得届等受理
				Lv4	-
				Lv5	-

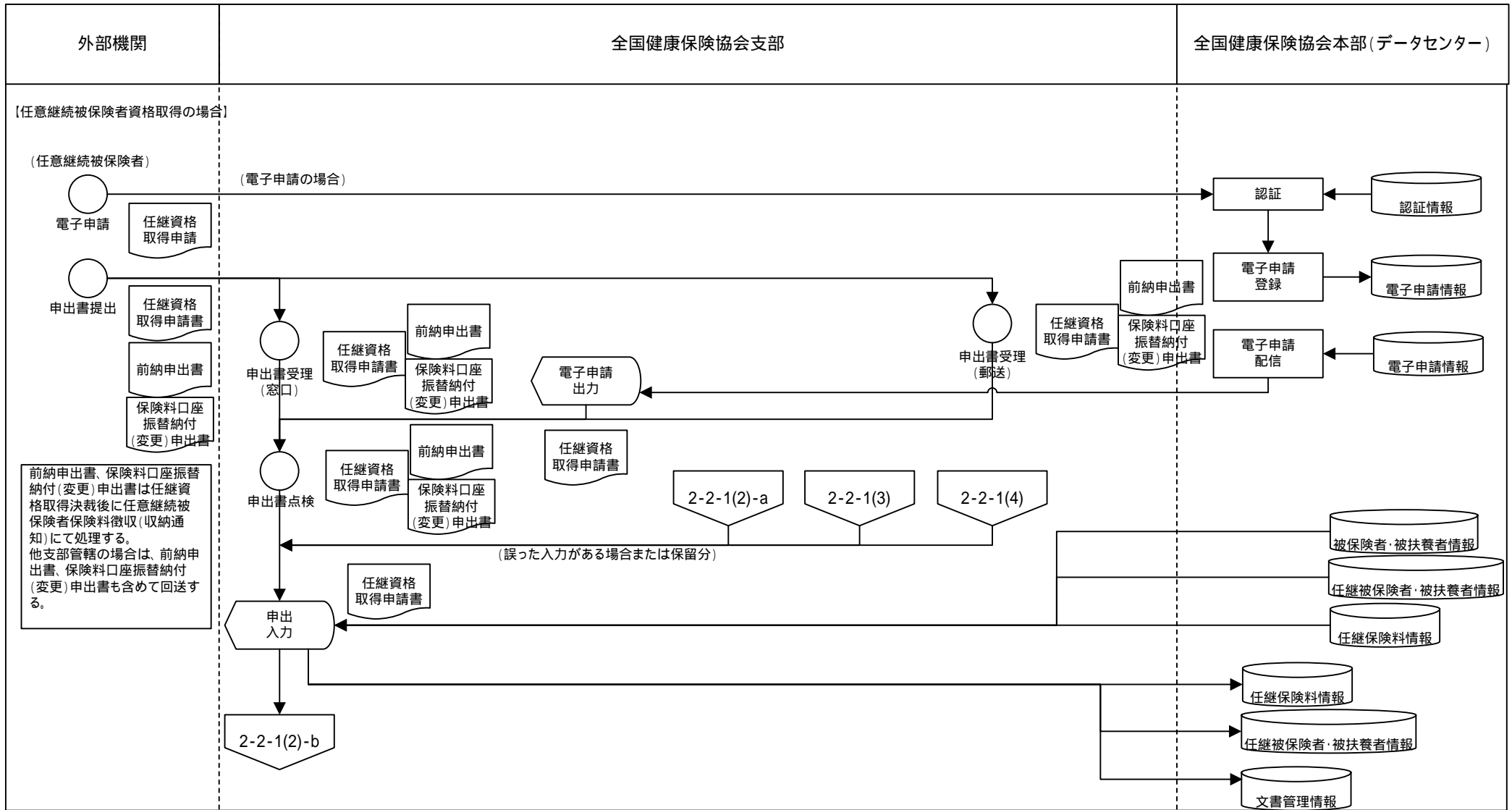

○ 手作業 ⊗ 確認 ▽ 保管 □ コンピュータ処理 ◀ コンピュータ画面 帳票 円筒 コンピュータファイル 端子

業務流れ図(将来)	システム名		業務名(Lv0)		資料番号		ページ			
	健康保険業務システム		健康保険業務		WFA-01 2-2-1(2)		2/10			
Lv1	適用		Lv2	任意継続被保険者資格取得・ 情報変更	Lv3	任意継続被保険者資格取得届等受理	Lv4	-	Lv5	-

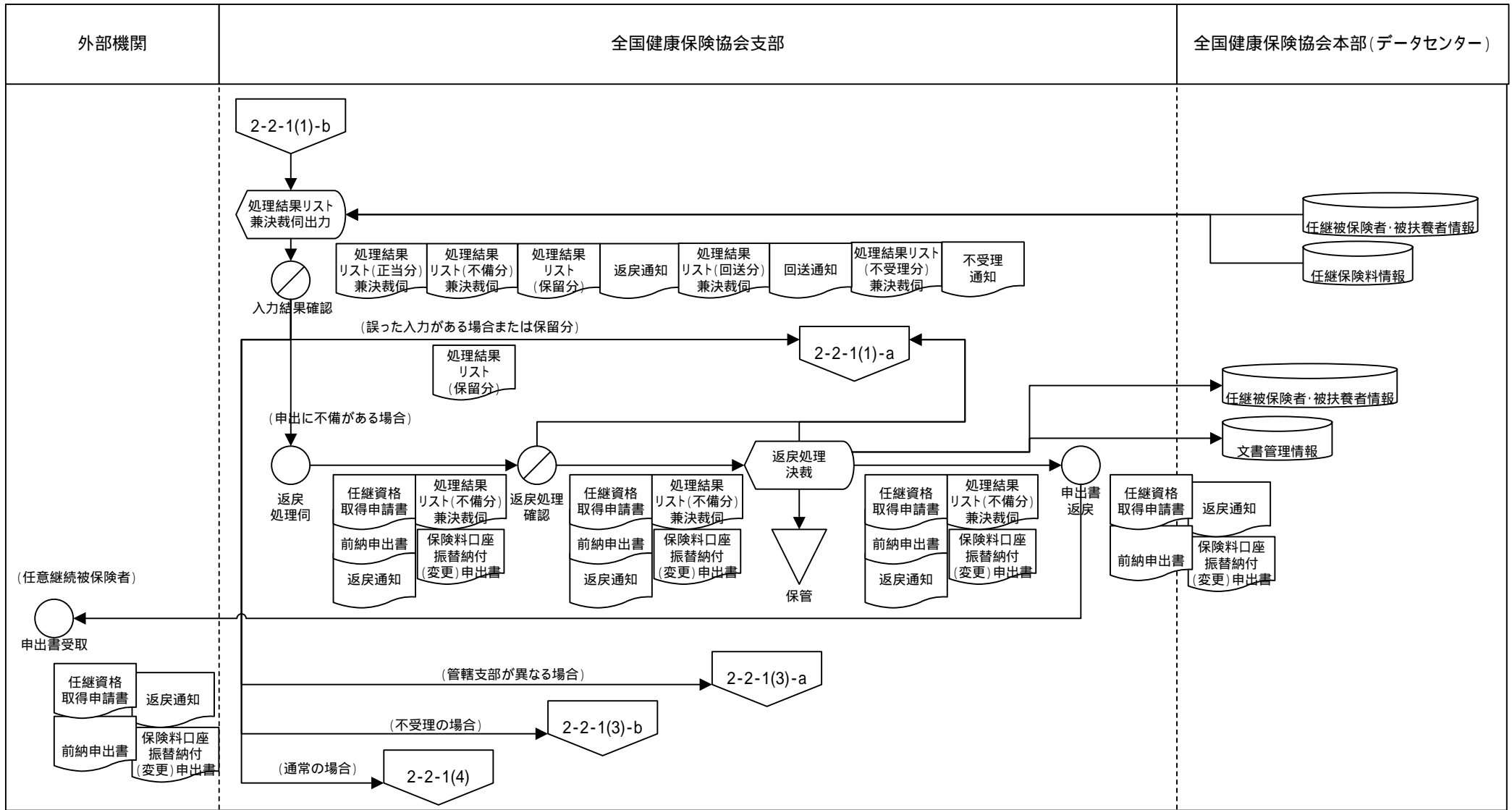

○ 手作業 ⊗ 確認 ▼ 保管 □ コンピュータ処理 ⬠ コンピュータ画面 〰 帳票 〇 コンピュータファイル 〇 端子

業務流れ図(将来)	システム名		業務名(Lv0)	資料番号	ページ
	健康保険業務システム		健康保険業務	WFA-01 2-2-1(3)	3/10
Lv1	適用	Lv2	任意継続被保険者資格取得・ 情報変更	Lv3	任意継続被保険者資格取得届等受理
				Lv4	-
					Lv5
					-

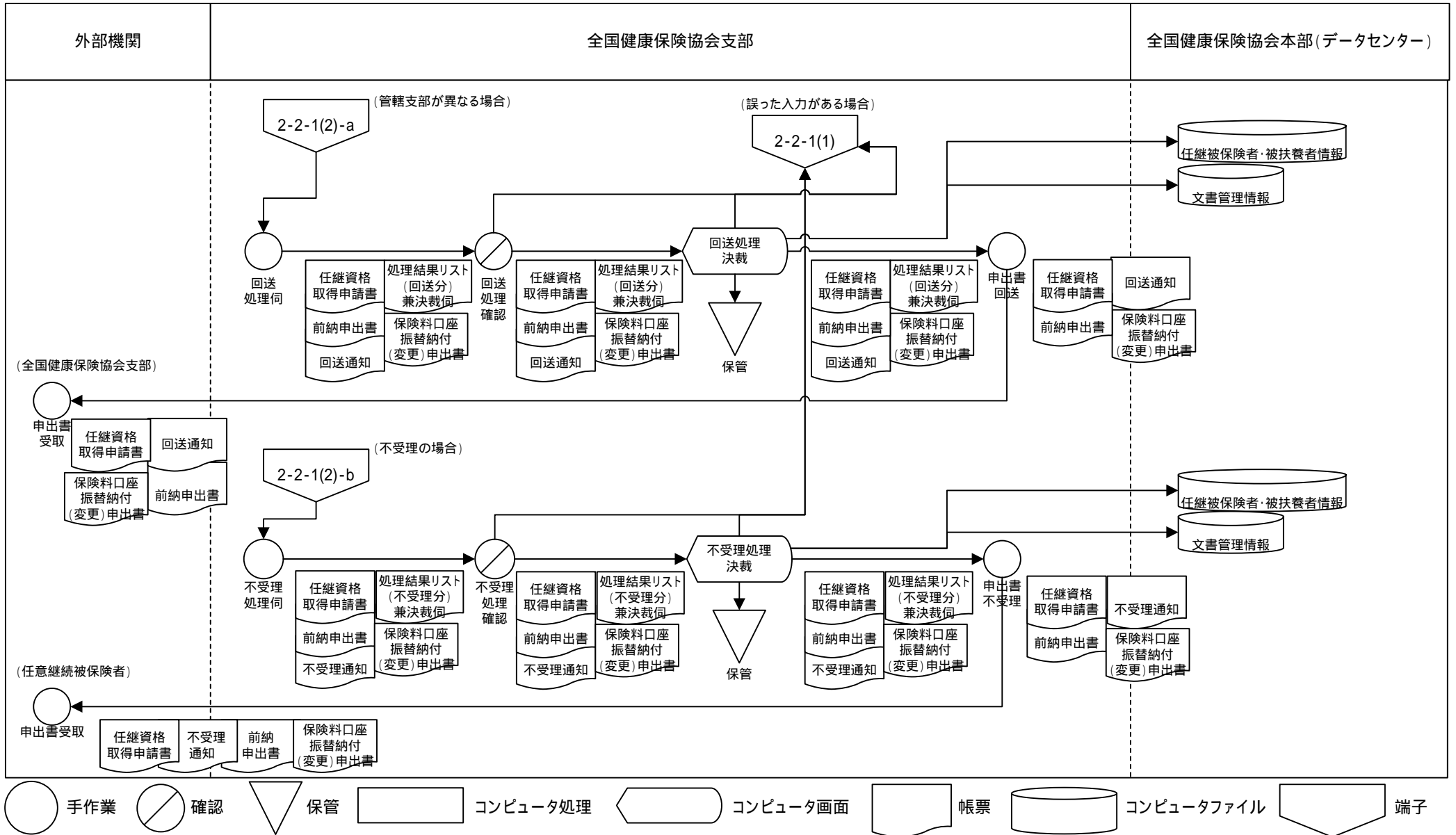

業務流れ図(将来)	システム名		業務名(Lv0)	資料番号	ページ
	健康保険業務システム		健康保険業務	WFA-01 2-2-1(5)	
Lv1	適用	Lv2	任意継続被保険者資格取得・ 情報変更	Lv3	任意継続被保険者資格取得届等受理
				Lv4	-
					Lv5
					-

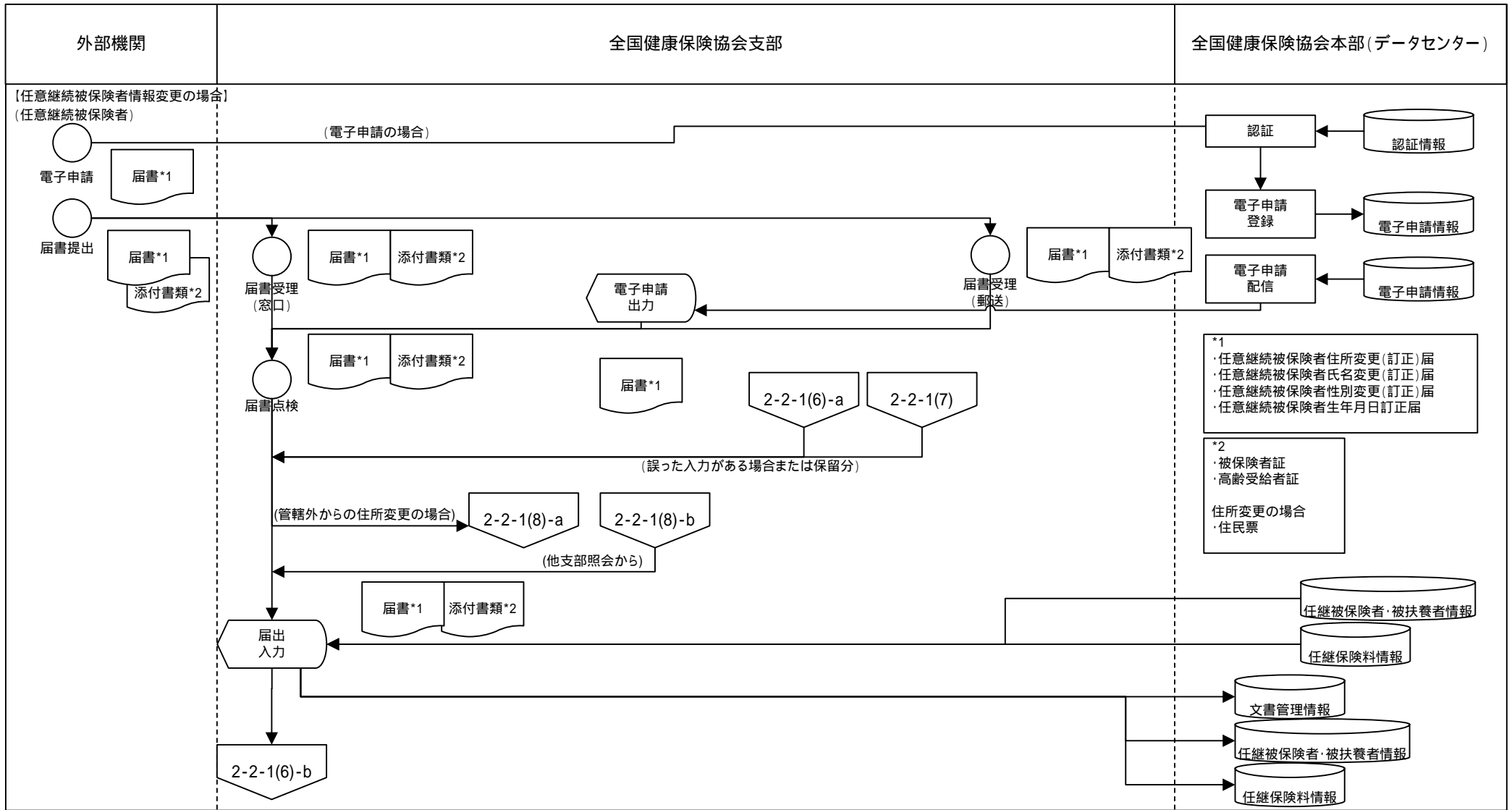

*1
 ・任意継続被保険者住所変更(訂正)届
 ・任意継続被保険者氏名変更(訂正)届
 ・任意継続被保険者性別変更(訂正)届
 ・任意継続被保険者生年月日訂正届

*2
 ・被保険者証
 ・高齢受給者証
 住所変更の場合
 ・住民票

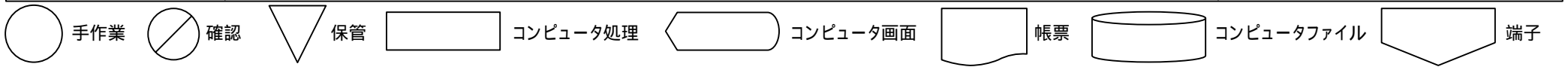

業務流れ図(将来)	システム名		業務名(Lv0)		資料番号		ページ			
	健康保険業務システム		健康保険業務		WFA-01 2-2-1(7)		7/10			
Lv1	適用		Lv2	任意継続被保険者資格取得・ 情報変更	Lv3	任意継続被保険者資格取得届等受理	Lv4	-	Lv5	-

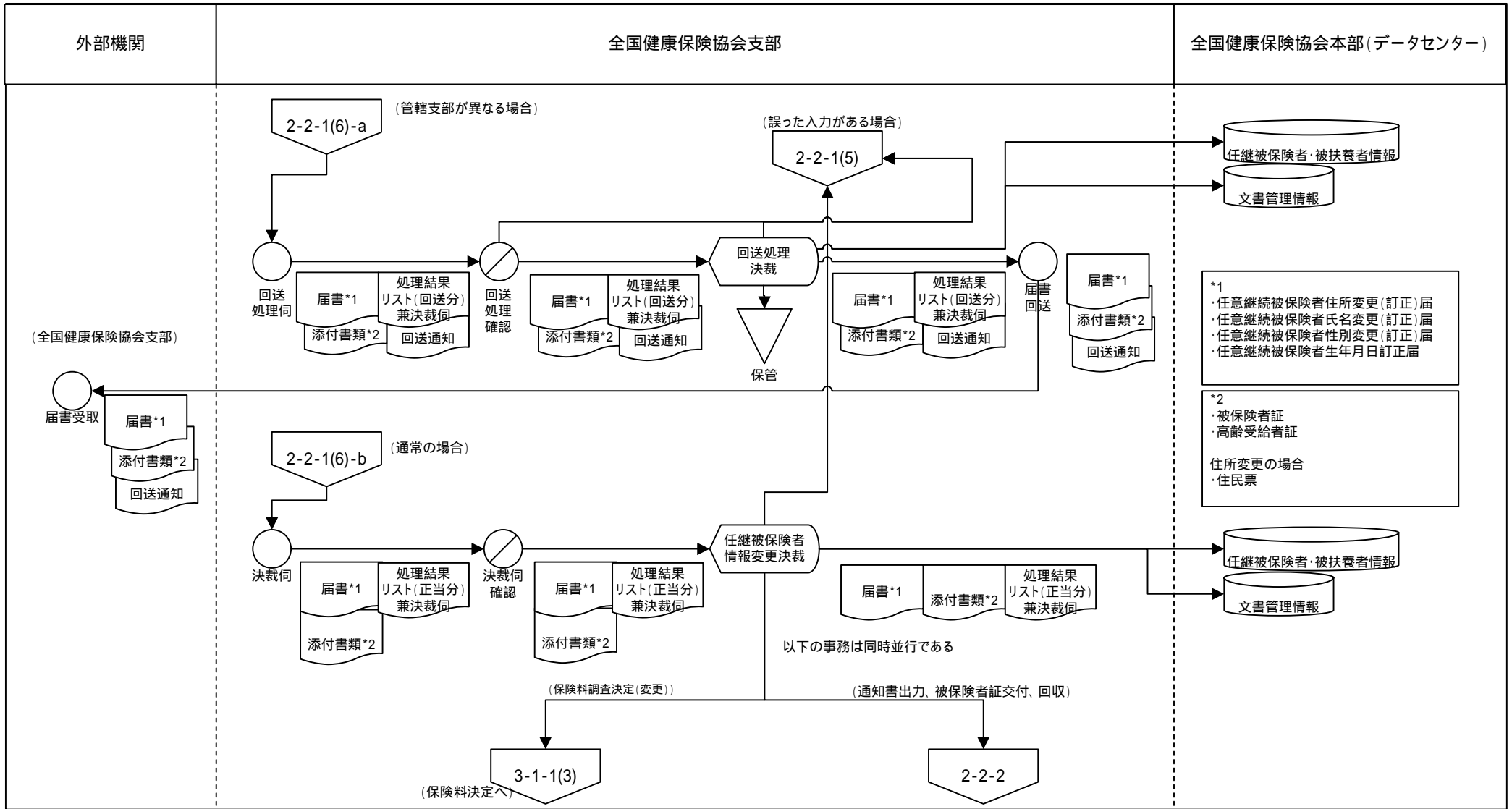

- *1
- 任意継続被保険者住所変更(訂正)届
 - 任意継続被保険者氏名変更(訂正)届
 - 任意継続被保険者性別変更(訂正)届
 - 任意継続被保険者生年月日訂正届
- *2
- 被保険者証
 - 高齢受給者証
 - 住所変更の場合
 - 住民票

以下の事務は同時並行である

業務流れ図(将来)	システム名		業務名 (Lv0)	資料番号	ページ				
	健康保険業務システム		健康保険業務	WFA-01 2-2-1(8)		8/10			
Lv1	適用	Lv2	任意継続被保険者資格取得・ 情報変更	Lv3	任意継続被保険者資格取得届等受理	Lv4	-	Lv5	-

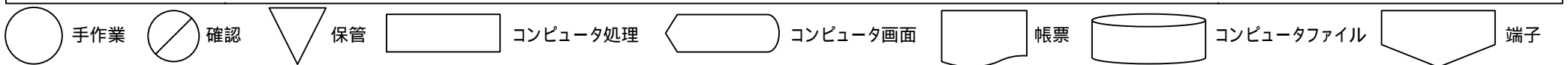
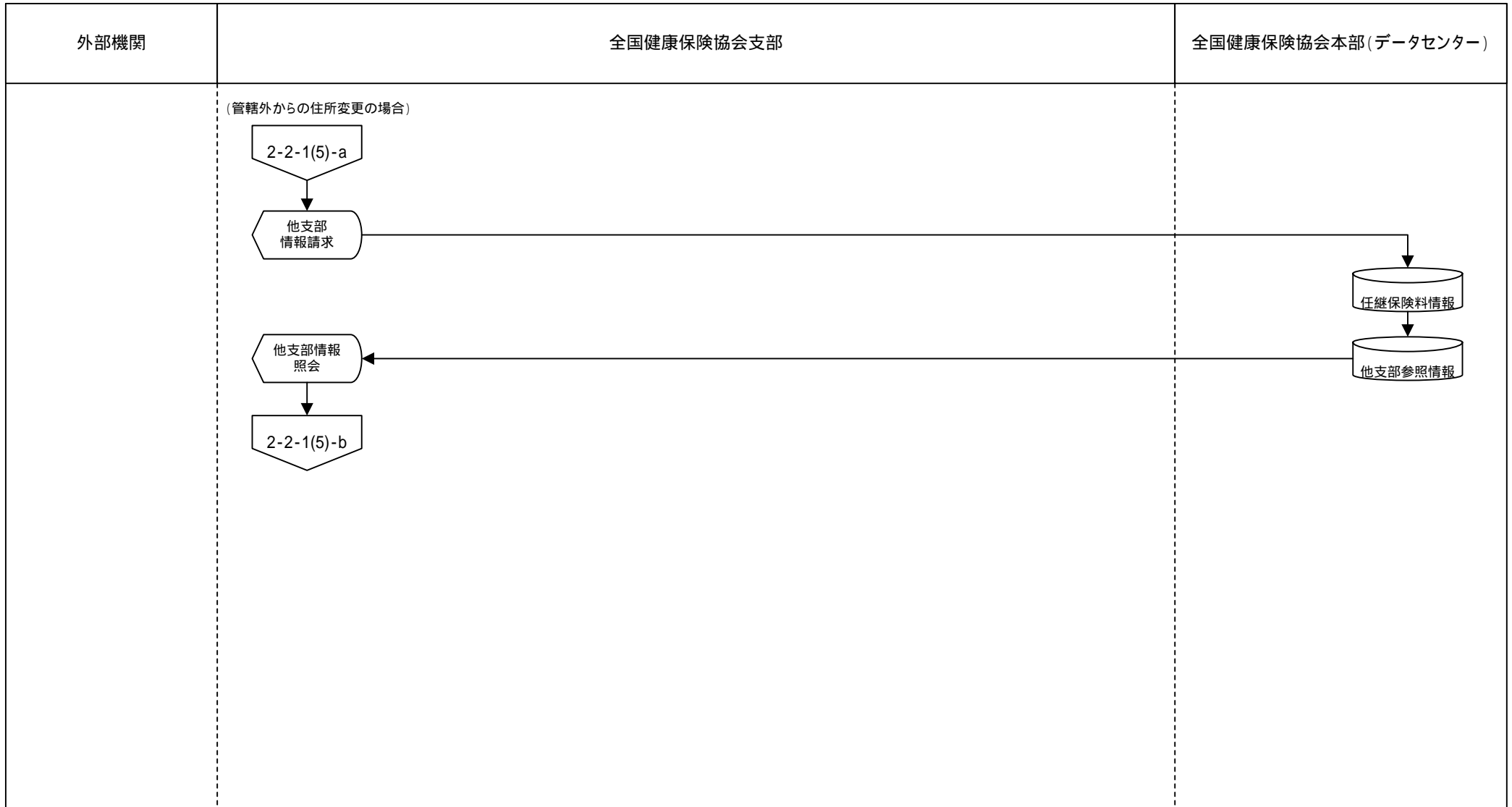

業務流れ図(将来)	システム名		業務名(Lv0)		資料番号		ページ			
	健康保険業務システム		健康保険業務		WFA-01 2-2-1(9)		9/10			
Lv1	適用		Lv2	任意継続被保険者資格取得・ 情報変更	Lv3	任意継続被保険者資格取得届等受理	Lv4	-	Lv5	-

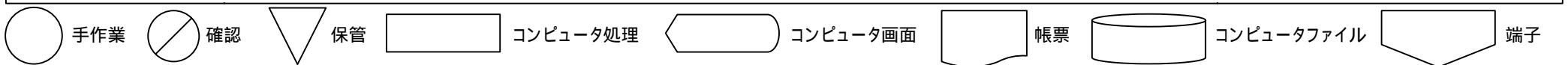
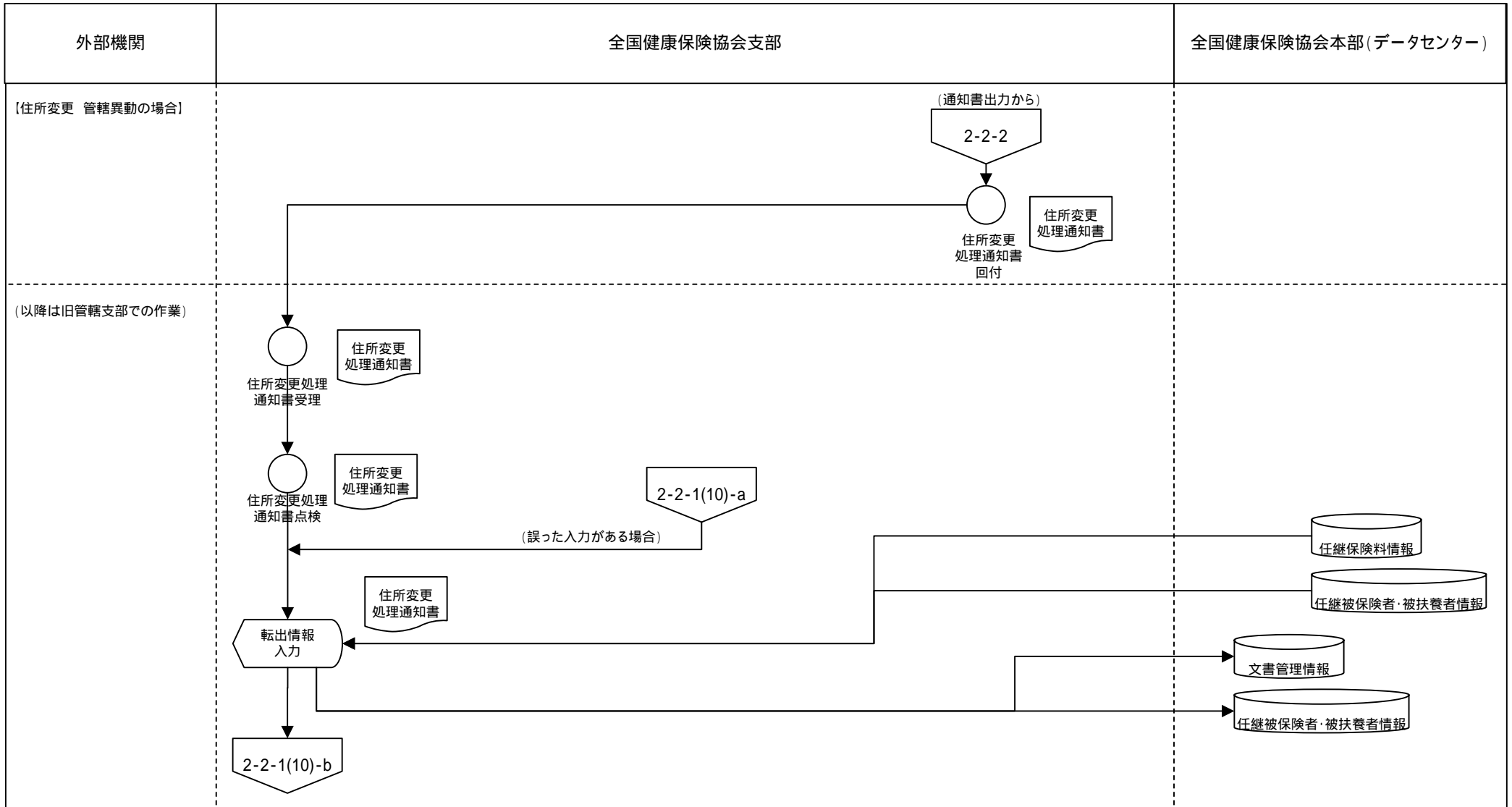

業務流れ図(将来)	システム名		業務名(Lv0)		資料番号		ページ			
	健康保険業務システム		健康保険業務		WFA-01 2-2-1(10)		10/10			
Lv1	適用		Lv2	任意継続被保険者資格取得・ 情報変更	Lv3	任意継続被保険者資格取得届等受理	Lv4	-	Lv5	-

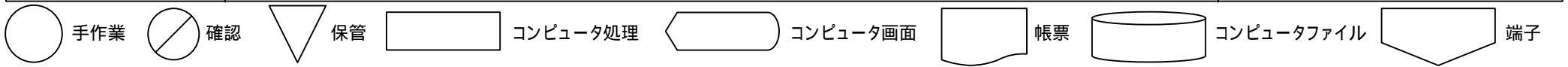
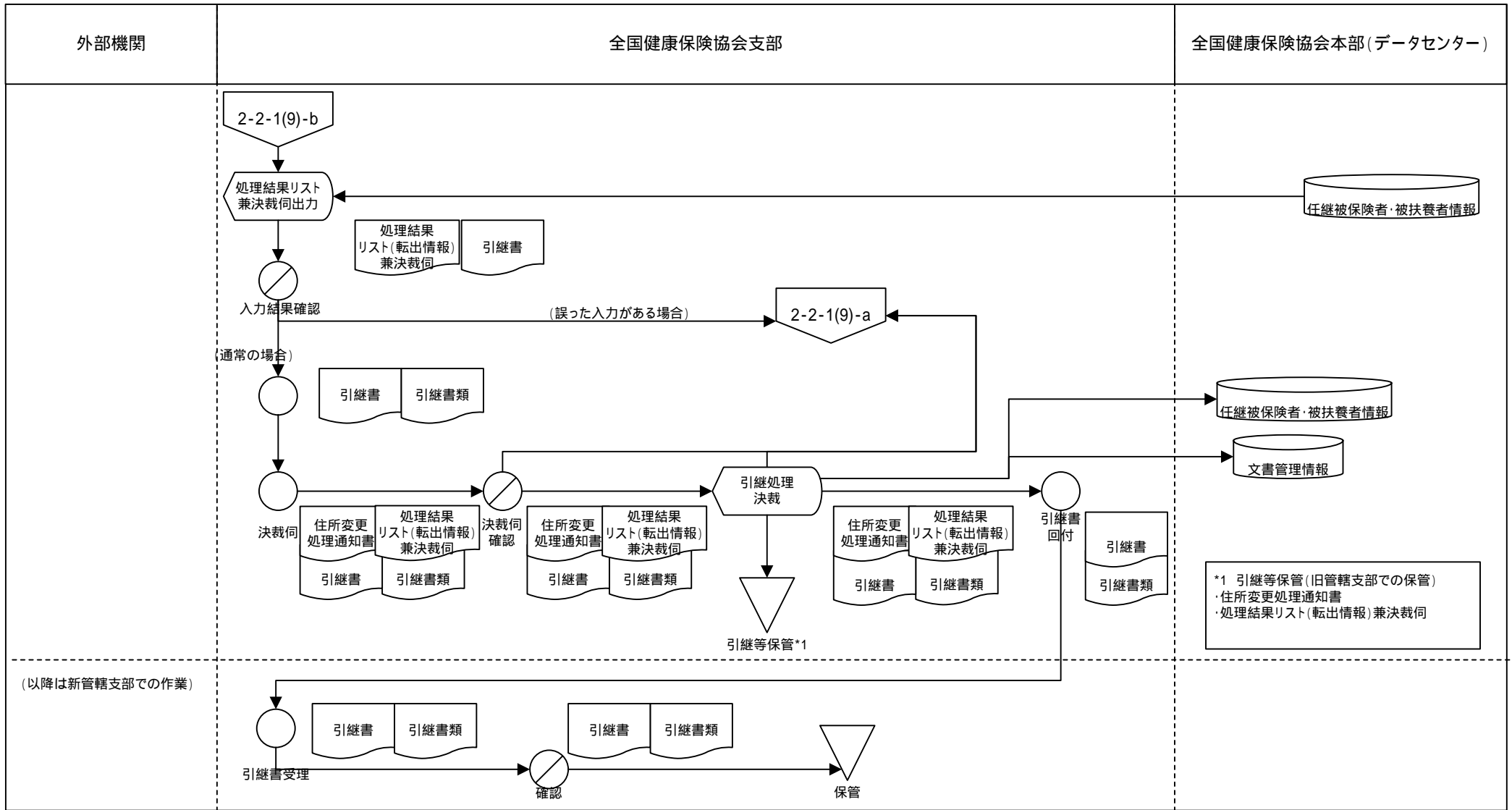

業務流れ図(将来)		システム名		業務名 (Lv0)		資料番号		ページ	
		健康保険業務システム		健康保険業務		WFA-01 2-2-3		1/1	
Lv1	適用	Lv2	任意継続被保険者資格取得・ 情報変更	Lv3	任意継続被保険者資格取得等通知	Lv4	-	Lv5	-

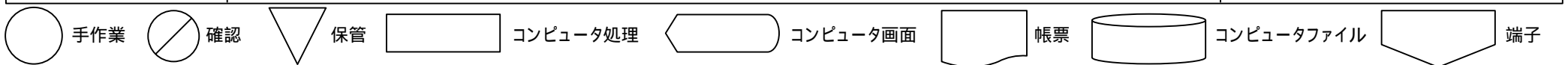
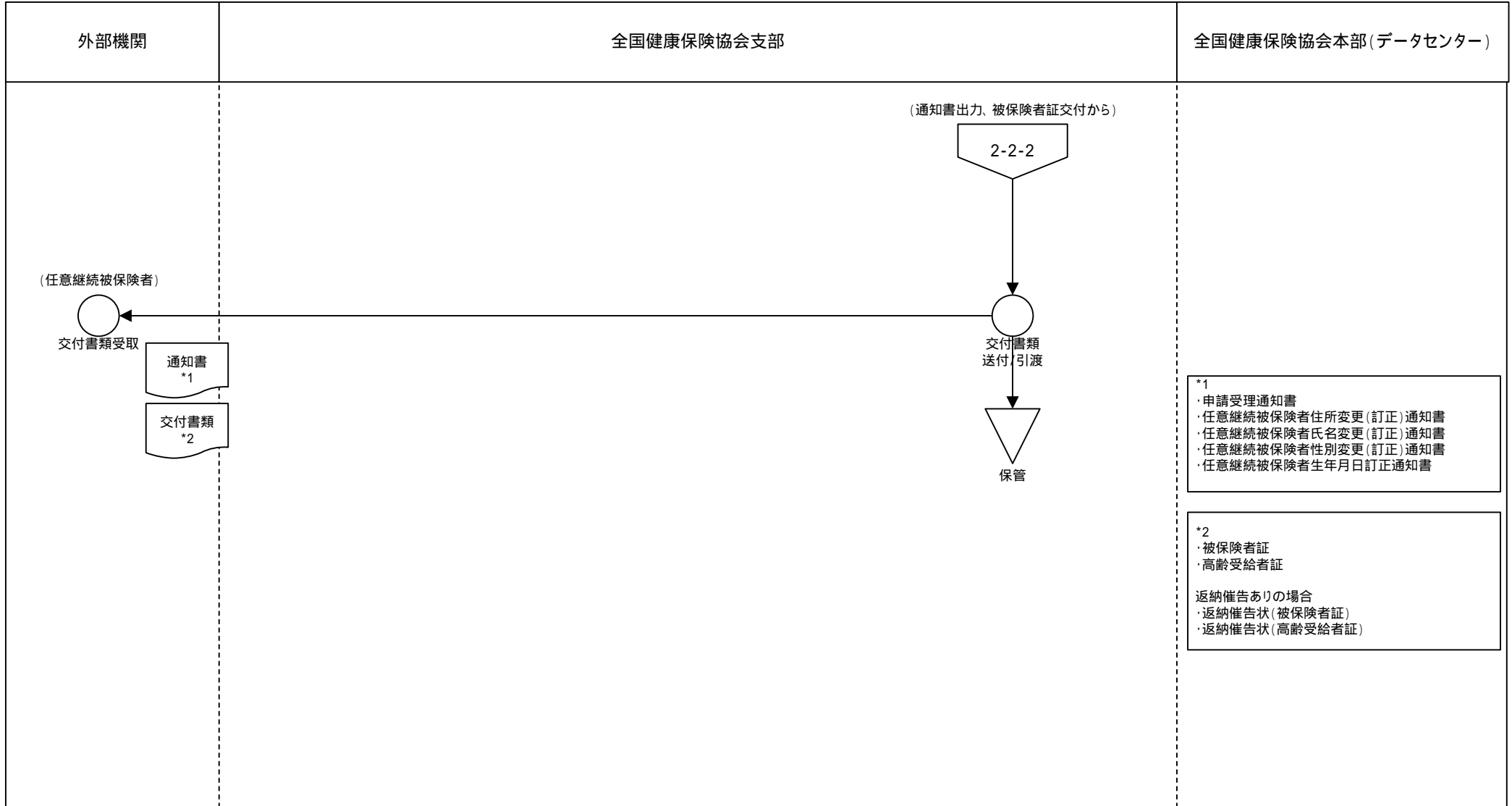

業務流れ図(将来)	システム名		業務名 (Lv0)		資料番号		ページ			
	健康保険業務システム		健康保険業務		WFA-01 2-3-1(1)		1/3			
Lv1	適用		Lv2	任継被扶養者認定	Lv3	任継被扶養者認定届受理	Lv4	-	Lv5	-

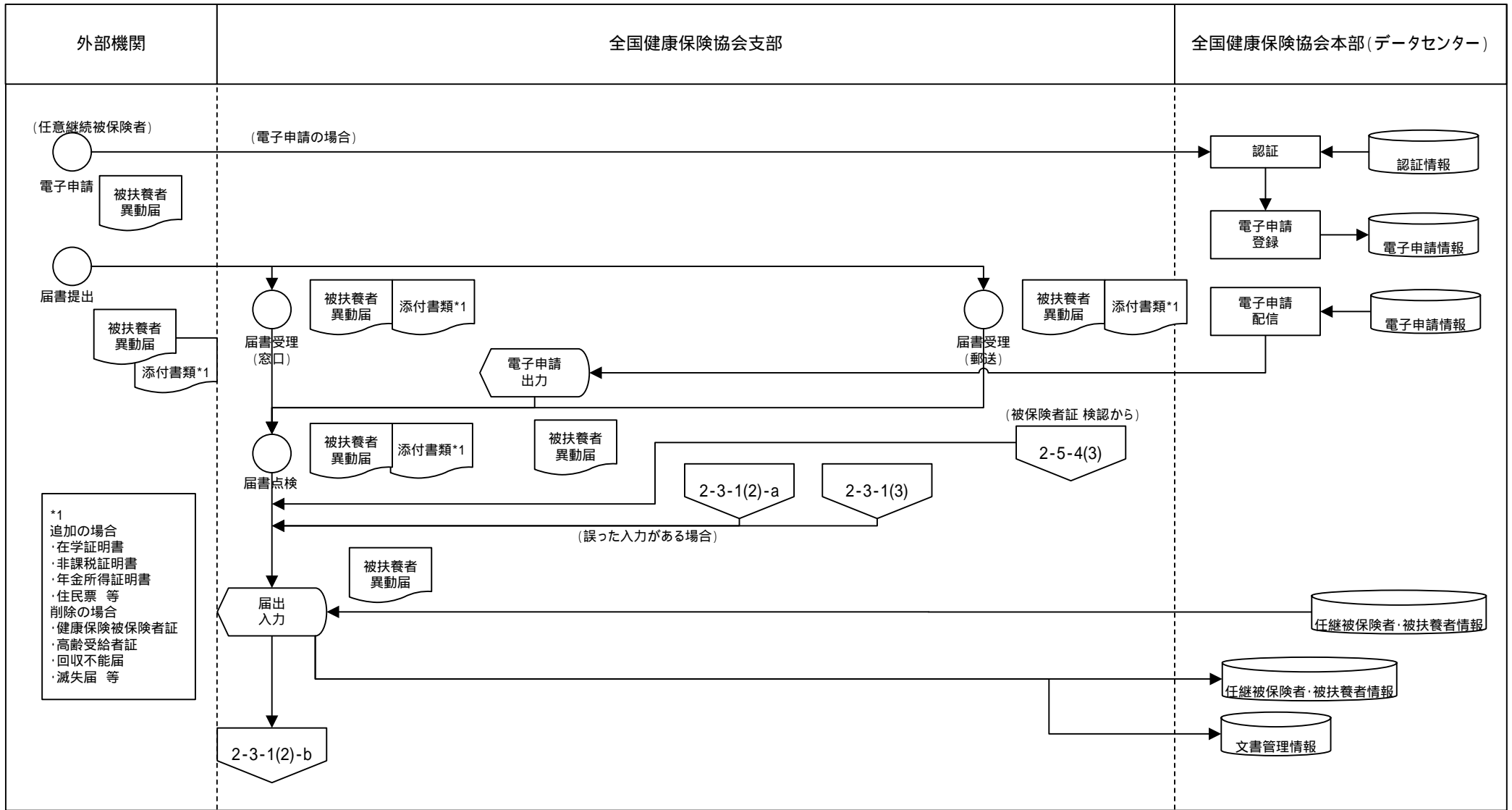

- *1 追加の場合
 ・在学証明書
 ・非課税証明書
 ・年金所得証明書
 ・住民票等
 削除の場合
 ・健康保険被保険者証
 ・高齢受給者証
 ・回収不能届
 ・滅失届等

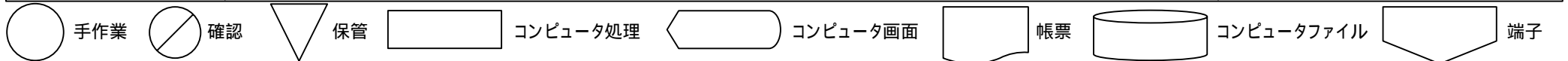

業務流れ図(将来)	システム名		業務名(Lv0)		資料番号		ページ			
	健康保険業務システム		健康保険業務		WFA-01 2-3-1(2)		2/3			
Lv1	適用		Lv2	任継被扶養者認定	Lv3	任継被扶養者認定届受理	Lv4	-	Lv5	-

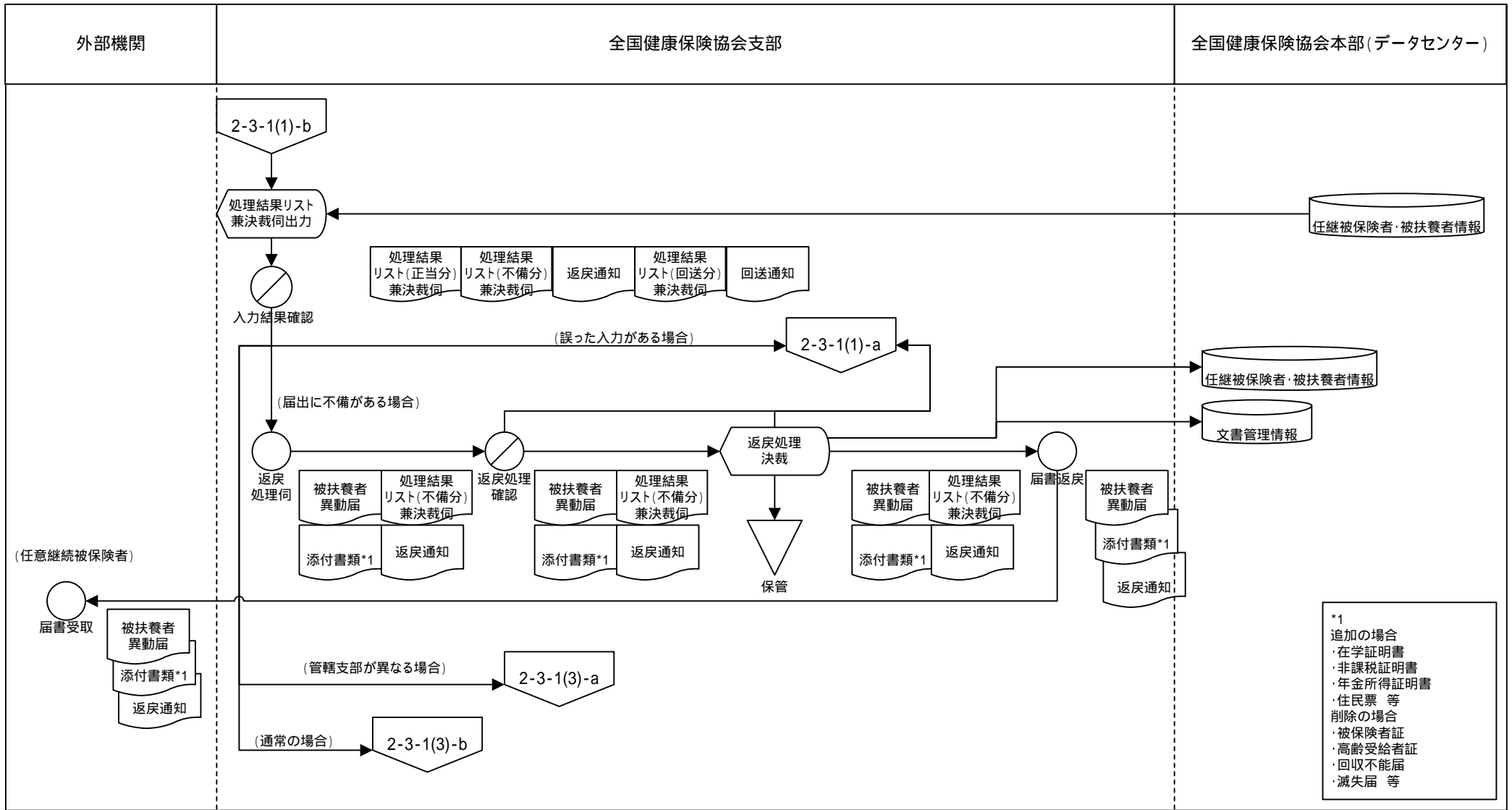

*1 追加の場合
 ・在学証明書
 ・非課税証明書
 ・年金所得証明書
 ・住民票 等
 削除の場合
 ・被保険者証
 ・高齢受給者証
 ・回収不能届
 ・滅失届 等

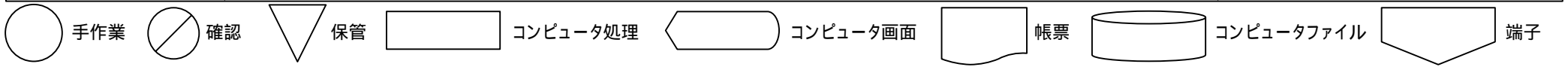

業務流れ図(将来)	システム名		業務名(Lv0)		資料番号		ページ			
	健康保険業務システム		健康保険業務		WFA-01 2-3-1(3)		3/3			
Lv1	適用		Lv2	任継被扶養者認定	Lv3	任継被扶養者認定届受理	Lv4	-	Lv5	-

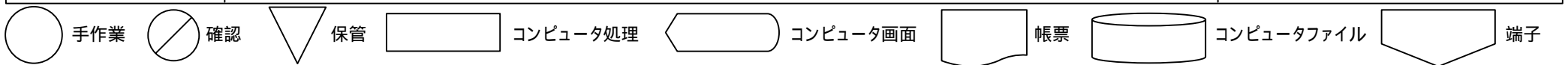
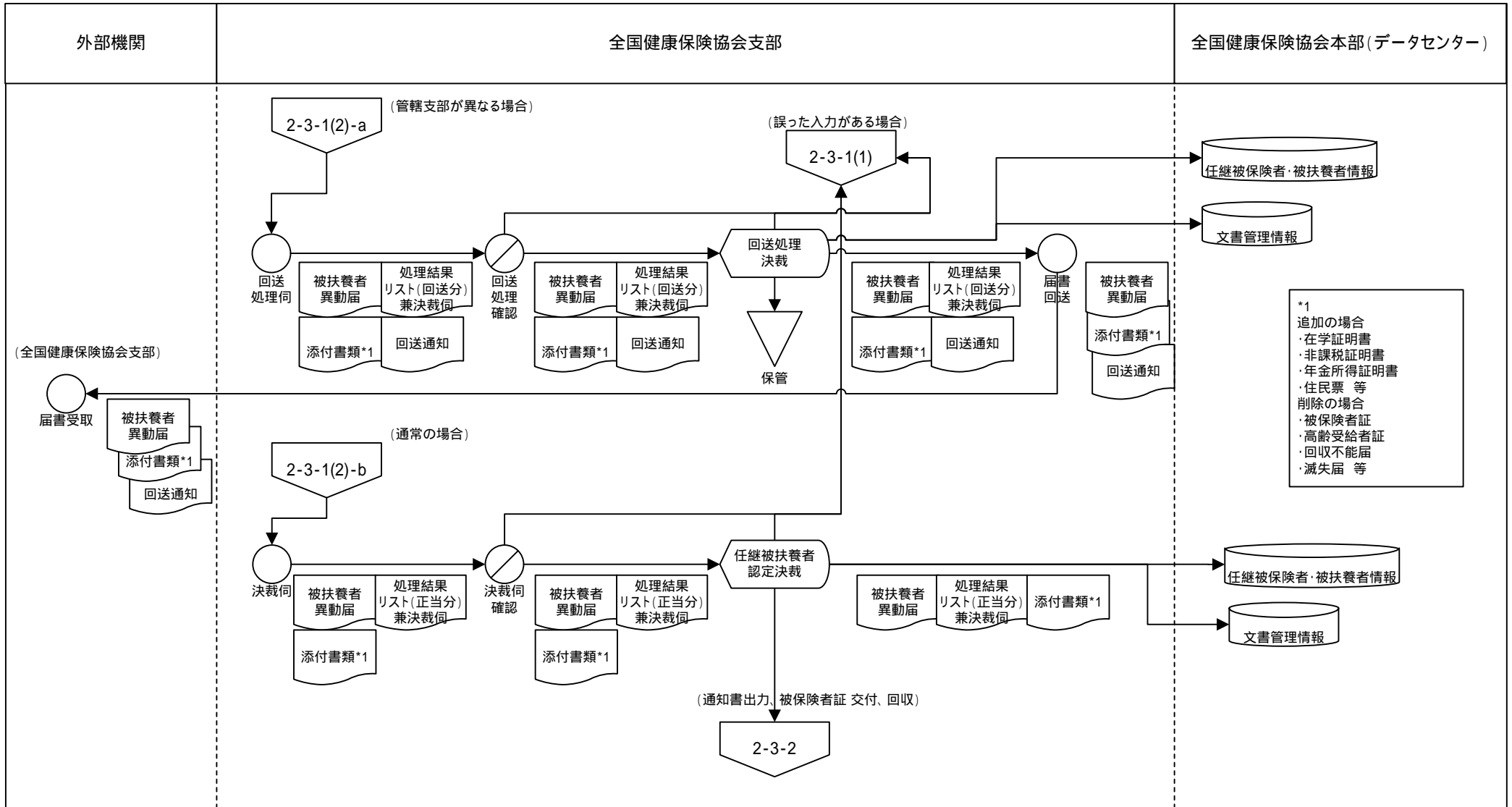

業務流れ図(将来)	システム名		業務名 (Lv0)		資料番号		ページ			
	健康保険業務システム		健康保険業務		WFA-01 2-3-2		1/1			
Lv1	適用		Lv2	任継被扶養者認定	Lv3	任継被扶養者認定登録	Lv4	-	Lv5	-

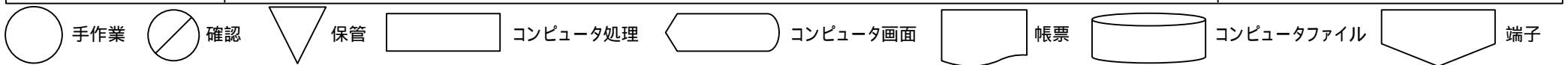
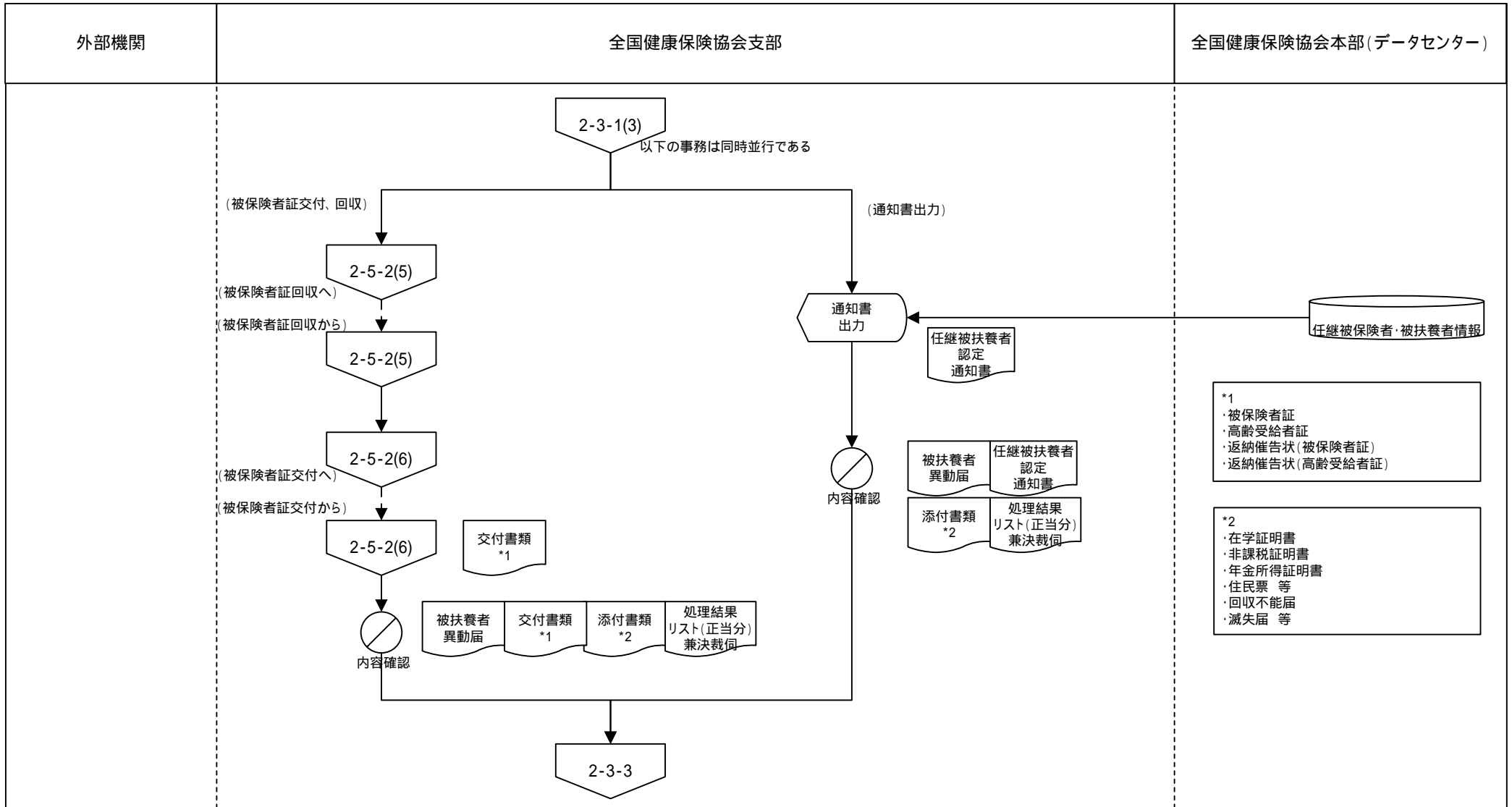

業務流れ図(将来)		システム名		業務名(Lv0)		資料番号		ページ	
		健康保険業務システム		健康保険業務		WFA-01 2-3-3		1/1	
Lv1	適用	Lv2	任継被扶養者認定	Lv3	任継被扶養者認定通知	Lv4	-	Lv5	-

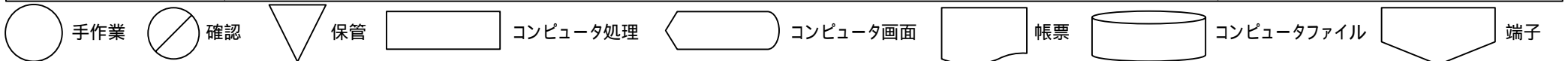
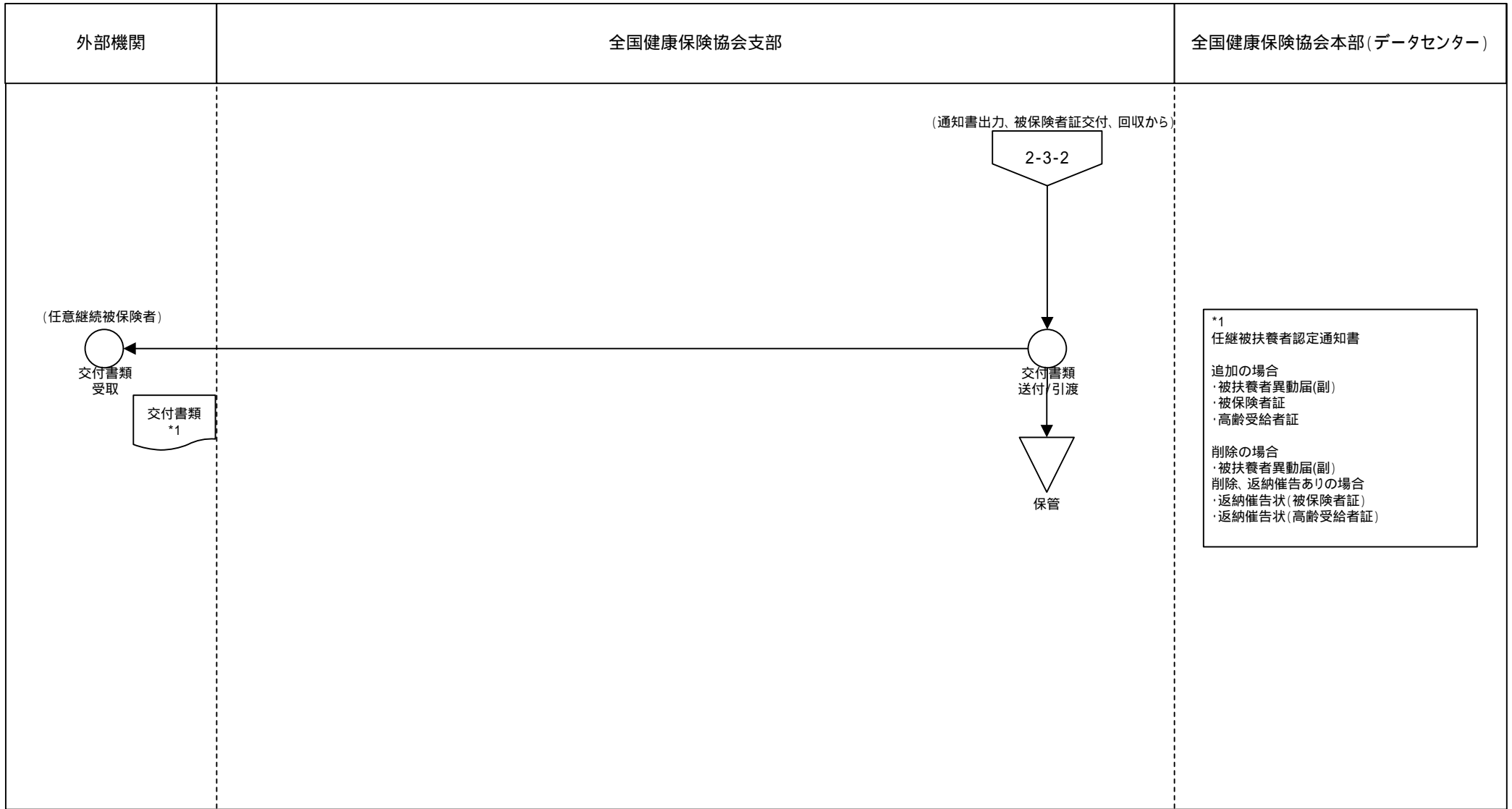

業務流れ図(将来)	システム名		業務名(Lv0)		資料番号		ページ	
	健康保険業務システム		健康保険業務		WFA-01 2-4-1(1)		1/5	
Lv1	適用		Lv2	任意継続被保険者資格喪失	Lv3	任意継続被保険者資格喪失届受理	Lv4	-

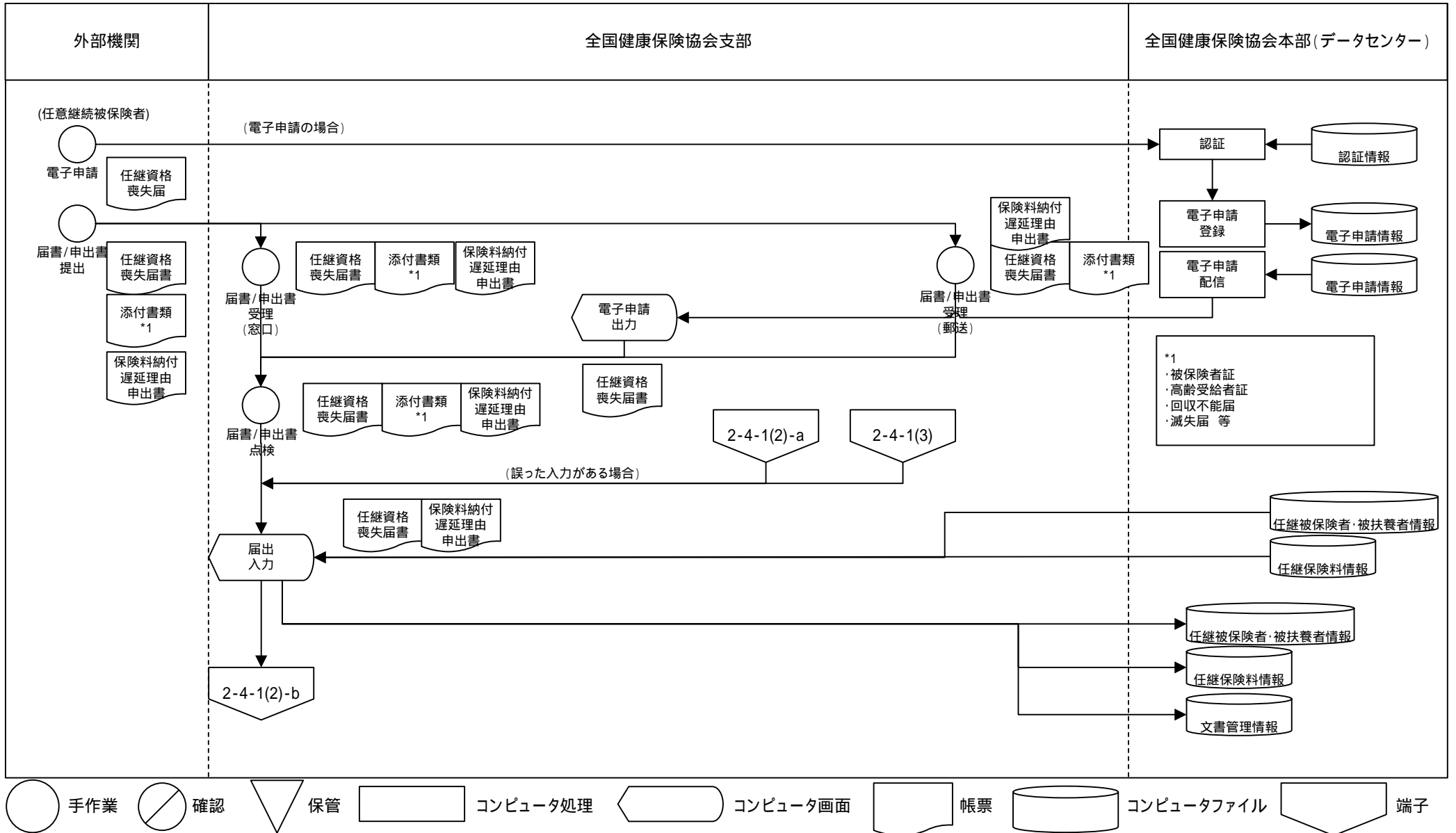

業務流れ図(将来)		システム名		業務名(Lv0)		資料番号		ページ	
		健康保険業務システム		健康保険業務		WFA-01 2-4-1(2)		2/5	
Lv1	適用	Lv2	任意継続被保険者資格喪失	Lv3	任意継続被保険者資格喪失届受理	Lv4	-	Lv5	-

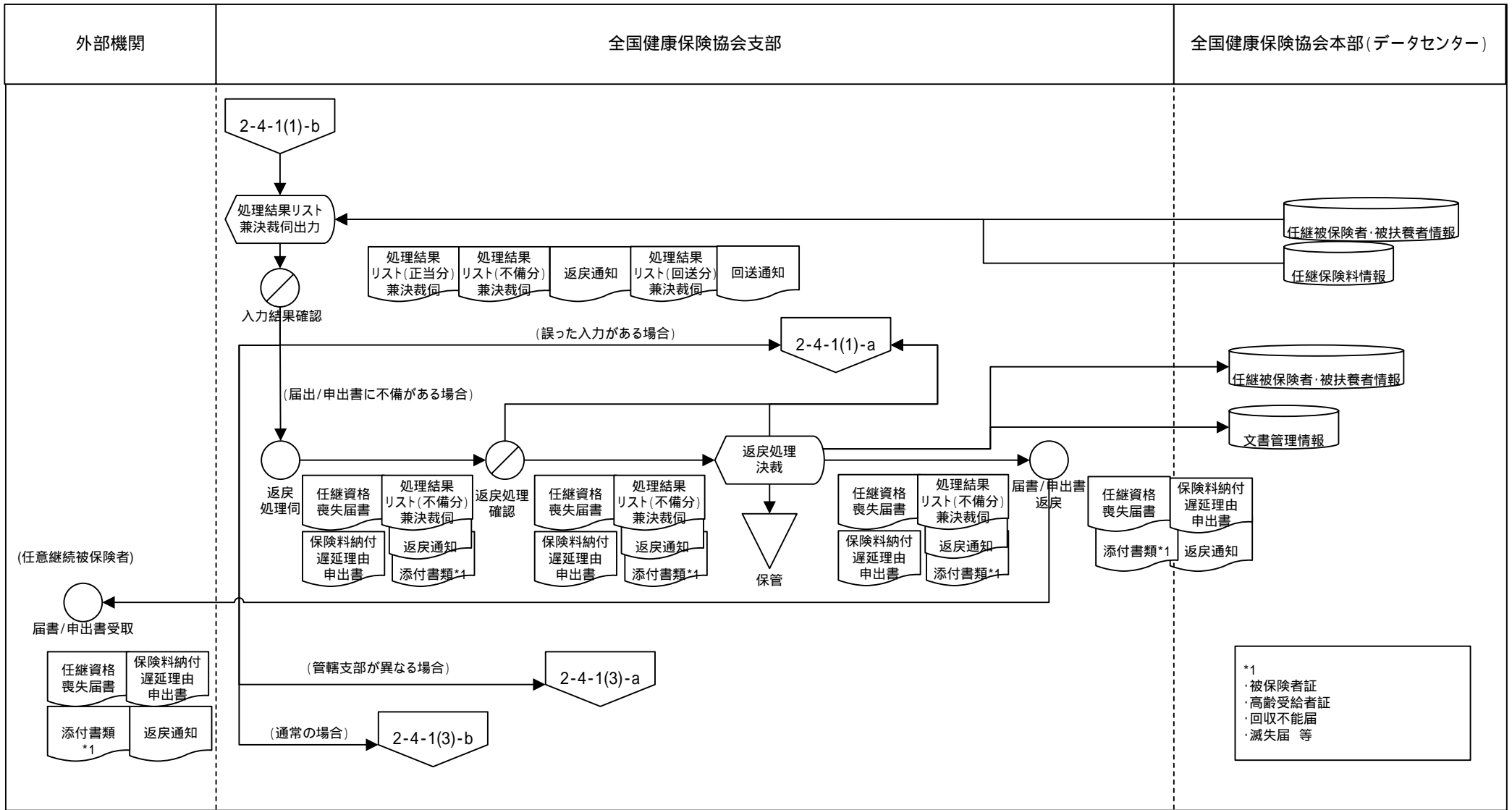

*1
 ・被保険者証
 ・高齢受給者証
 ・回収不能届
 ・滅失届 等

業務流れ図(将来)	システム名		業務名 (Lv0)		資料番号		ページ	
	健康保険業務システム		健康保険業務		WFA-01 2-4-1(4)		4/5	
Lv1	適用		Lv2	任意継続被保険者資格喪失	Lv3	任意継続被保険者資格喪失届受理	Lv4	-
							Lv5	-

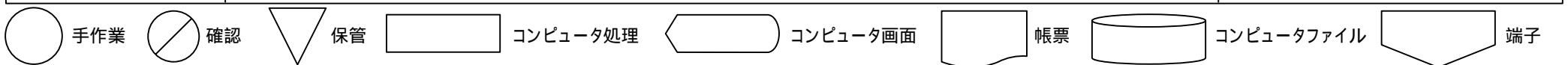
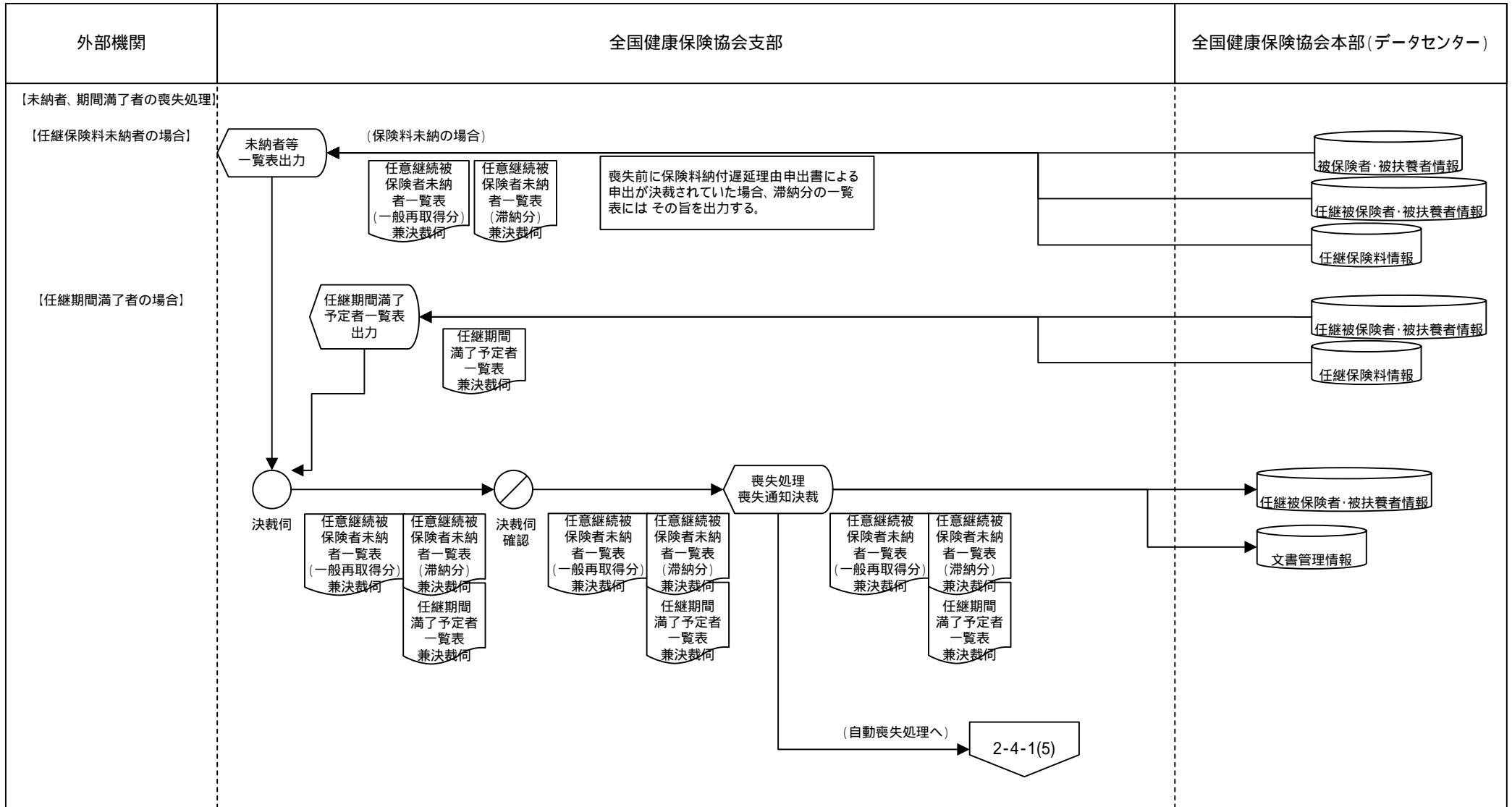

業務流れ図(将来)	システム名		業務名 (Lv0)		資料番号		ページ	
	健康保険業務システム		健康保険業務		WFA-01 2-4-1(5)		5/5	
Lv1	適用		Lv2	任意継続被保険者資格喪失	Lv3	任意継続被保険者資格喪失届受理	Lv4	-
							Lv5	-

外部機関	全国健康保険協会支部	全国健康保険協会本部(データセンター)
------	------------	---------------------

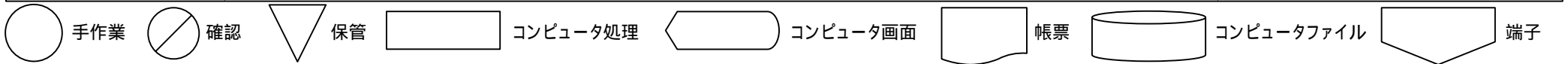
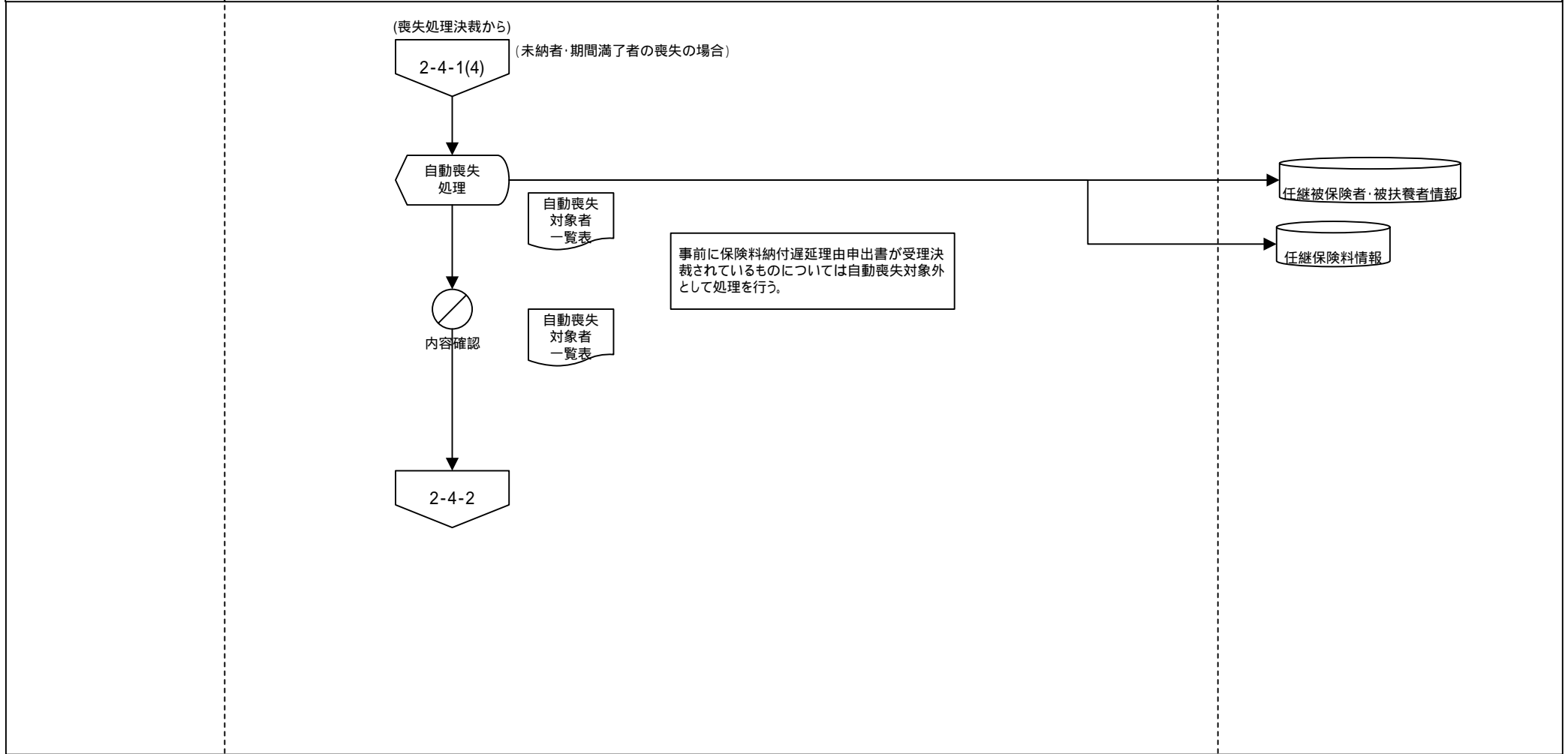

業務流れ図(将来)	システム名		業務名(Lv0)		資料番号		ページ			
	健康保険業務システム		健康保険業務		WFA-01 2-4-2		1/1			
Lv1	適用		Lv2	任意継続被保険者資格喪失	Lv3	任意継続被保険者資格喪失登録	Lv4	-	Lv5	-

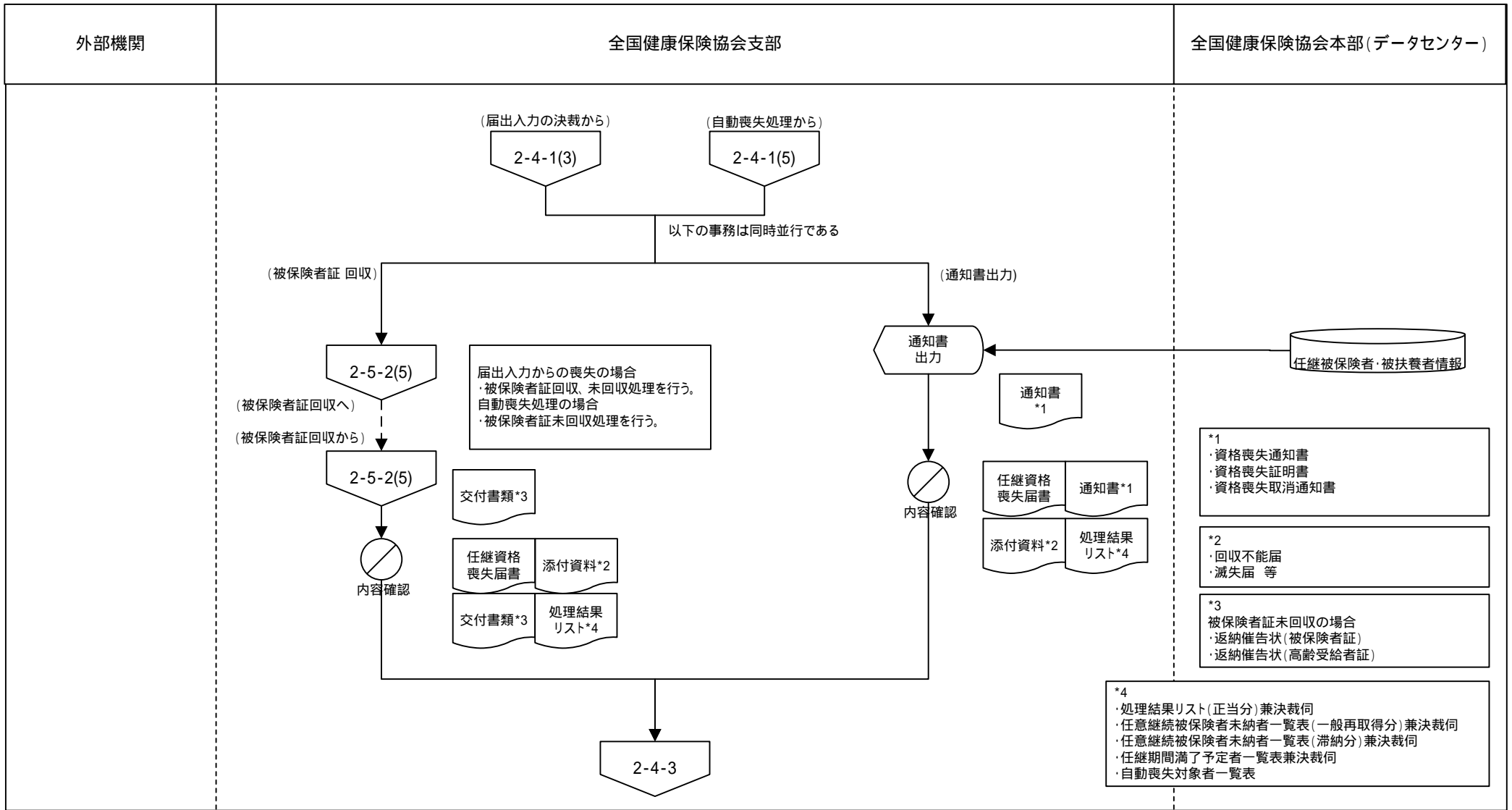

○ 手作業 ⊗ 確認 ▽ 保管 □ コンピュータ処理 ◀ コンピュータ画面 帳票 円筒 コンピュータファイル 端子

業務流れ図(将来)		システム名		業務名(Lv0)		資料番号		ページ	
		健康保険業務システム		健康保険業務		WFA-01 2-4-3		1/1	
Lv1	適用	Lv2	任意継続被保険者資格喪失	Lv3	任意継続被保険者資格喪失通知	Lv4	-	Lv5	-

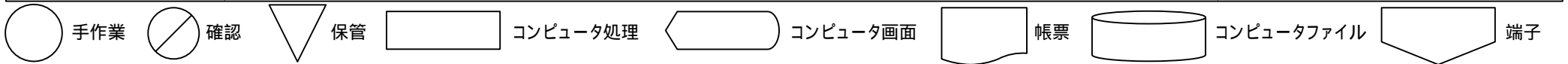
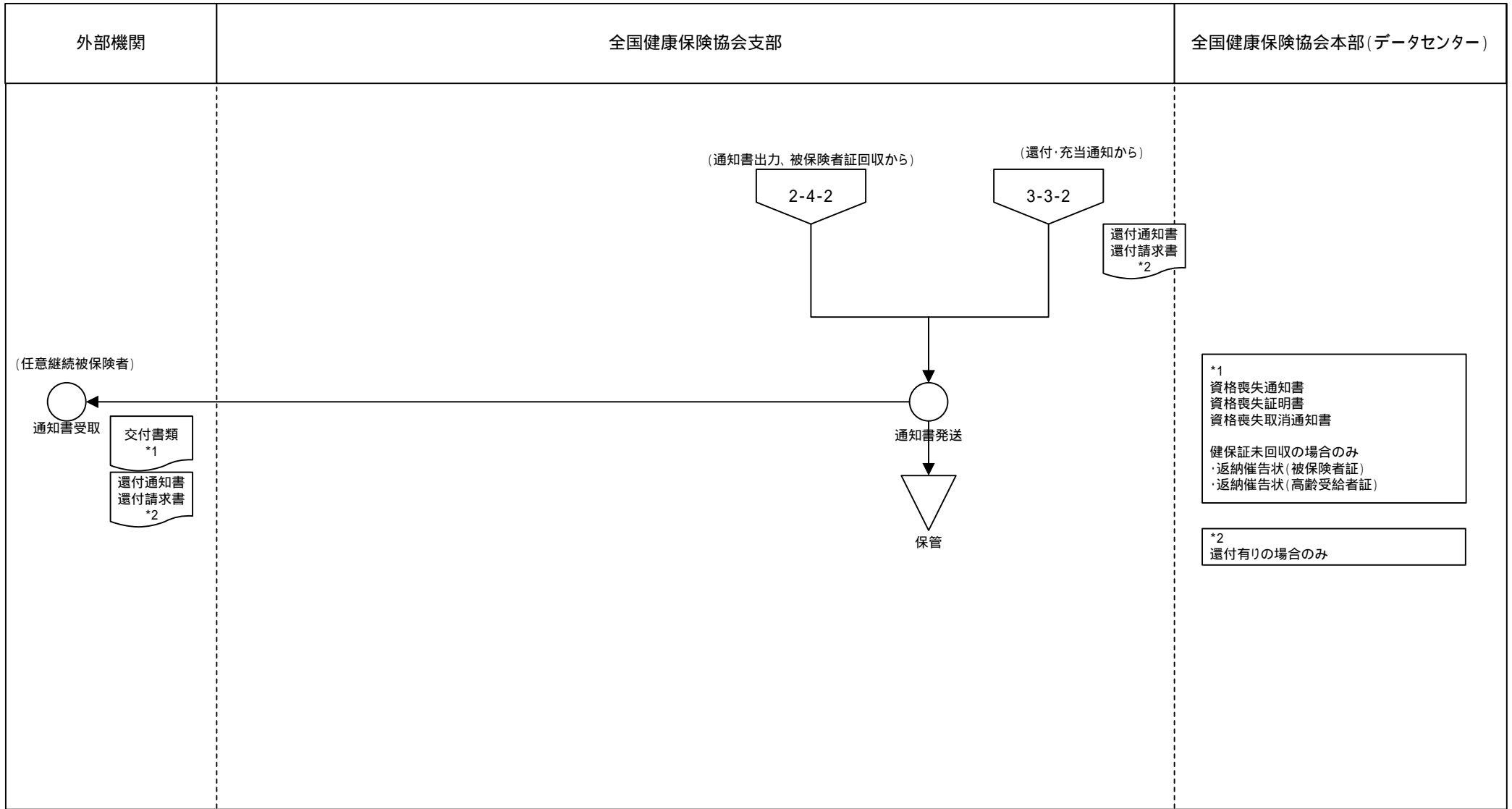

業務流れ図(将来)	システム名		業務名 (Lv0)		資料番号		ページ			
	健康保険業務システム		健康保険業務		WFA-01 2-5-1(1)		1/5			
Lv1	適用		Lv2	被保険者証発行	Lv3	被保険者証情報登録	Lv4	-	Lv5	-

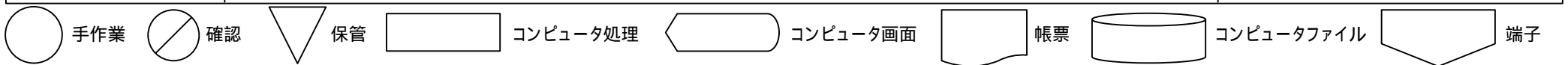
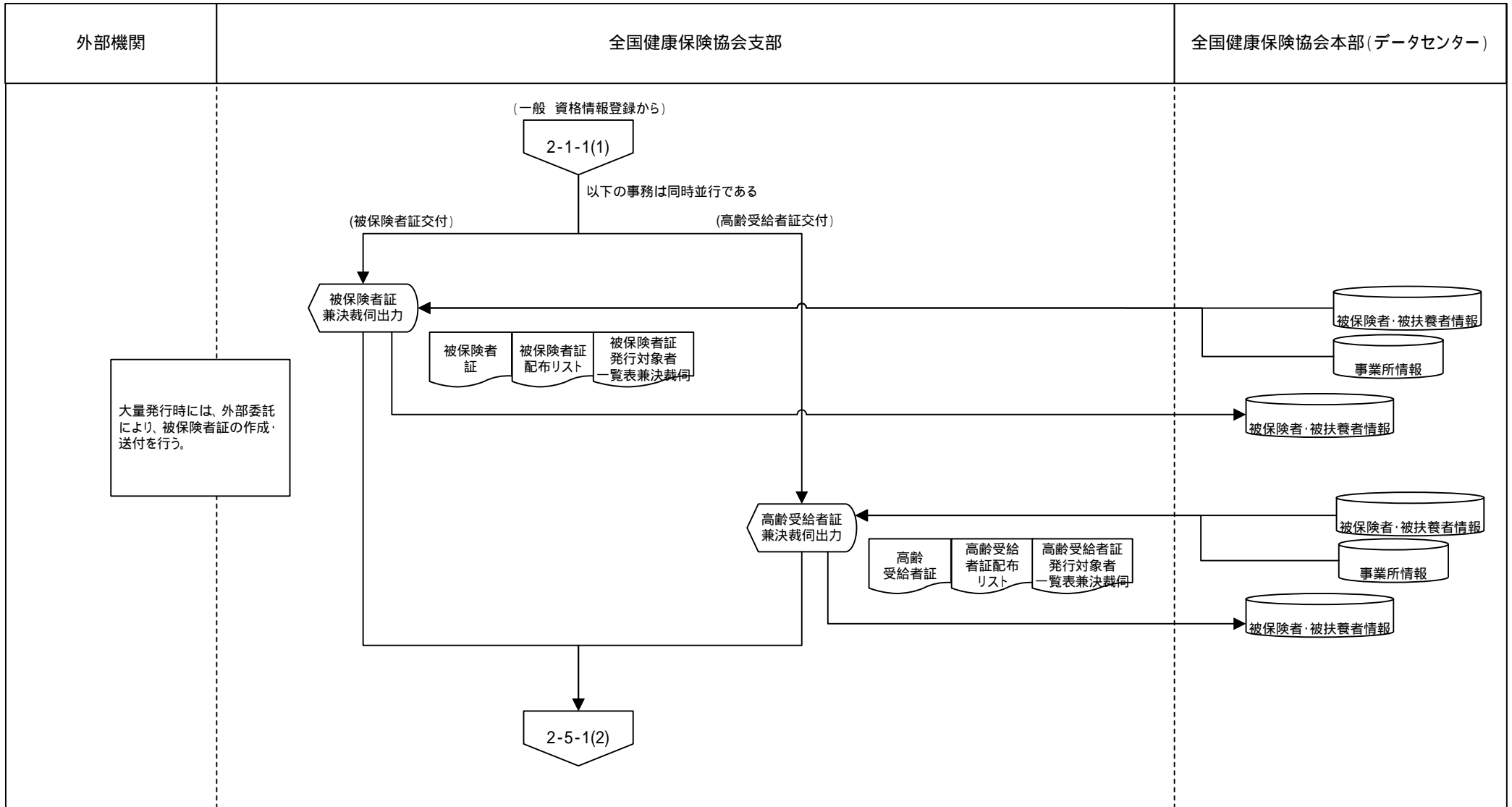

業務流れ図(将来)	システム名		業務名 (Lv0)		資料番号		ページ	
	健康保険業務システム		健康保険業務		WFA-01 2-5-1(2)		2/5	
Lv1	適用		Lv2	被保険者証発行	Lv3	被保険者証情報登録	Lv4	-
							Lv5	-

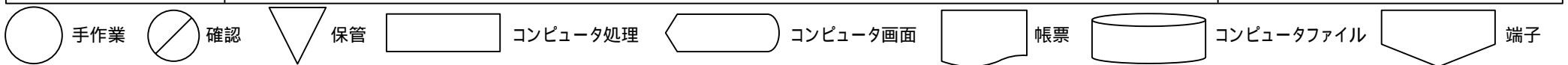
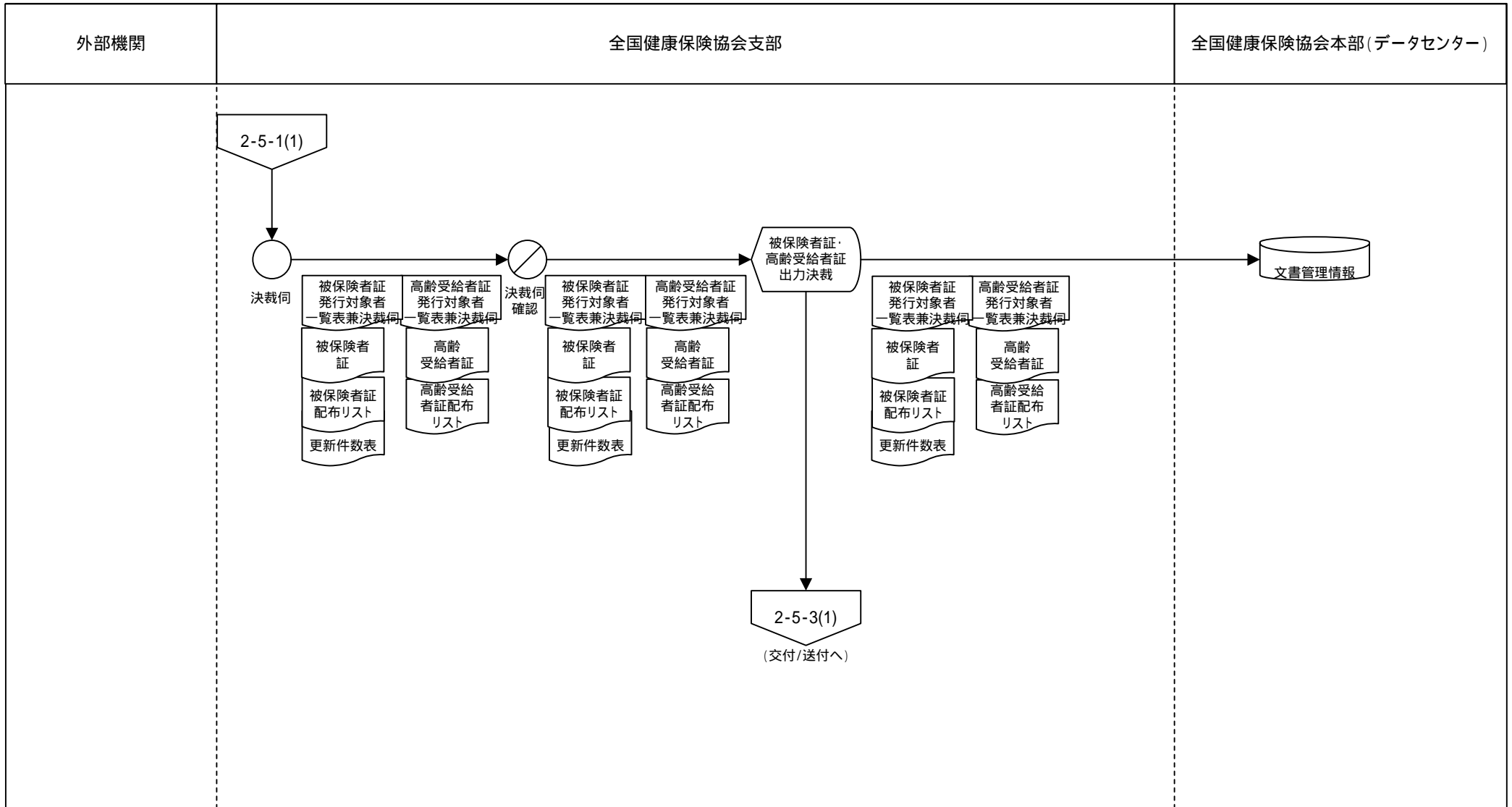

業務流れ図(将来)	システム名		業務名 (Lv0)		資料番号		ページ		
	健康保険業務システム		健康保険業務		WFA-01 2-5-1(3)		3/5		
Lv1	適用	Lv2	被保険者証発行	Lv3	被保険者証情報登録	Lv4	-	Lv5	-

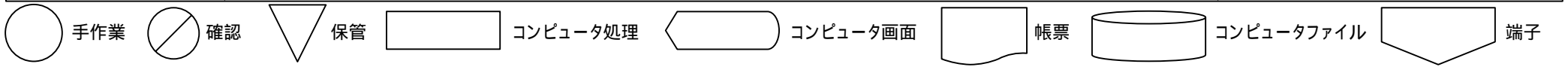
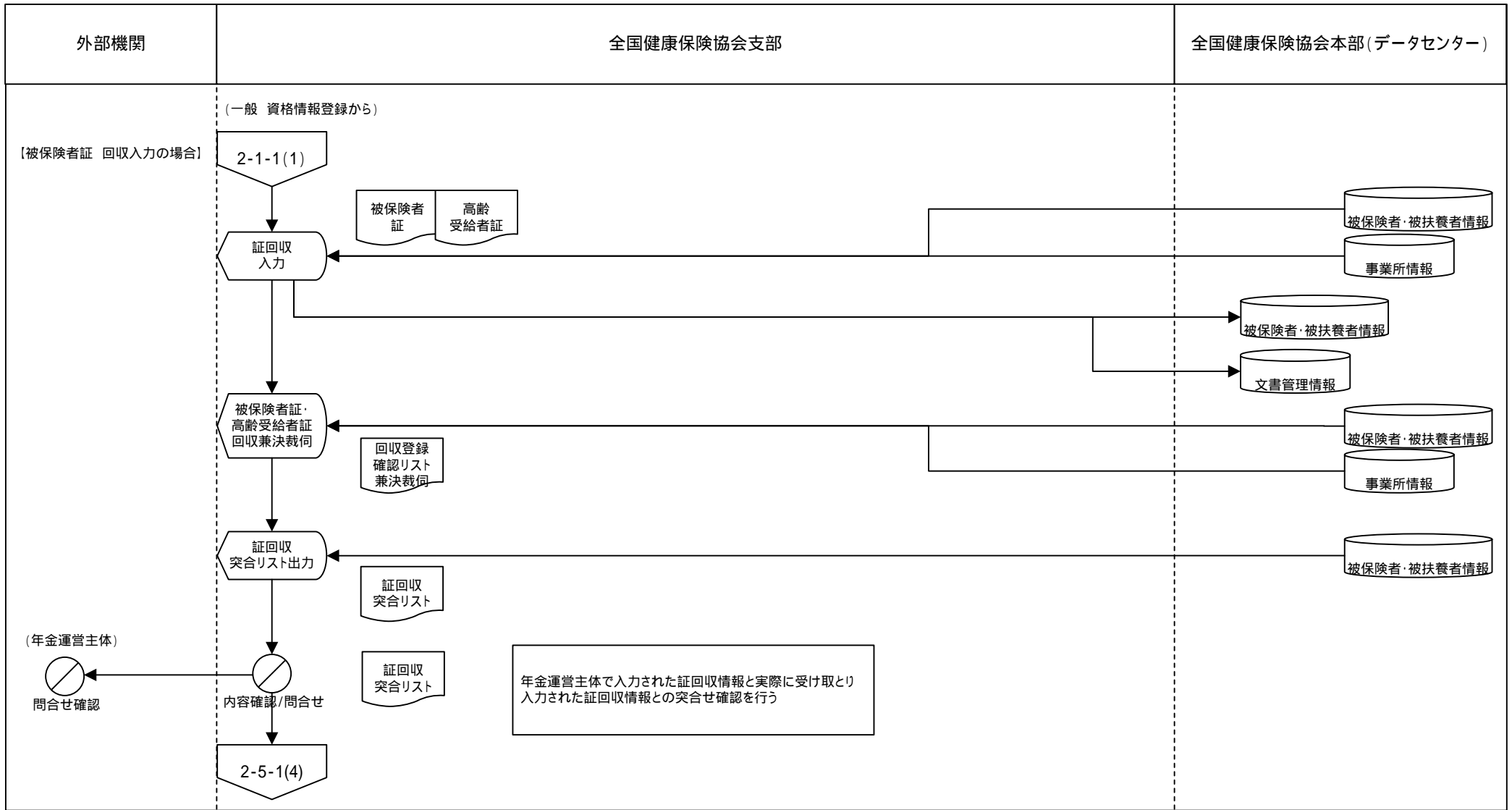

業務流れ図(将来)	システム名		業務名 (Lv0)		資料番号		ページ			
	健康保険業務システム		健康保険業務		WFA-01 2-5-1(4)		4/5			
Lv1	適用		Lv2	被保険者証発行	Lv3	被保険者証情報登録	Lv4	-	Lv5	-

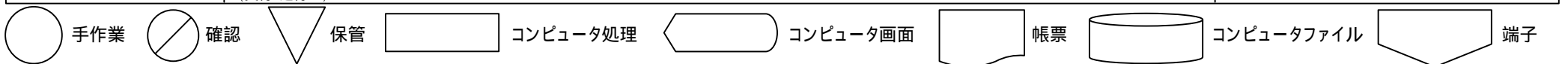
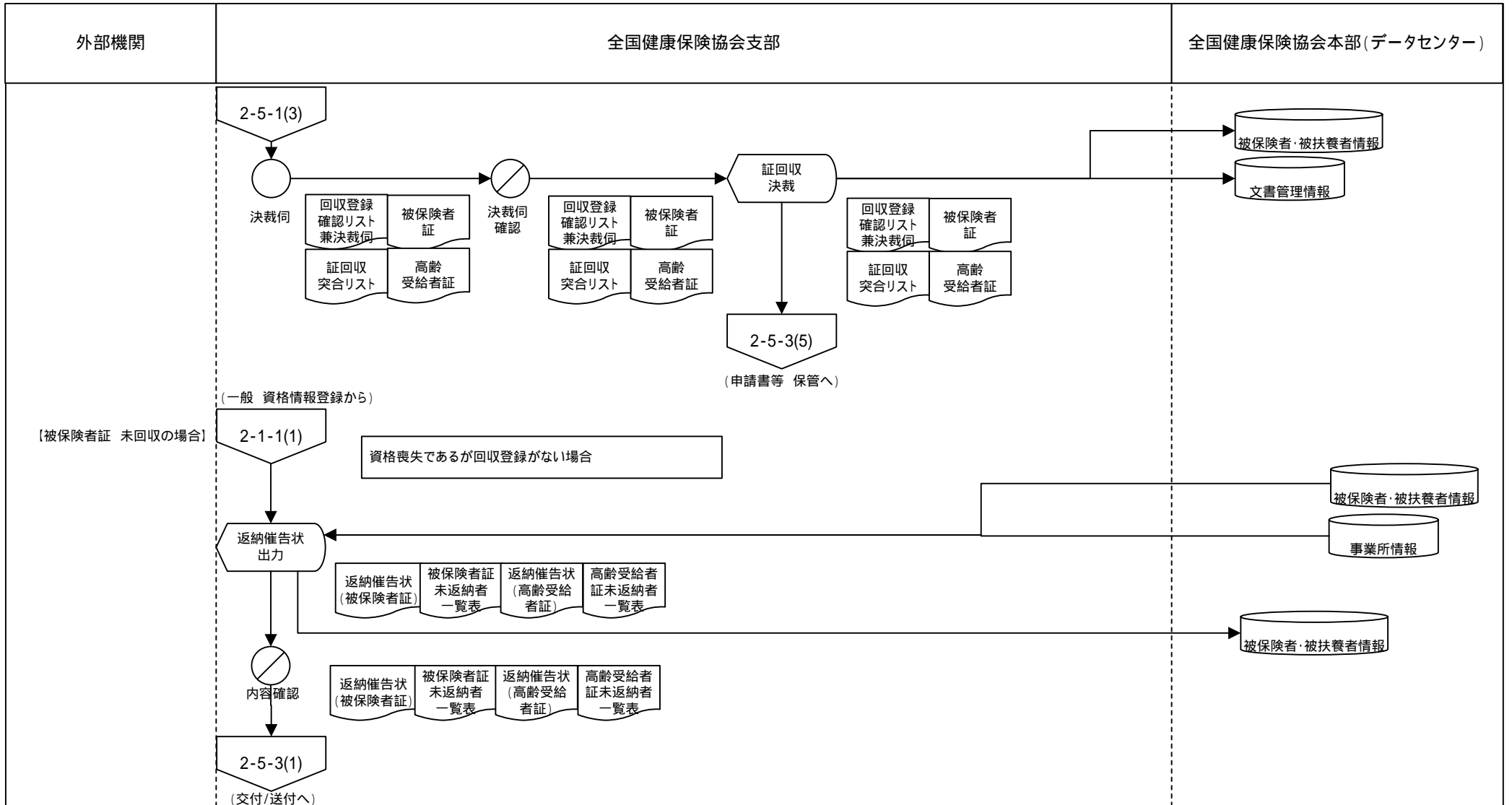

業務流れ図(将来)		システム名		業務名(Lv0)		資料番号		ページ	
		健康保険業務システム		健康保険業務		WFA-01 2-5-1(5)		5/5	
Lv1	適用	Lv2	被保険者証発行	Lv3	被保険者証情報登録	Lv4	-	Lv5	-

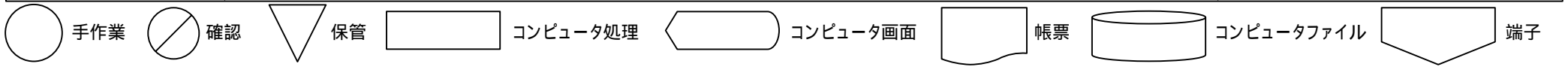
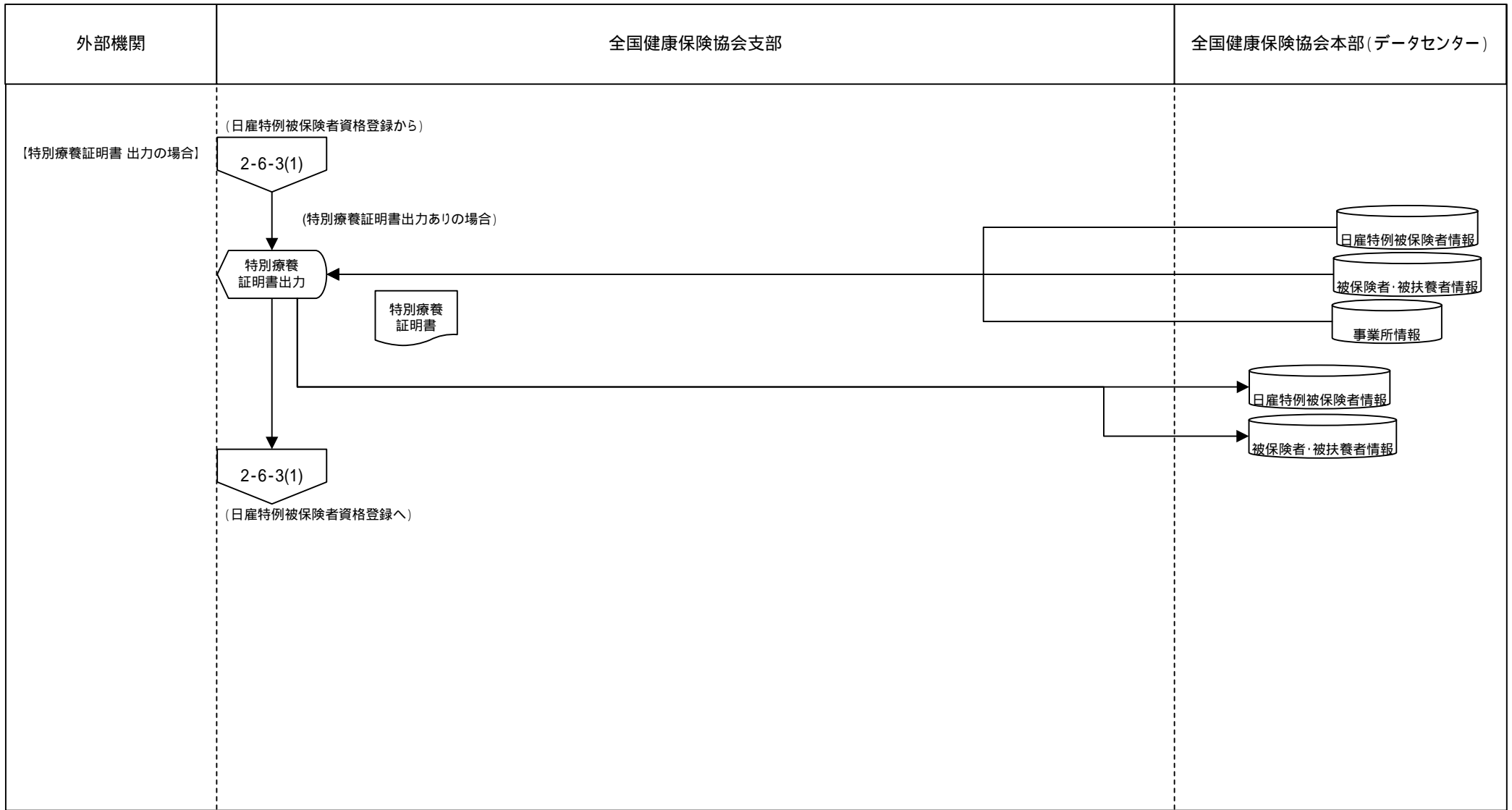

業務流れ図(将来)		システム名		業務名 (Lv0)		資料番号		ページ	
		健康保険業務システム		健康保険業務		WFA-01 2-5-2(1)		1/10	
Lv1	適用	Lv2	被保険者証発行	Lv3	被保険者証申請受理	Lv4	-	Lv5	-

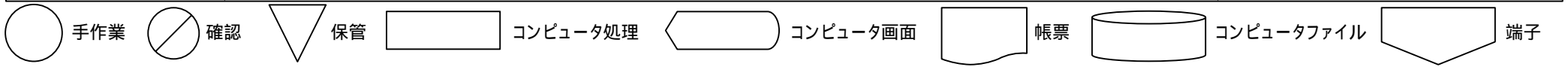
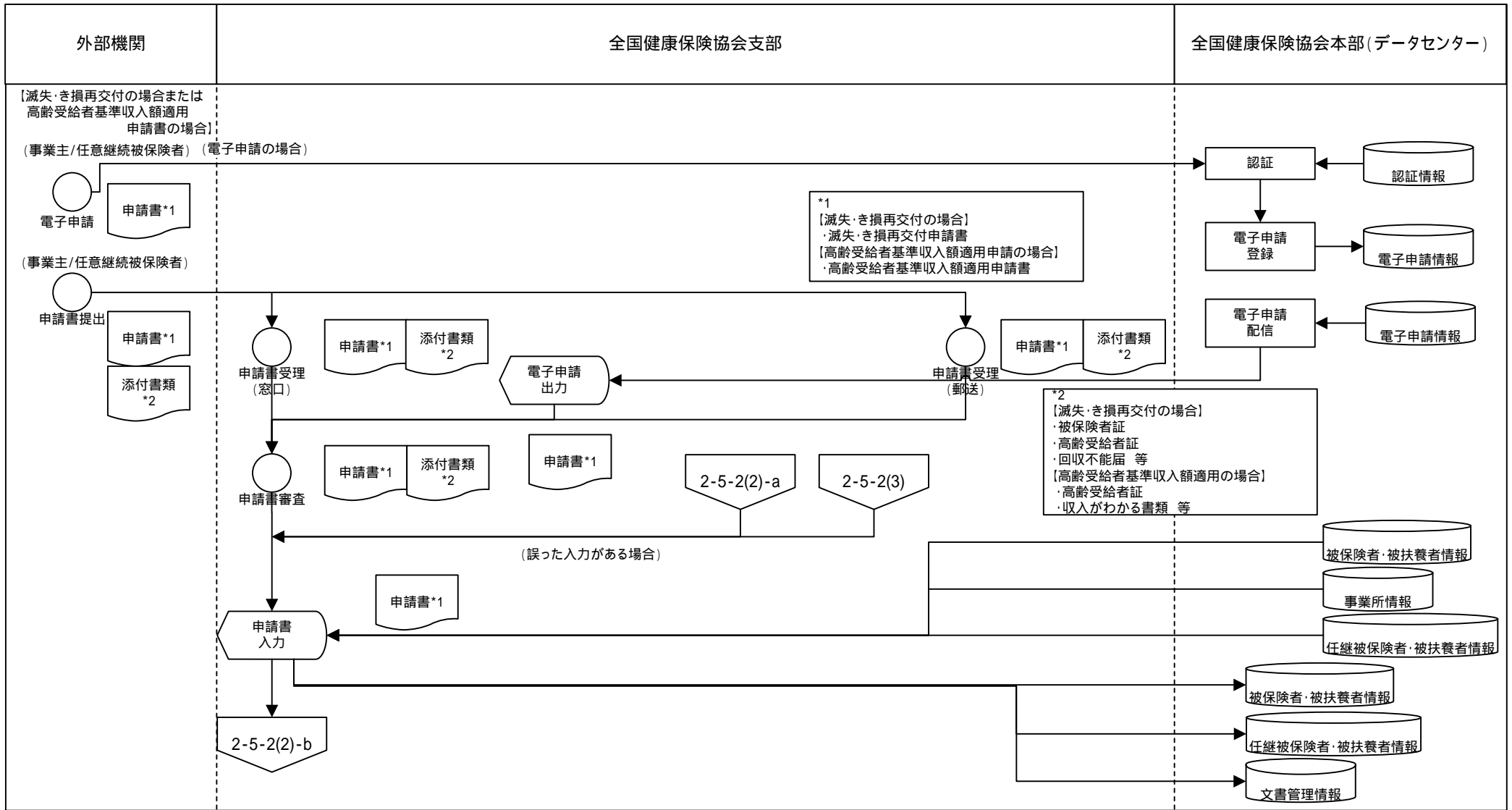

業務流れ図(将来)		システム名		業務名(Lv0)		資料番号		ページ	
		健康保険業務システム		健康保険業務		WFA-01 2-5-2(2)		2/10	
Lv1	適用	Lv2	被保険者証発行	Lv3	被保険者証申請受理	Lv4	-	Lv5	-

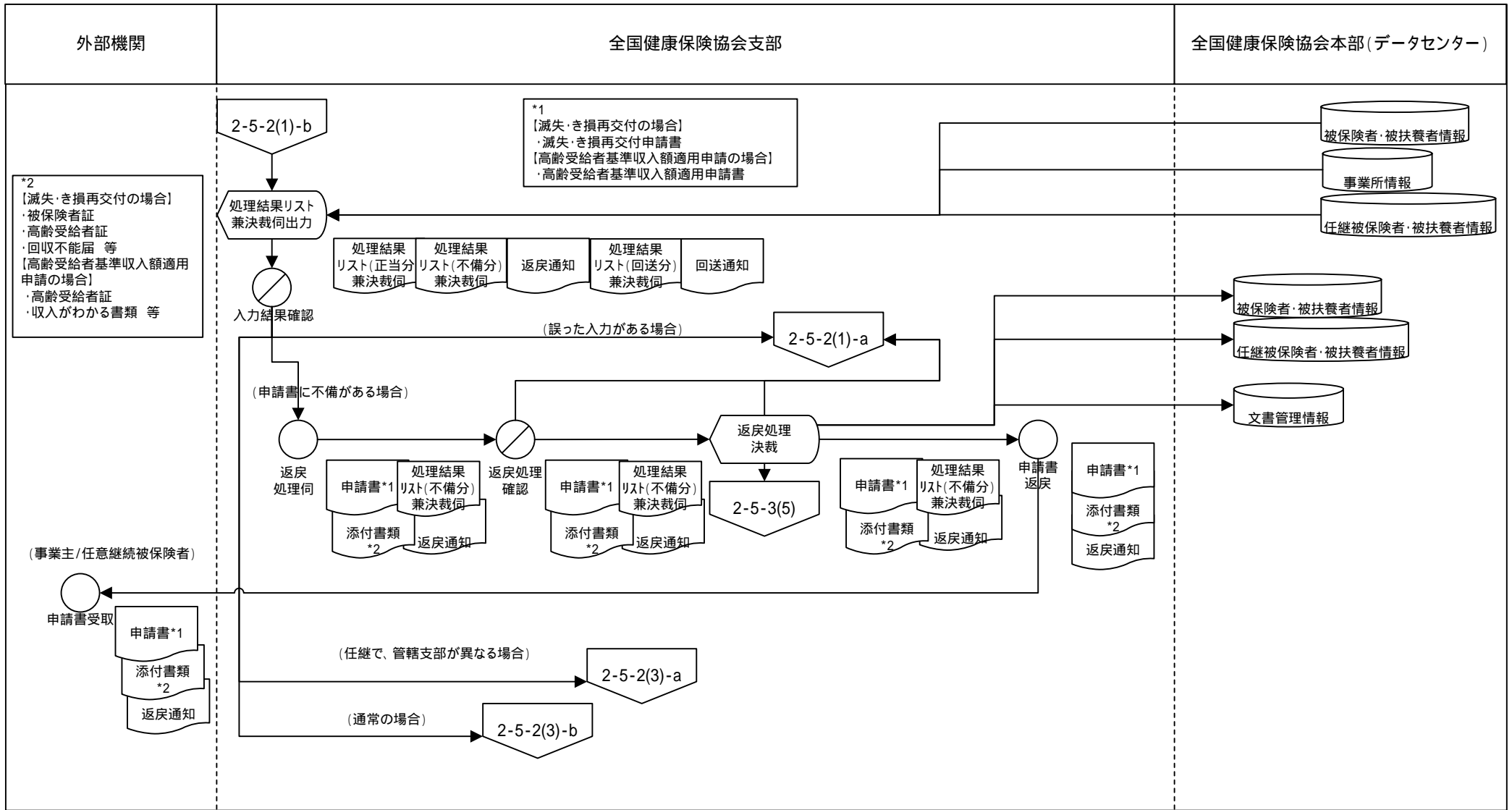

○ 手作業 ⊗ 確認 ▼ 保管 □ コンピュータ処理 ◀ コンピュータ画面 帳票 円筒 コンピュータファイル 端子

業務流れ図(将来)	システム名		業務名(Lv0)		資料番号		ページ			
	健康保険業務システム		健康保険業務		WFA-01 2-5-2(3)		3/10			
Lv1	適用		Lv2	被保険者証発行	Lv3	被保険者証申請受理	Lv4	-	Lv5	-

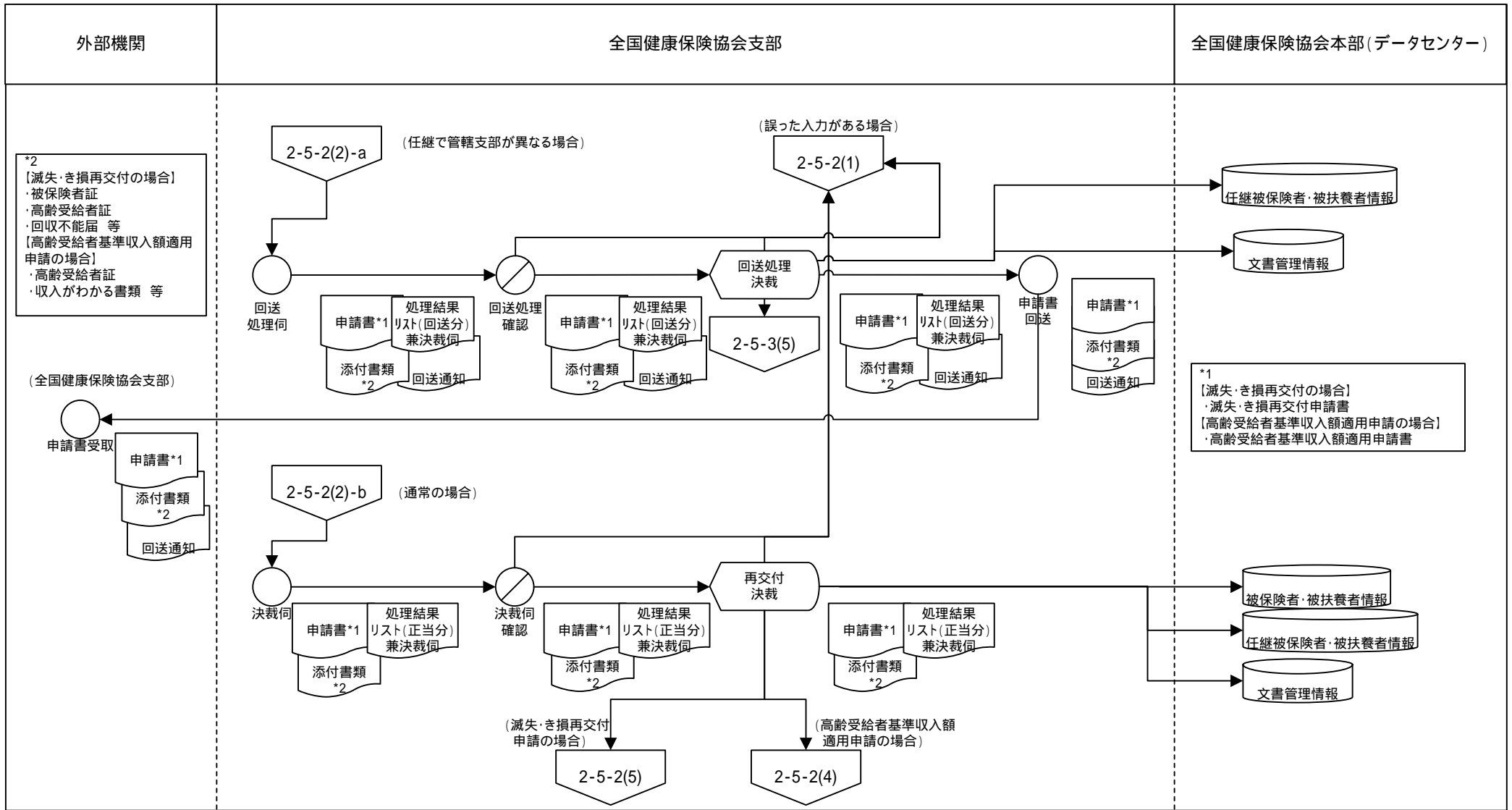

*2
 【滅失・き損再交付の場合】
 ・被保険者証
 ・高齢受給者証
 ・回収不能届 等
 【高齢受給者基準収入額適用申請の場合】
 ・高齢受給者証
 ・収入がわかる書類 等

*1
 【滅失・き損再交付の場合】
 ・滅失・き損再交付申請書
 【高齢受給者基準収入額適用申請の場合】
 ・高齢受給者基準収入額適用申請書

業務流れ図(将来)		システム名		業務名(Lv0)		資料番号		ページ	
		健康保険業務システム		健康保険業務		WFA-01 2-5-2(4)		4/10	
Lv1	適用	Lv2	被保険者証発行	Lv3	被保険者証申請受理	Lv4	-	Lv5	-

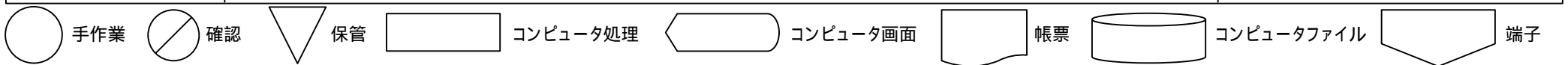
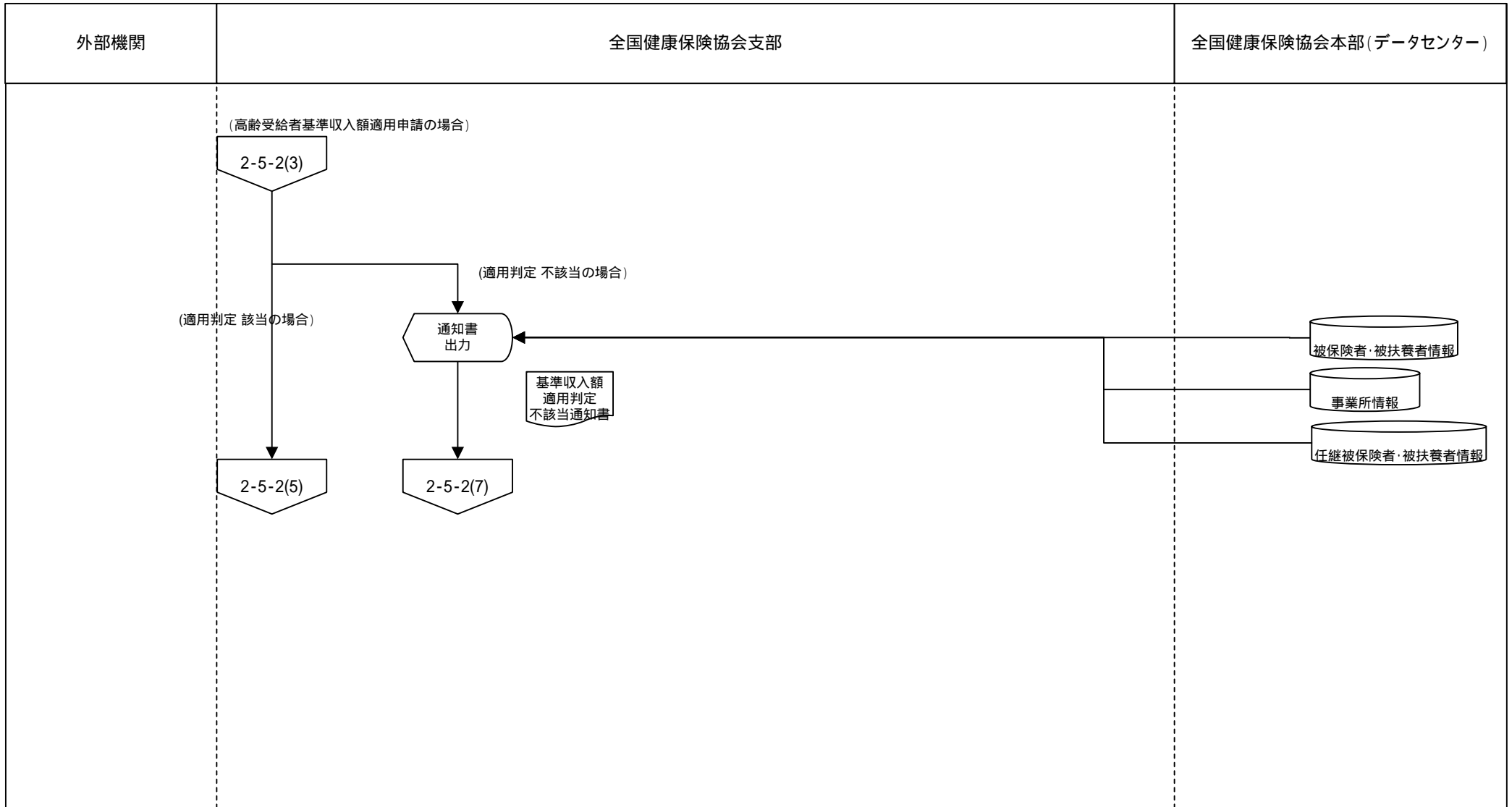

業務流れ図(将来)	システム名		業務名(Lv0)		資料番号		ページ		
	健康保険業務システム		健康保険業務		WFA-01 2-5-2(5)		5/10		
Lv1	適用	Lv2	被保険者証発行	Lv3	被保険者証申請受理	Lv4	-	Lv5	-

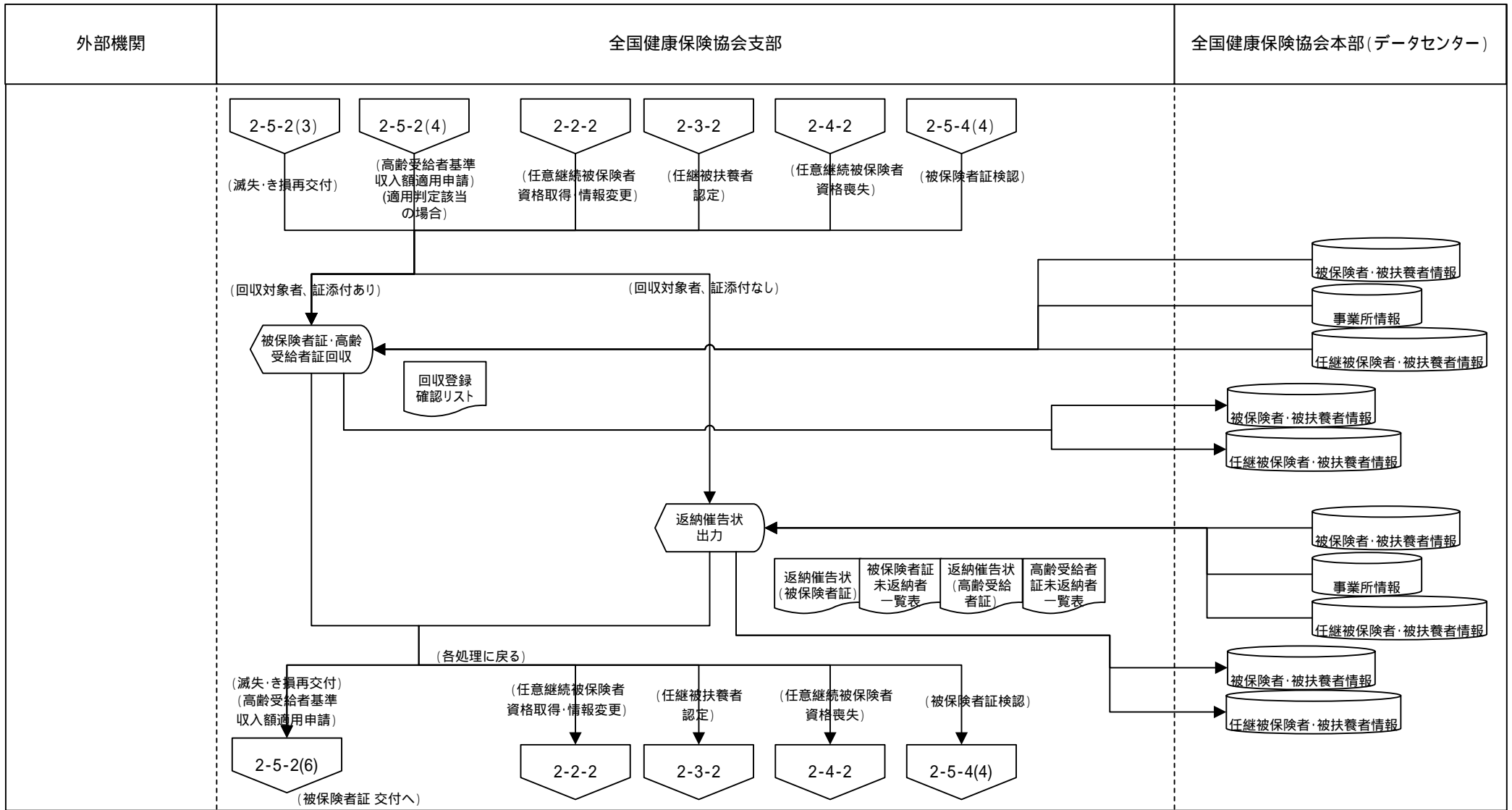

○ 手作業
⊗ 確認
▽ 保管
□ コンピュータ処理
◀ コンピュータ画面
📄 帳票
🗄️ コンピュータファイル
⏏️ 端子

業務流れ図(将来)	システム名		業務名 (Lv0)		資料番号		ページ			
	健康保険業務システム		健康保険業務		WFA-01 2-5-2(6)		6/10			
Lv1	適用		Lv2	被保険者証発行	Lv3	被保険者証申請受理	Lv4	-	Lv5	-

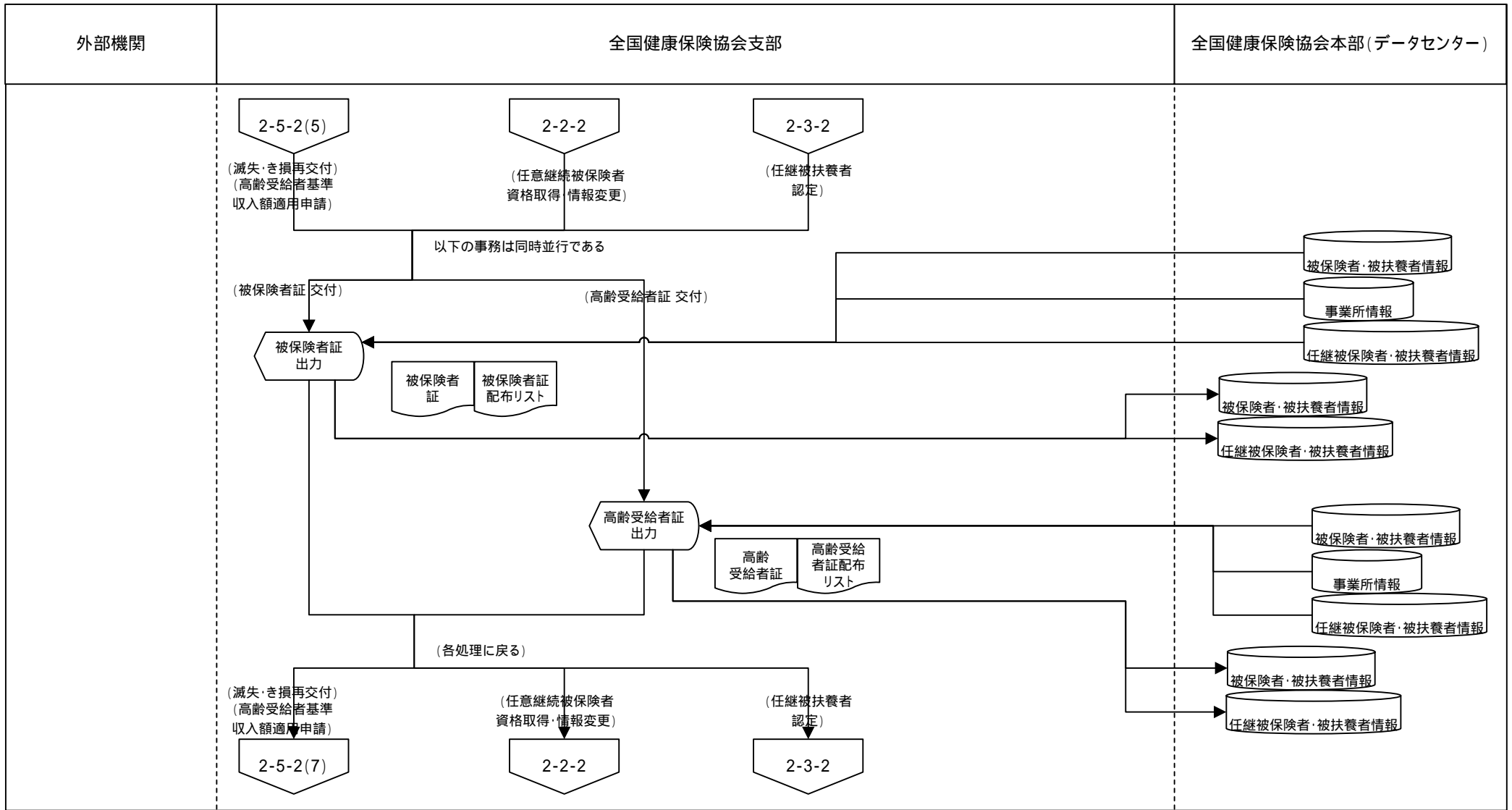

○ 手作業
⊘ 確認
▽ 保管
□ コンピュータ処理
◀ コンピュータ画面
▭ 帳票
🗄️ コンピュータファイル
⏏️ 端子

業務流れ図(将来)	システム名		業務名(Lv0)		資料番号		ページ			
	健康保険業務システム		健康保険業務		WFA-01 2-5-2(7)		7/10			
Lv1	適用		Lv2	被保険者証発行	Lv3	被保険者証申請受理	Lv4	-	Lv5	-

外部機関	全国健康保険協会支部	全国健康保険協会本部(データセンター)
------	------------	---------------------

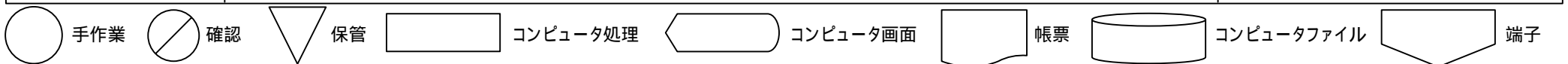
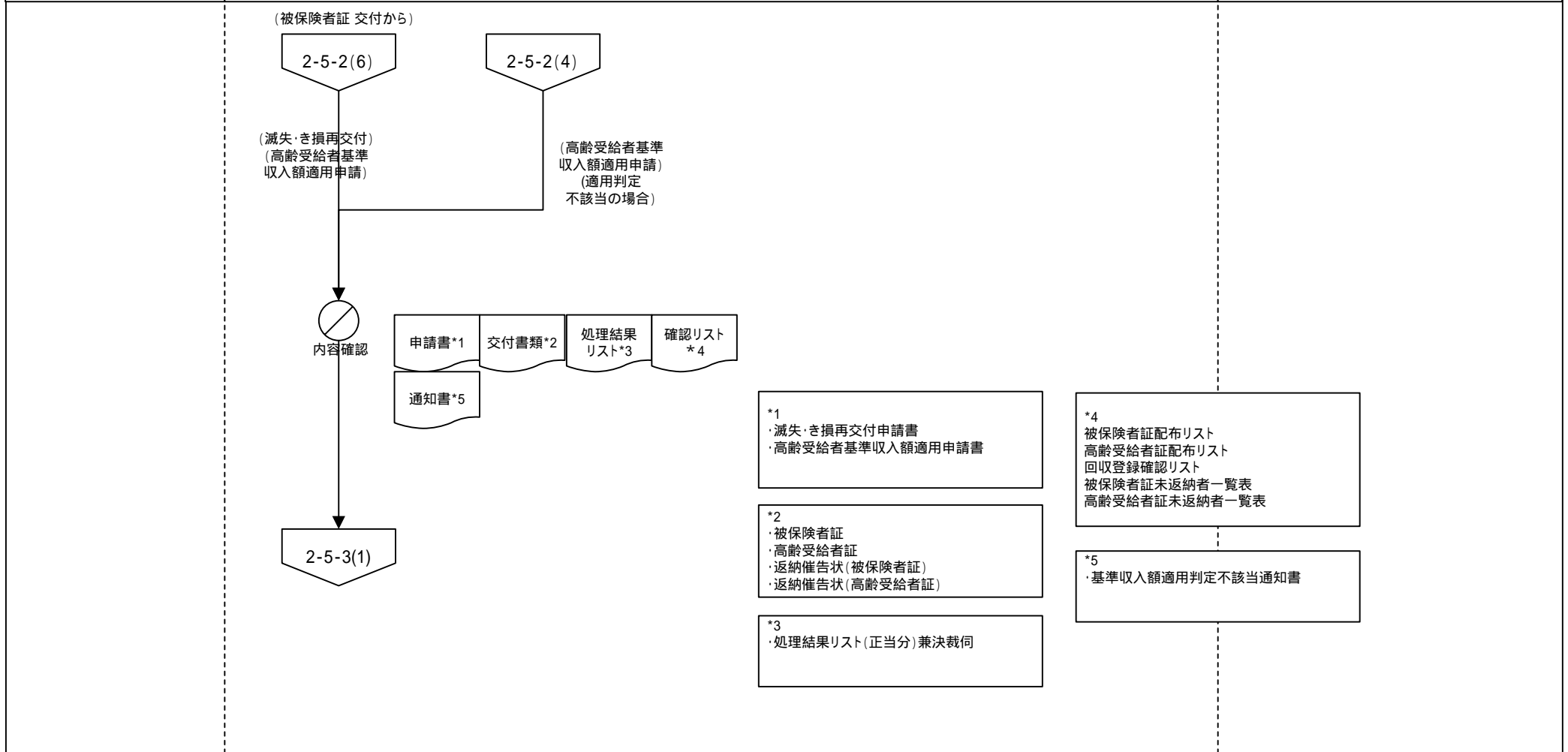

業務流れ図(将来)	システム名		業務名 (Lv0)		資料番号		ページ			
	健康保険業務システム		健康保険業務		WFA-01 2-5-2(8)		8/10			
Lv1	適用		Lv2	被保険者証発行	Lv3	被保険者証申請受理	Lv4	-	Lv5	-

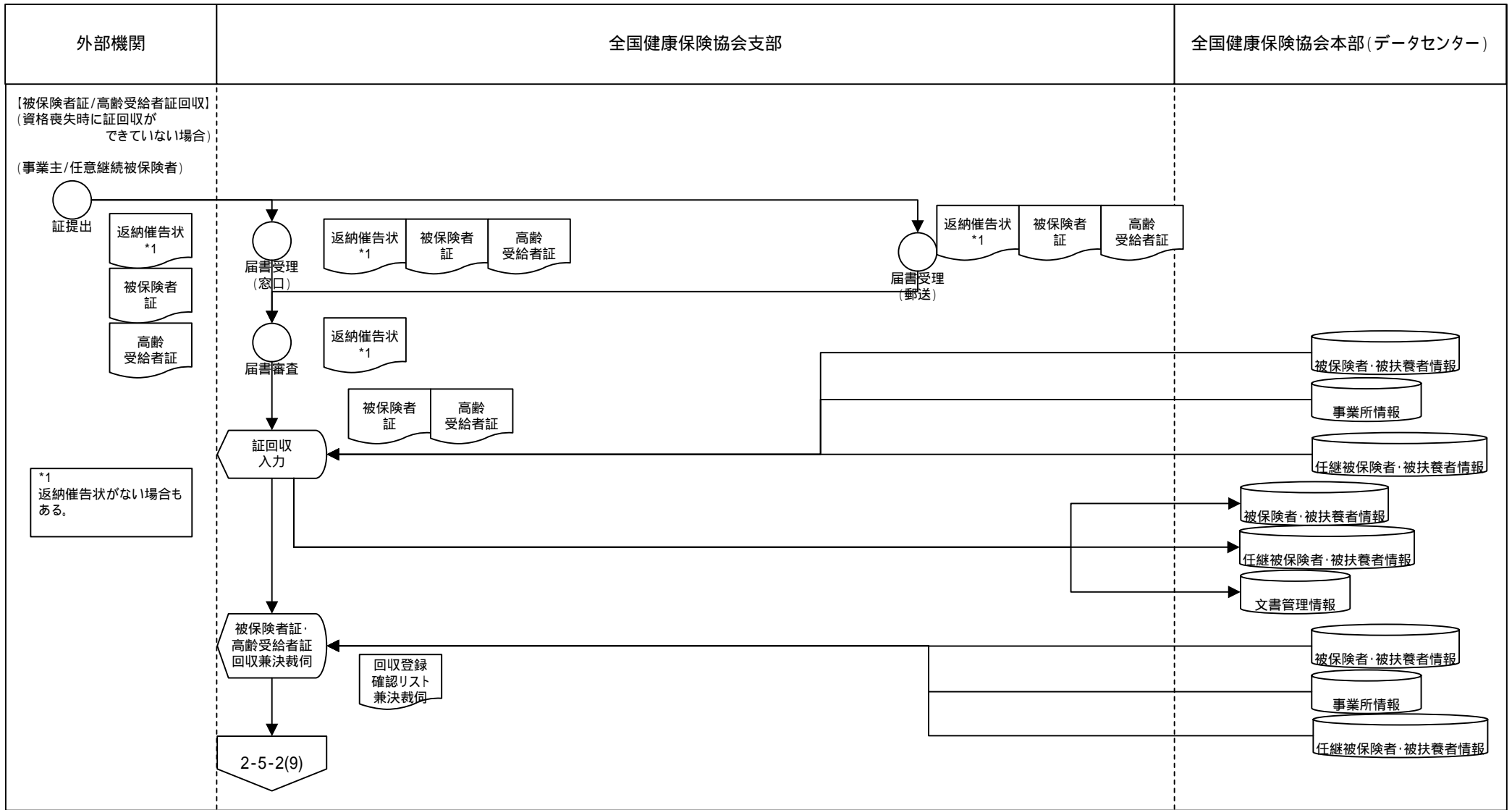

○ 手作業 ⊗ 確認 ▽ 保管 □ コンピュータ処理 ◀ コンピュータ画面 帳票 円筒 コンピュータファイル 端子

*1
返納催告状がない場合もある。

業務流れ図(将来)		システム名		業務名(Lv0)		資料番号		ページ	
		健康保険業務システム		健康保険業務		WFA-01 2-5-2(9)		9/10	
Lv1	適用	Lv2	被保険者証発行	Lv3	被保険者証申請受理	Lv4	-	Lv5	-

外部機関	全国健康保険協会支部	全国健康保険協会本部(データセンター)
------	------------	---------------------

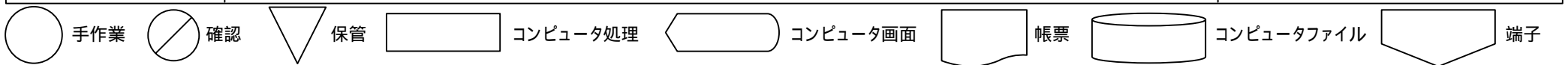
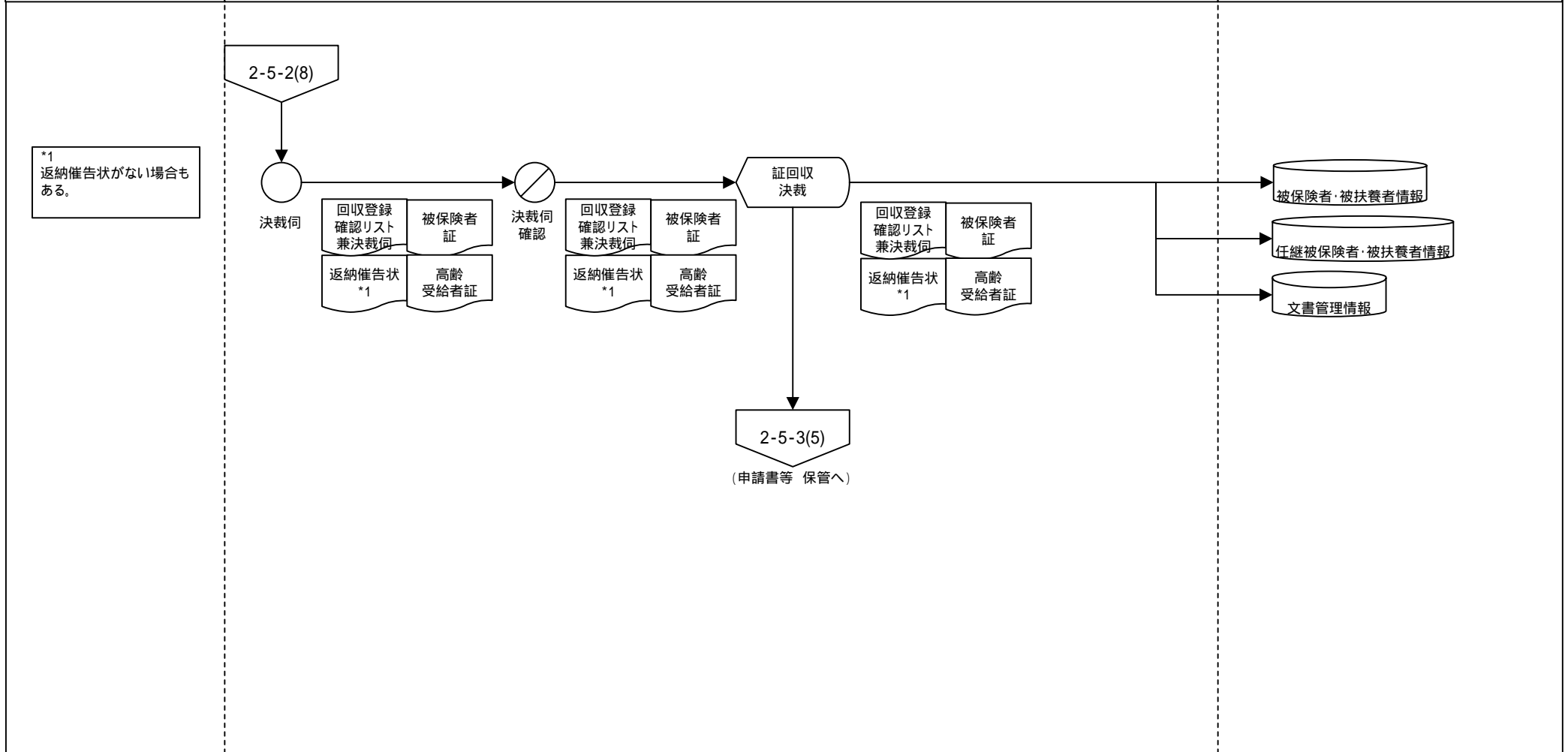

業務流れ図(将来)		システム名		業務名(Lv0)		資料番号		ページ	
		健康保険業務システム		健康保険業務		WFA-01 2-5-2(10)		10/10	
Lv1	適用	Lv2	被保険者証発行	Lv3	被保険者証申請受理	Lv4	-	Lv5	-

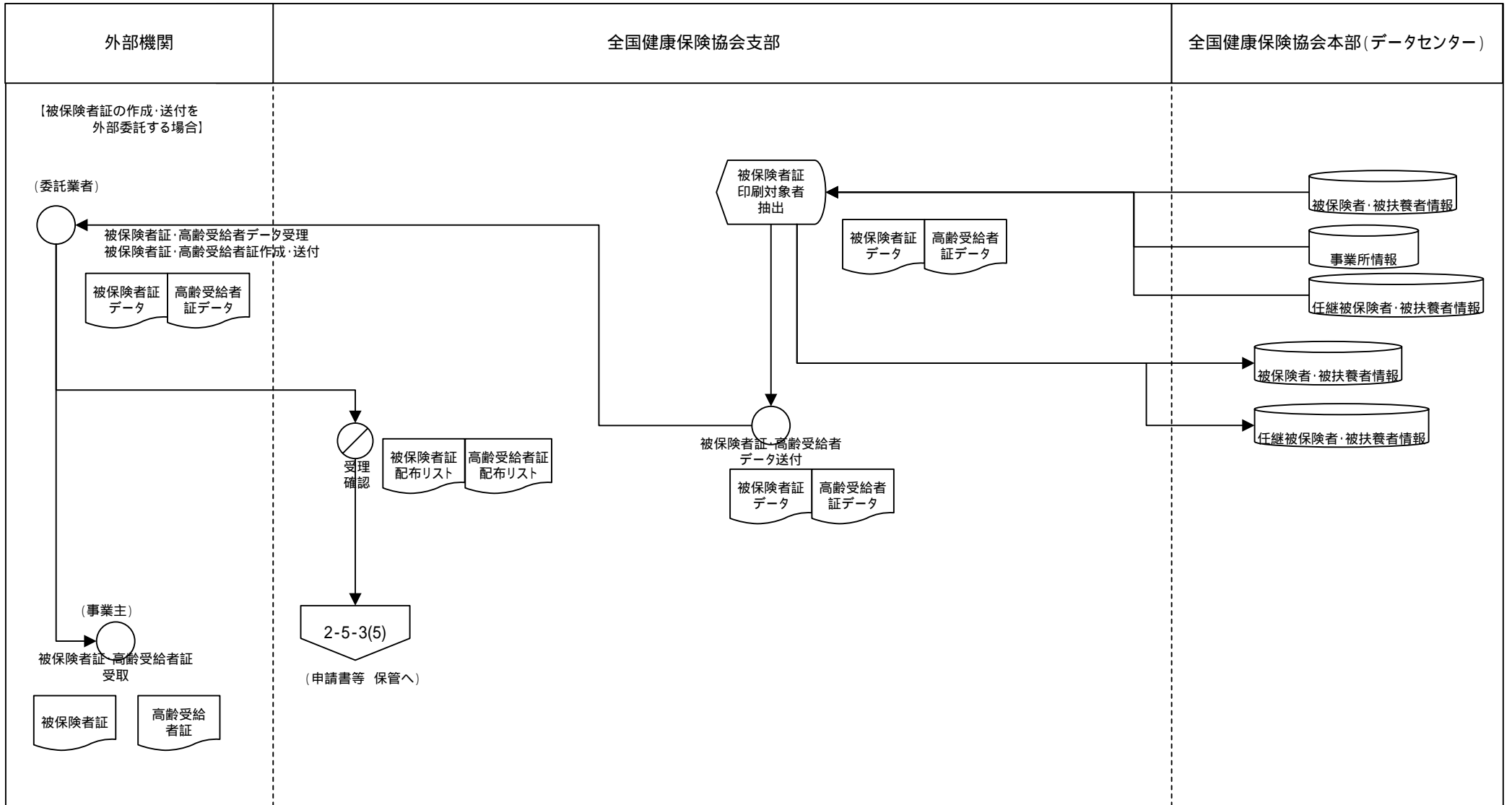

○ 手作業 ⊗ 確認 ▽ 保管 □ コンピュータ処理 ◀ コンピュータ画面 ▭ 帳票 ⊂ コンピュータファイル ⬇ 端子

業務流れ図(将来)		システム名		業務名 (Lv0)		資料番号		ページ	
		健康保険業務システム		健康保険業務		WFA-01 2-5-3(1)		1/5	
Lv1	適用	Lv2	被保険者証発行	Lv3	被保険者証交付	Lv4	-	Lv5	-

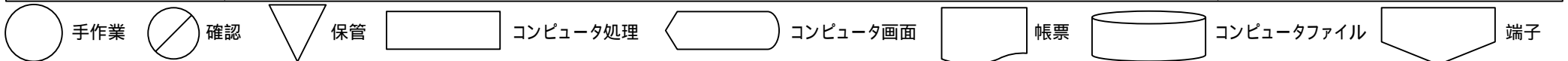
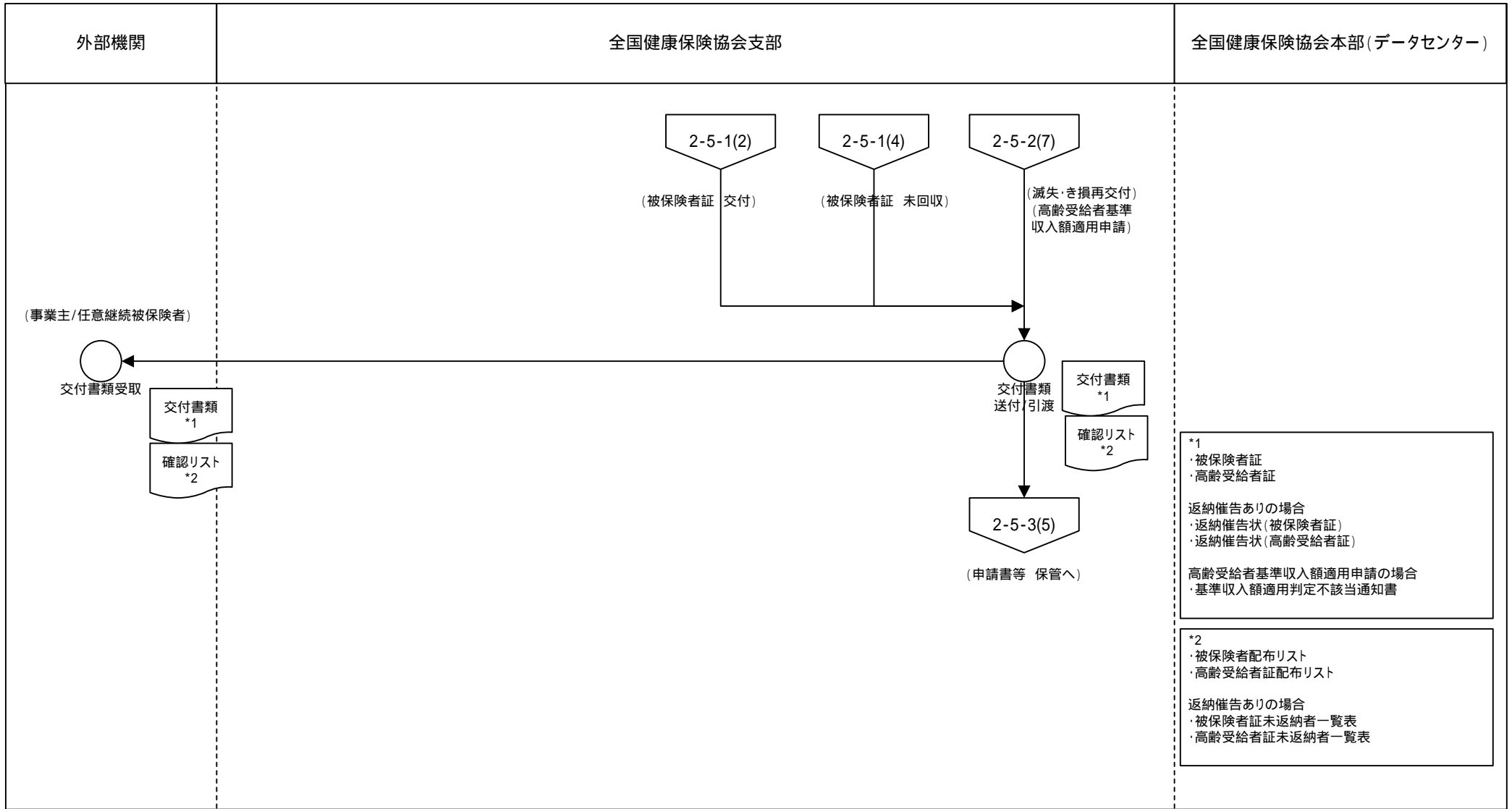

業務流れ図(将来)	システム名		業務名(Lv0)		資料番号		ページ			
	健康保険業務システム		健康保険業務		WFA-01 2-5-3(2)		2/5			
Lv1	適用		Lv2	被保険者証発行	Lv3	被保険者証交付	Lv4	-	Lv5	-

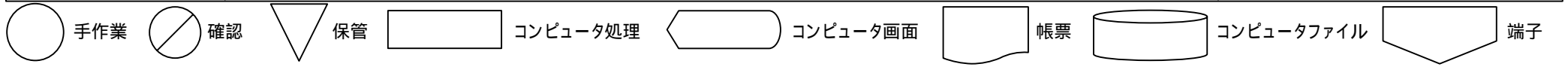
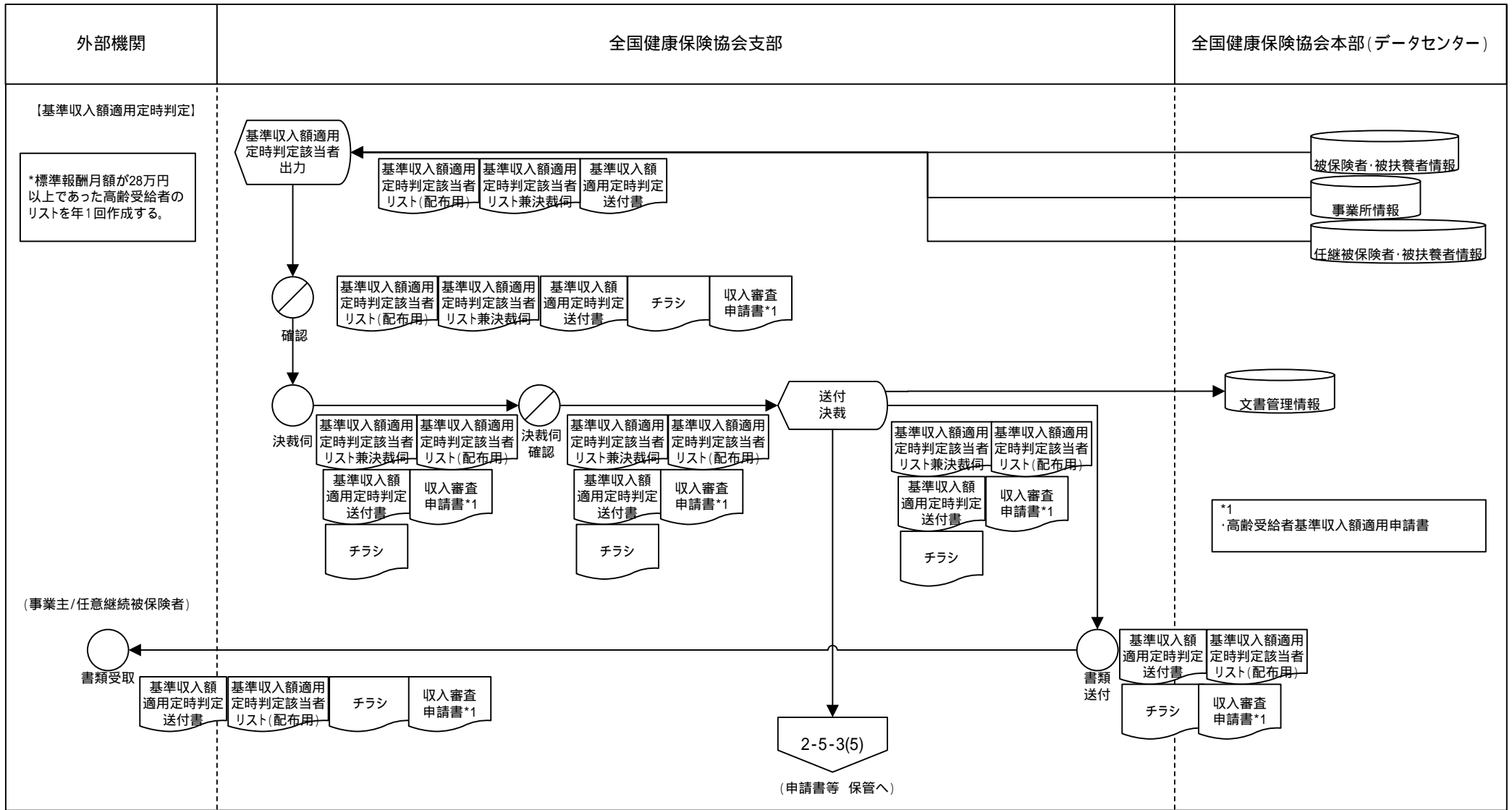

業務流れ図(将来)	システム名		業務名 (Lv0)		資料番号		ページ			
	健康保険業務システム		健康保険業務		WFA-01 2-5-3(5)		5/5			
Lv1	適用		Lv2	被保険者証発行	Lv3	被保険者証交付	Lv4	-	Lv5	-

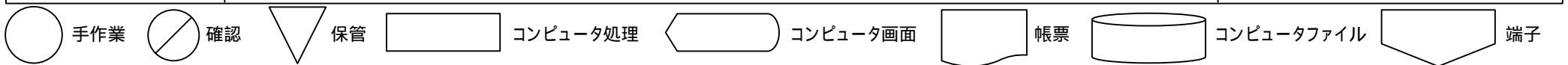
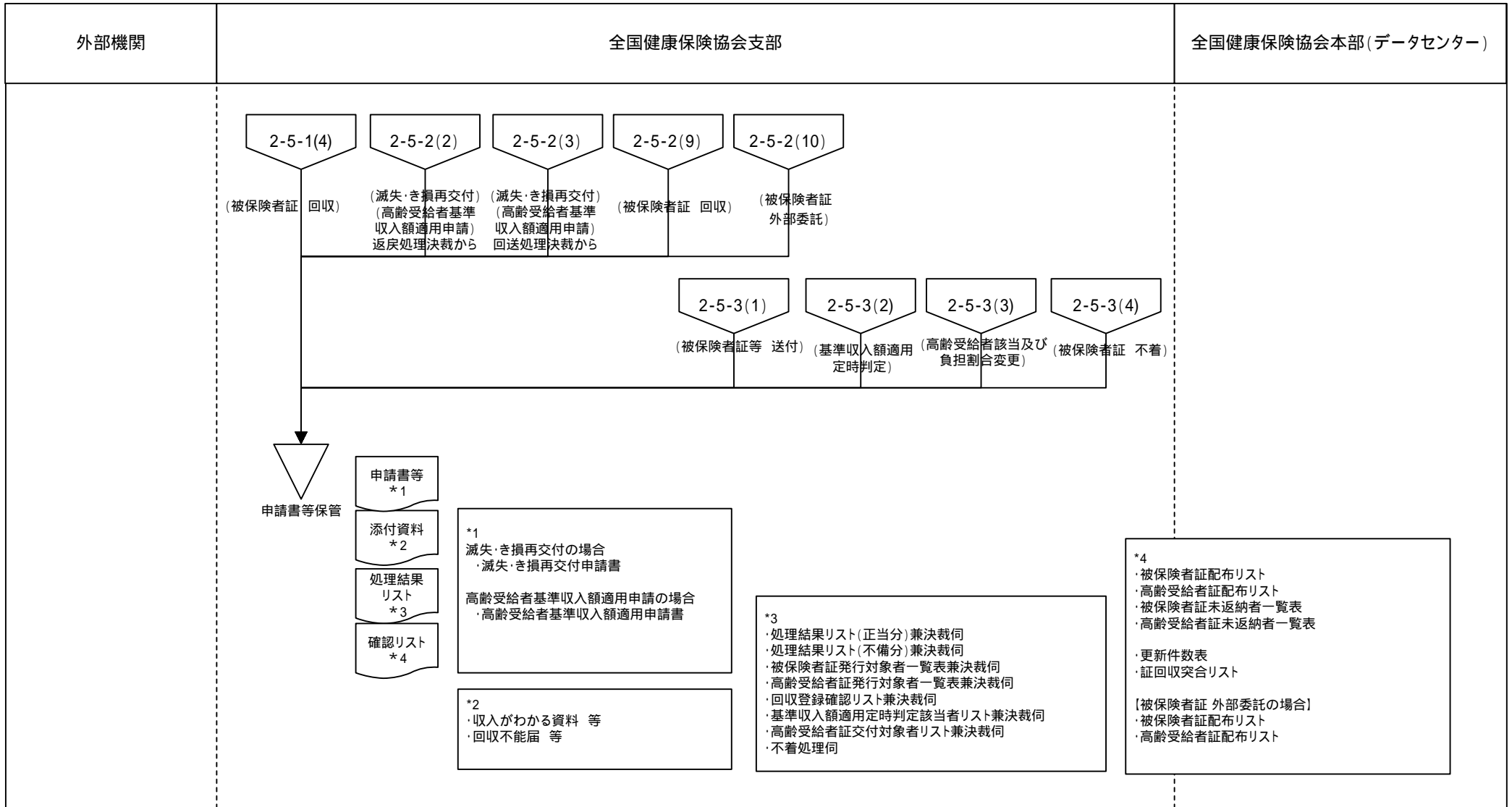

業務流れ図(将来)	システム名		業務名(Lv0)		資料番号		ページ			
	健康保険業務システム		健康保険業務		WFA-01 2-5-4(1)		1/7			
Lv1	適用		Lv2	被保険者証発行	Lv3	被保険者証検認	Lv4	-	Lv5	-

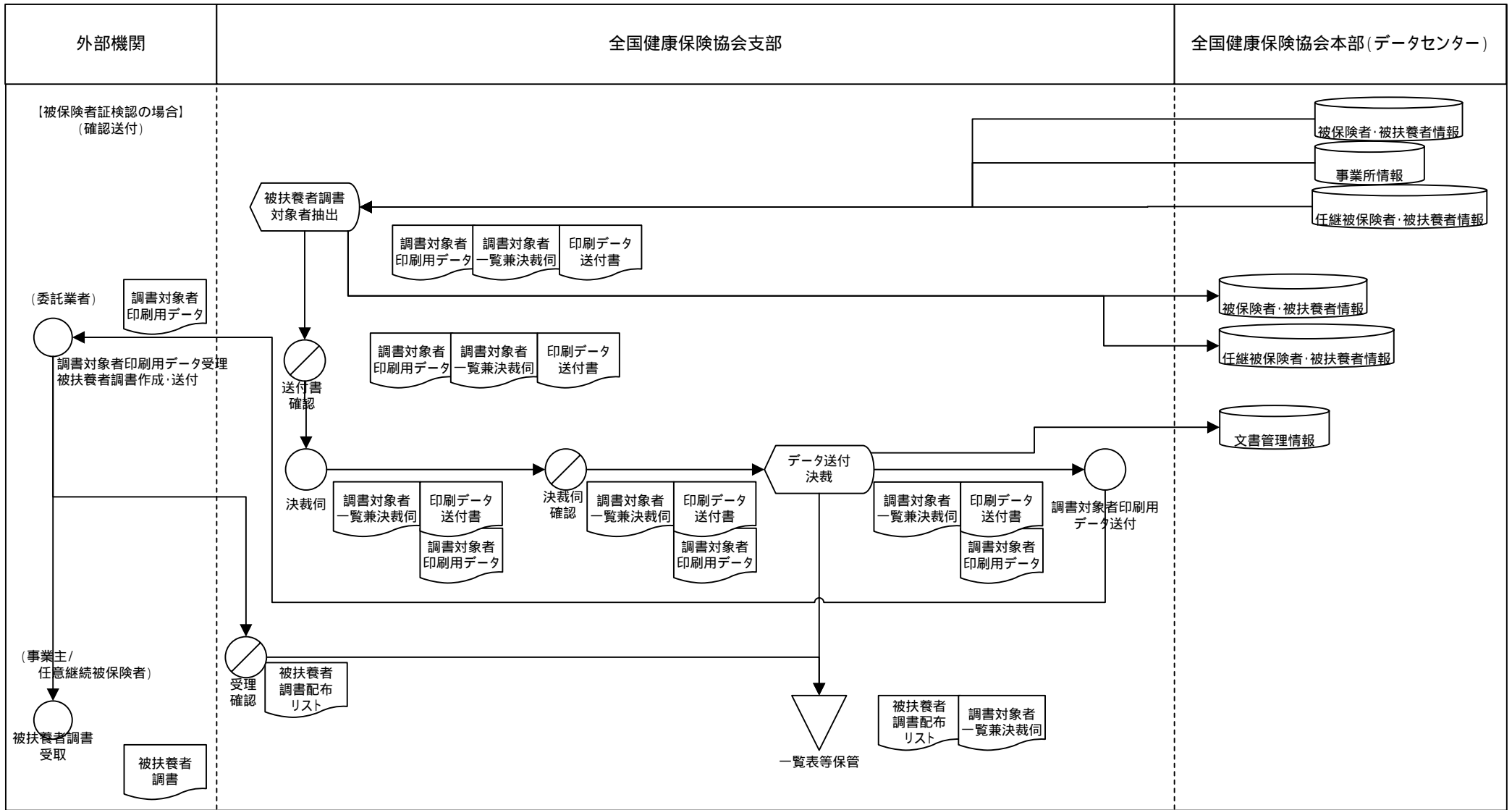

○ 手作業 ⊗ 確認 ▽ 保管 □ コンピュータ処理 ◀ コンピュータ画面 帳票 円筒 コンピュータファイル 端子

業務流れ図(将来)	システム名		業務名 (Lv0)		資料番号		ページ			
	健康保険業務システム		健康保険業務		WFA-01 2-5-4(2)		2/7			
Lv1	適用		Lv2	被保険者証発行	Lv3	被保険者証検認	Lv4	-	Lv5	-

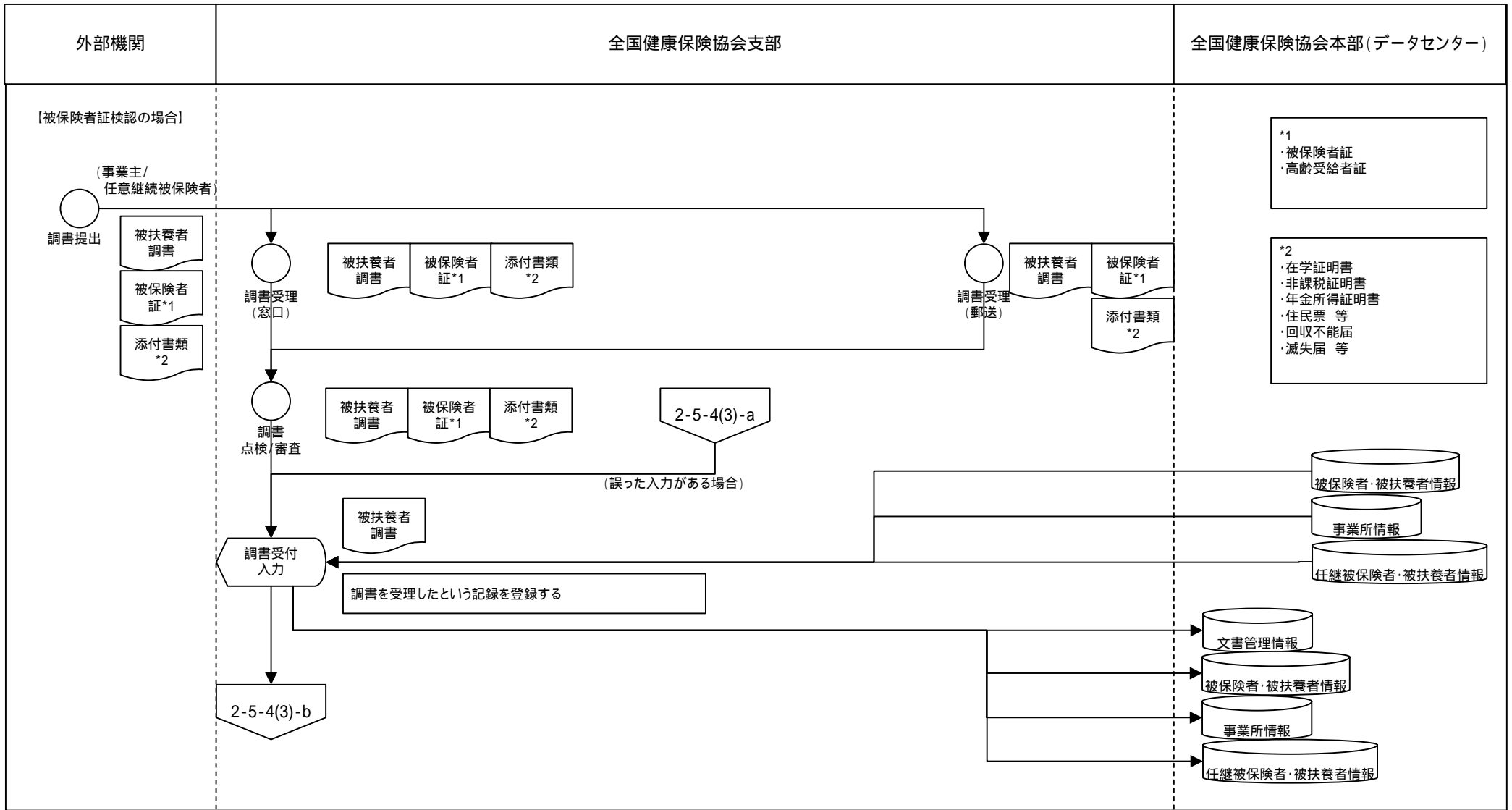

手作業
 確認
 保管
 コンピュータ処理
 コンピュータ画面
 帳票
 コンピュータファイル
 端子

業務流れ図(将来)	システム名		業務名 (Lv0)		資料番号		ページ			
	健康保険業務システム		健康保険業務		WFA-01 2-5-4(3)		3/7			
Lv1	適用		Lv2	被保険者証発行	Lv3	被保険者証検認	Lv4	-	Lv5	-

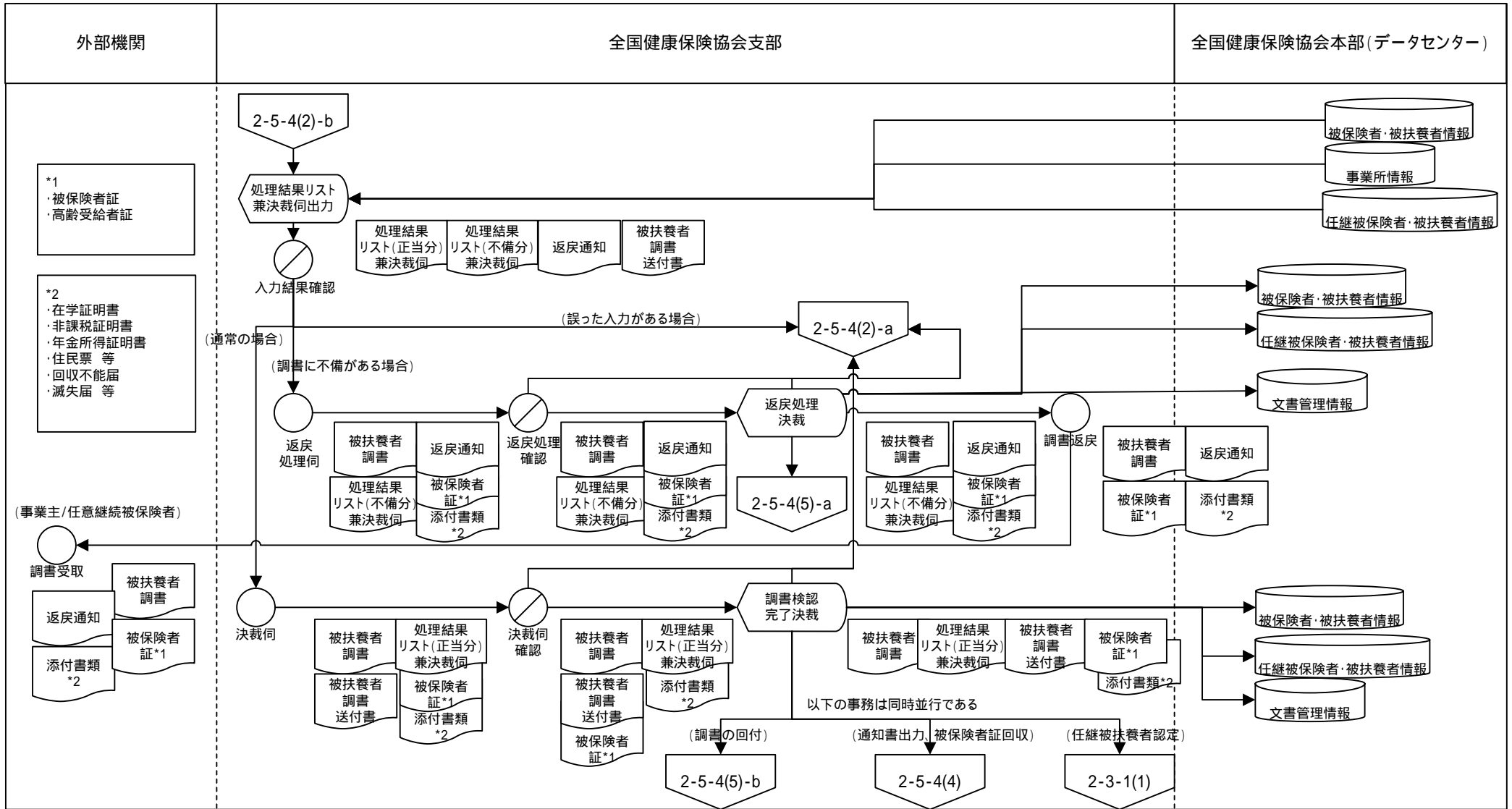

手作業

 確認

 保管

 コンピュータ処理

 コンピュータ画面

 帳票

 コンピュータファイル

 端子

業務流れ図(将来)		システム名		業務名 (Lv0)		資料番号		ページ	
		健康保険業務システム		健康保険業務		WFA-01 2-5-4(4)		4/7	
Lv1	適用	Lv2	被保険者証発行	Lv3	被保険者証検認	Lv4	-	Lv5	-

外部機関	全国健康保険協会支部	全国健康保険協会本部(データセンター)
------	------------	---------------------

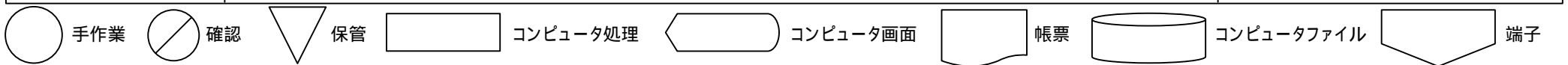
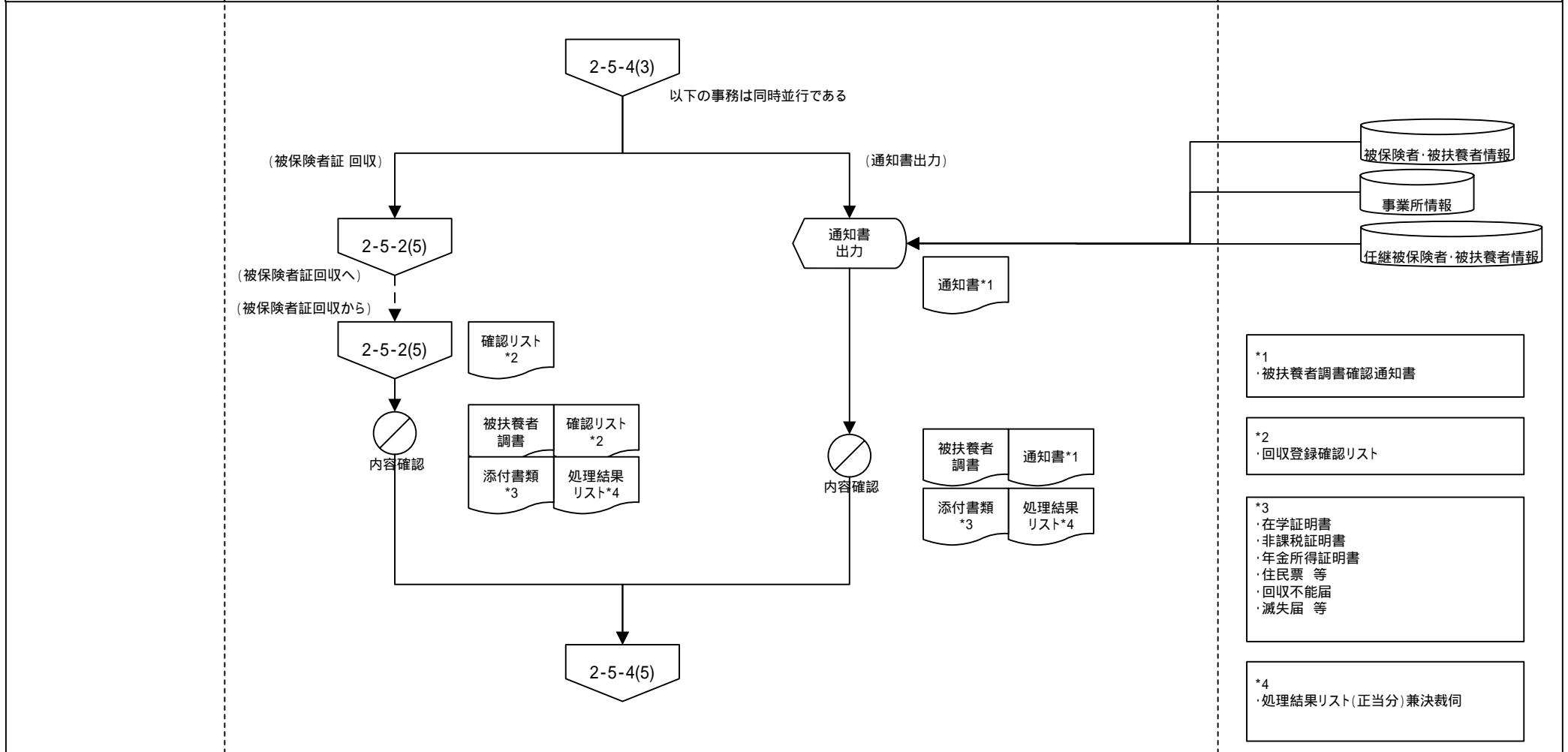

業務流れ図(将来)		システム名		業務名(Lv0)		資料番号		ページ	
		健康保険業務システム		健康保険業務		WFA-01 2-5-4(5)		5/7	
Lv1	適用	Lv2	被保険者証発行	Lv3	被保険者証検認	Lv4	-	Lv5	-

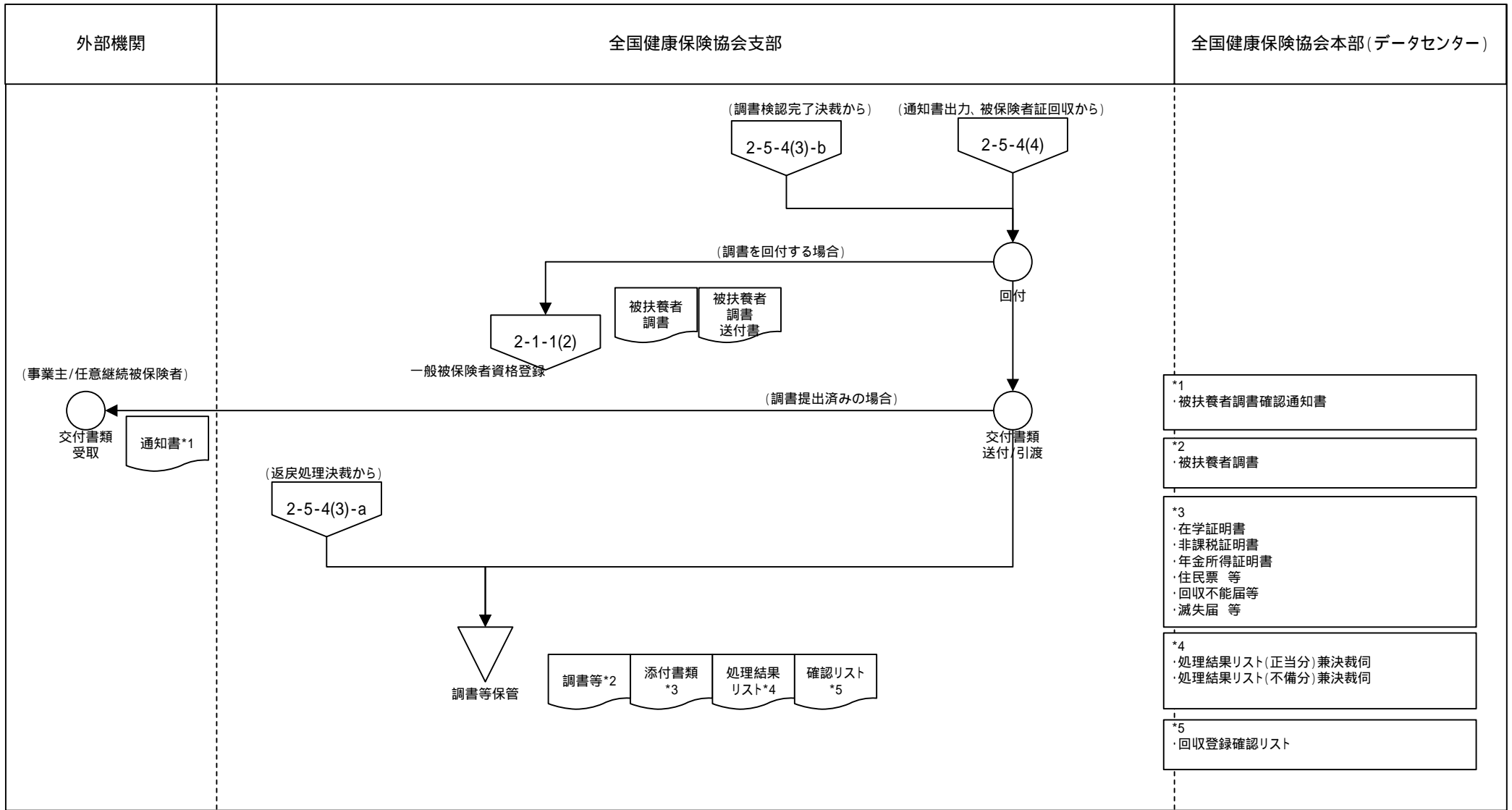

- 手作業
- 確認
- 保管
- コンピュータ処理
- コンピュータ画面
- 帳票
- コンピュータファイル
- 端子

業務流れ図(将来)	システム名		業務名 (Lv0)		資料番号		ページ			
	健康保険業務システム		健康保険業務		WFA-01 2-5-4(6)		6/7			
Lv1	適用		Lv2	被保険者証発行	Lv3	被保険者証検認	Lv4	-	Lv5	-

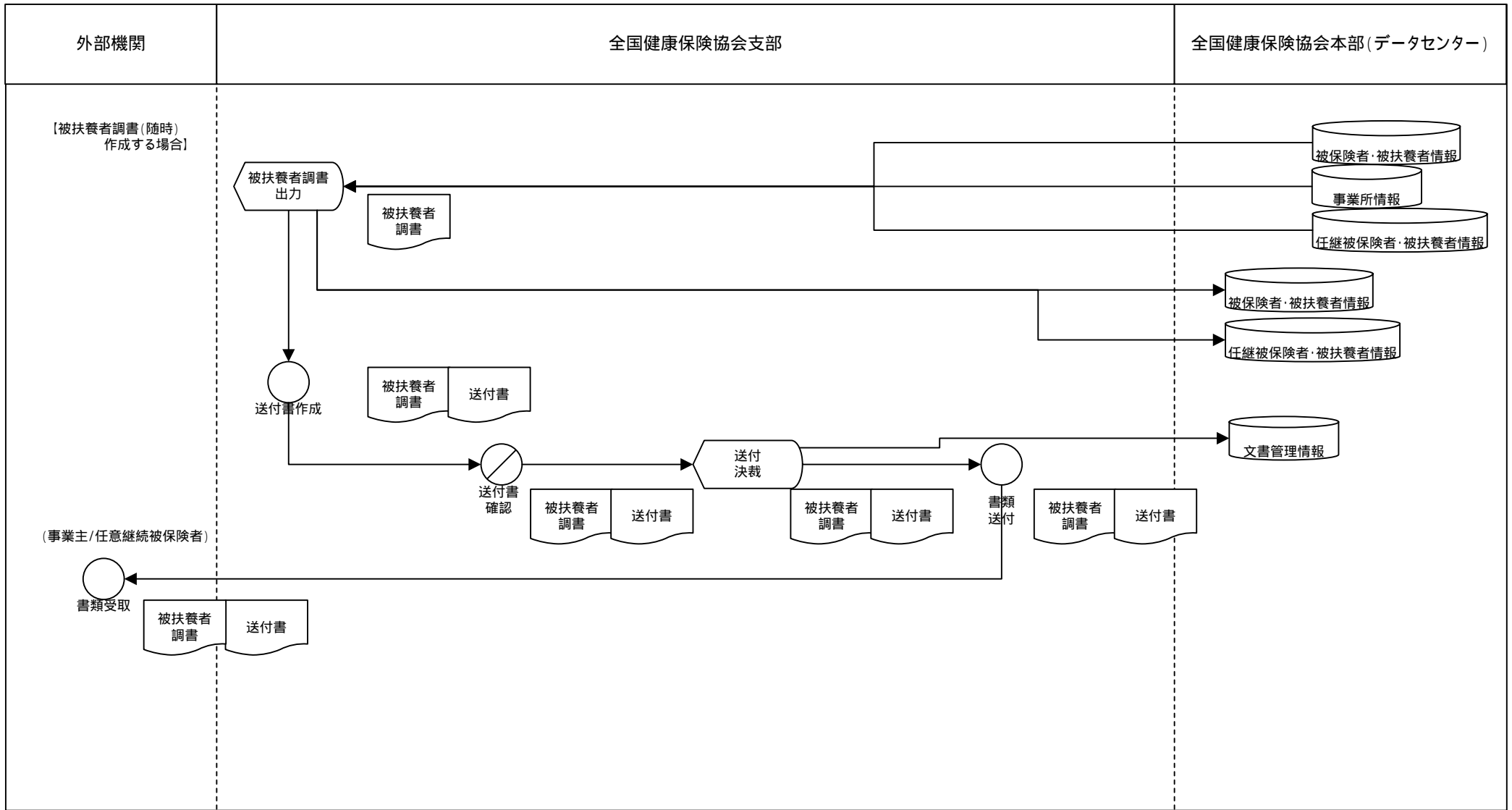

○ 手作業 ○ (with diagonal line) 確認 ▽ 保管 □ コンピュータ処理 ◀ コンピュータ画面 📄 帳票 🗄️ コンピュータファイル ⏏️ 端子

業務流れ図(将来)		システム名		業務名(Lv0)		資料番号		ページ	
		健康保険業務システム		健康保険業務		WFA-01 2-5-4(7)		7/7	
Lv1	適用	Lv2	被保険者証発行	Lv3	被保険者証検認	Lv4	-	Lv5	-

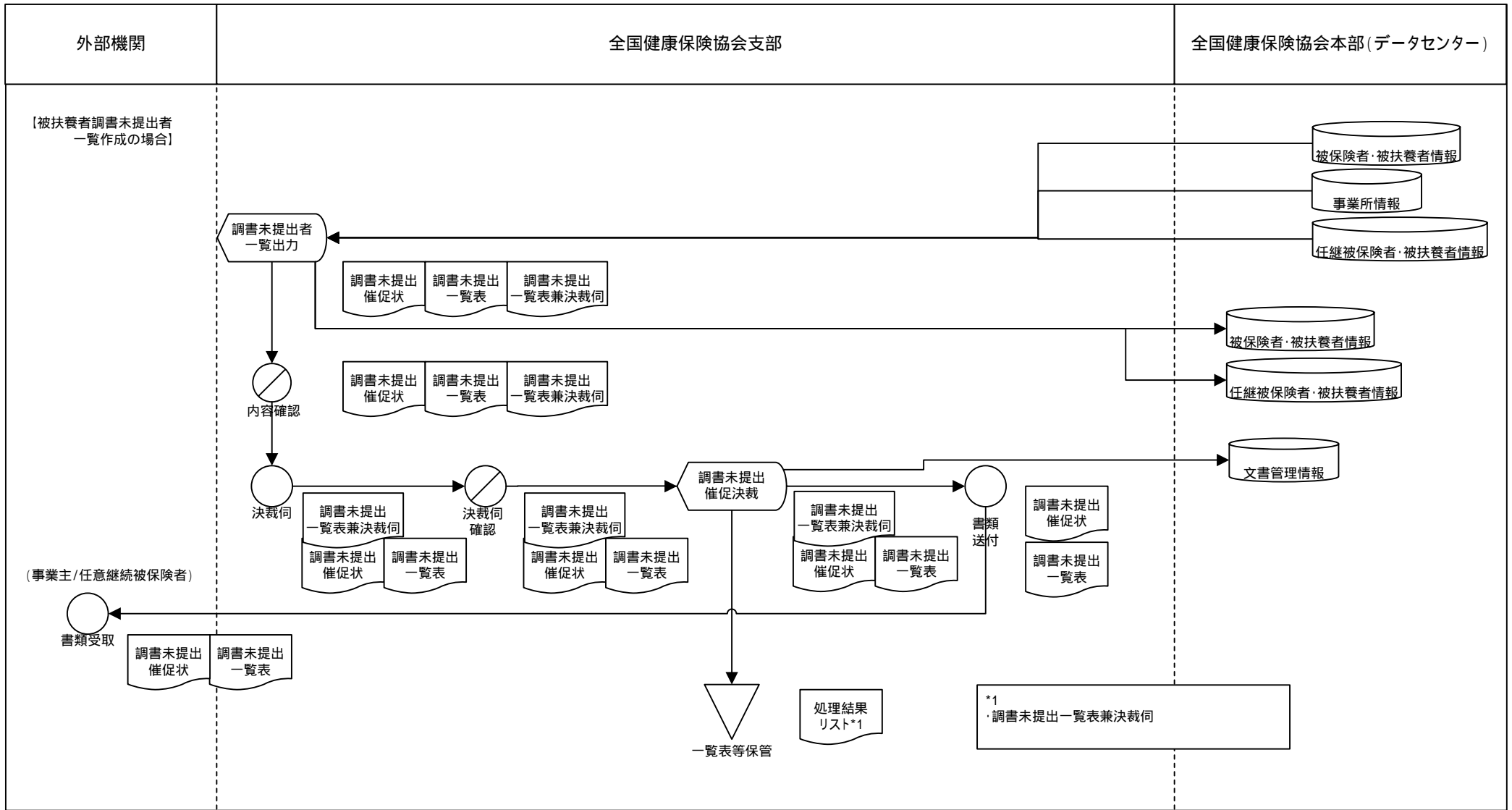

○ 手作業 ⊗ 確認 ▽ 保管 □ コンピュータ処理 ◀ コンピュータ画面 ㊄ 帳票 円筒 コンピュータファイル ㊄ 端子

*1
調書未提出一覧表兼決裁同

業務流れ図(将来)	システム名		業務名 (Lv0)	資料番号	ページ				
	健康保険業務システム		健康保険業務	WFA-01 2-6-1		1/1			
Lv1	適用	Lv2	日雇特別被保険者資格登録	Lv3	日雇特別被保険者資格情報登録	Lv4	-	Lv5	-

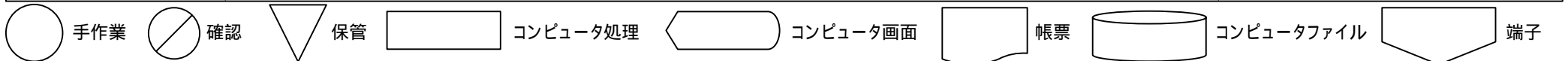
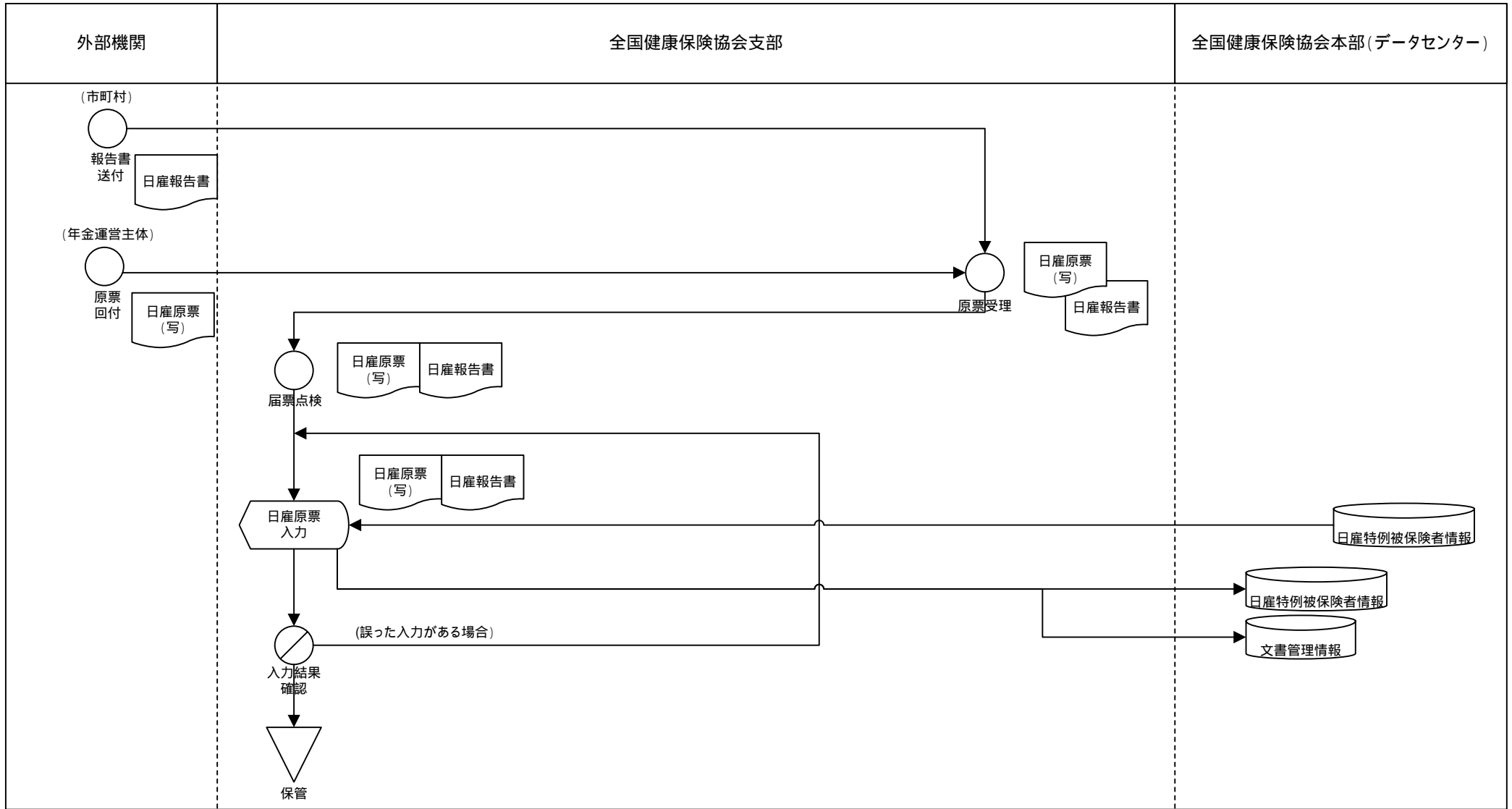

業務流れ図(将来)		システム名		業務名 (Lv0)		資料番号		ページ	
		健康保険業務システム		健康保険業務		WFA-01 2-6-2(1)		1/2	
Lv1	適用	Lv2	日雇特例被保険者資格登録	Lv3	受給資格者票等申請書受理	Lv4	-	Lv5	-

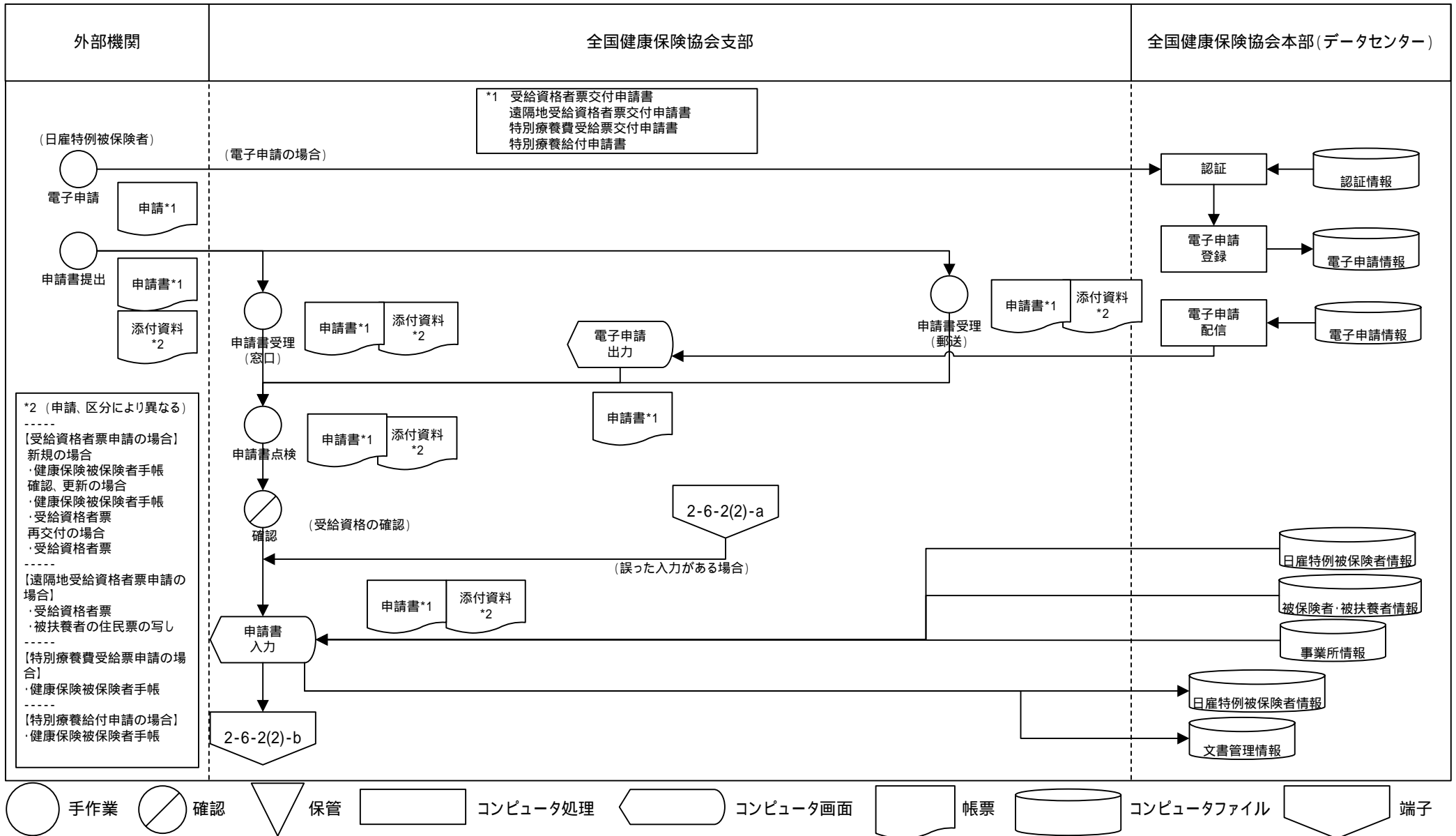

業務流れ図(将来)		システム名		業務名(Lv0)		資料番号		ページ	
		健康保険業務システム		健康保険業務		WFA-01 2-6-2(2)		2/2	
Lv1	適用	Lv2	日雇特例被保険者資格登録	Lv3	受給資格者票等申請書受理	Lv4	-	Lv5	-

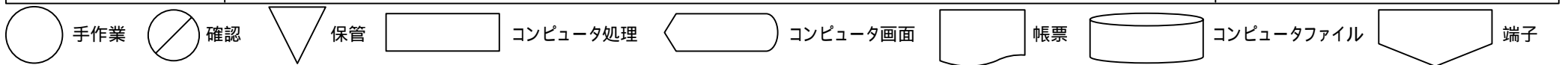
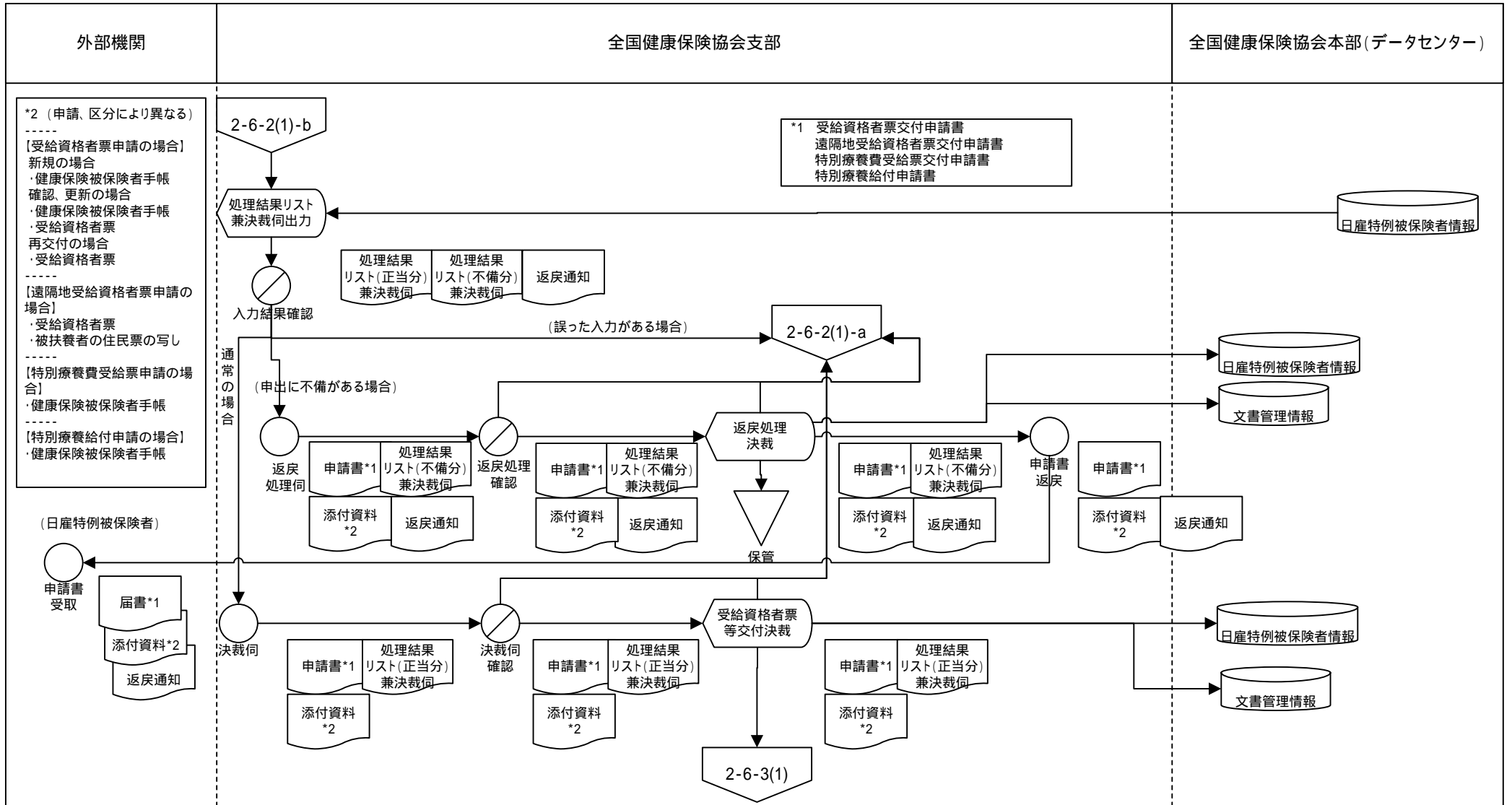

業務流れ図(将来)	システム名		業務名(Lv0)		資料番号		ページ			
	健康保険業務システム		健康保険業務		WFA-01 2-6-3(1)		1/2			
Lv1	適用		Lv2	日雇特別被保険者資格登録	Lv3	受給資格者票等審査・交付	Lv4	-	Lv5	-

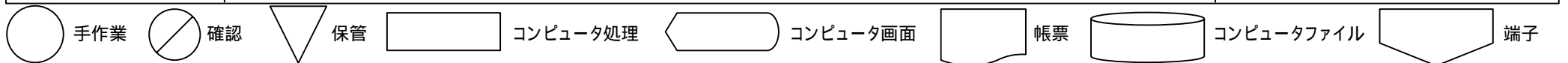
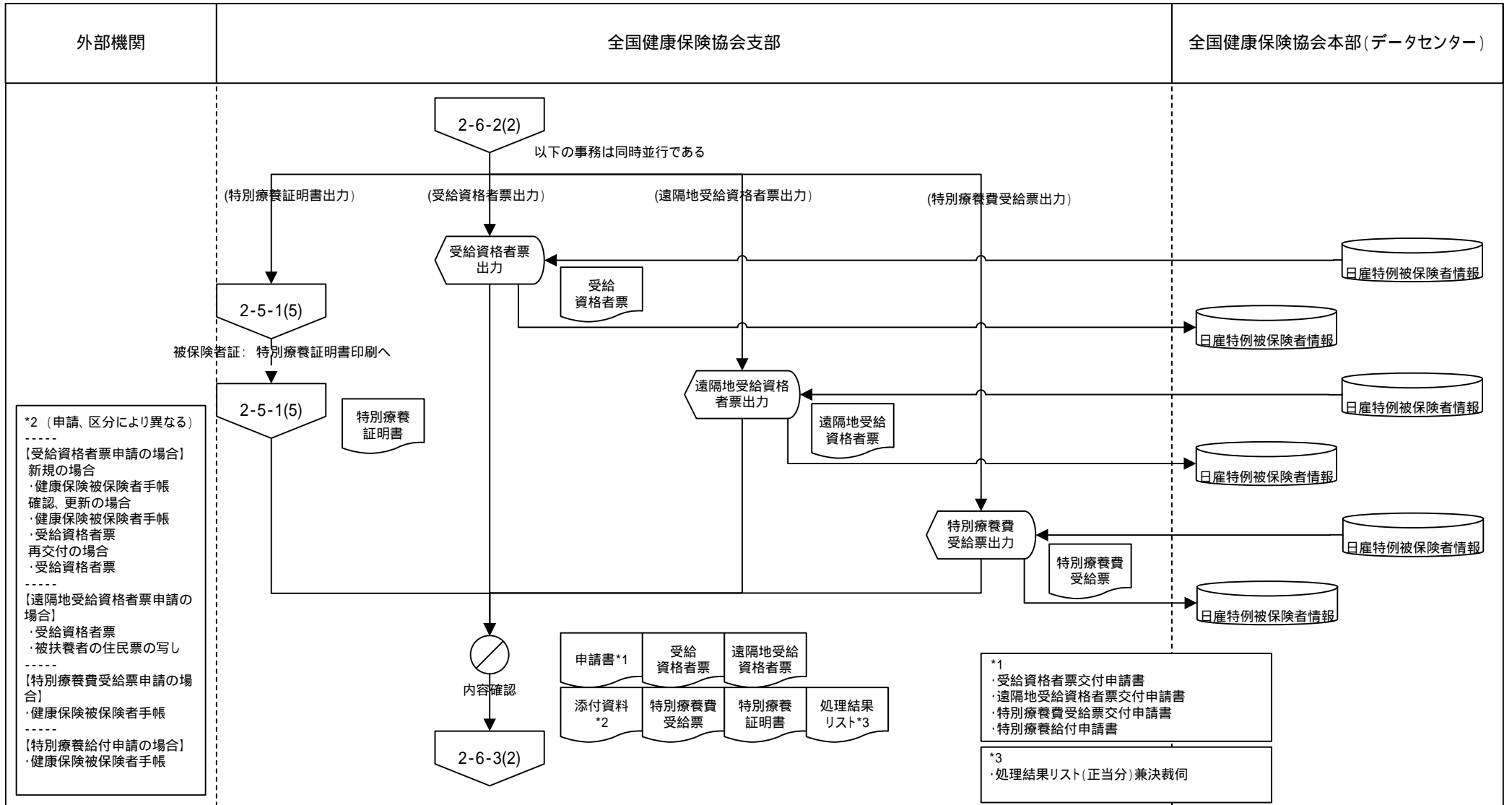

*2 (申請、区分により異なる)

[受給資格者票申請の場合]
新規の場合
・健康保険被保険者手帳
確認、更新の場合
・健康保険被保険者手帳
・受給資格者票
再交付の場合
・受給資格者票

[遠隔地受給資格者票申請の場合]
・受給資格者票
・被扶養者の住民票の写し

[特別療養費受給票申請の場合]
・健康保険被保険者手帳

[特別療養給付申請の場合]
・健康保険被保険者手帳

業務流れ図(将来)		システム名		業務名 (Lv0)		資料番号		ページ	
		健康保険業務システム		健康保険業務		WFA-01 2-6-3(2)		2/2	
Lv1	適用	Lv2	日雇特別被保険者資格登録	Lv3	受給資格者票等審査・交付	Lv4	-	Lv5	-

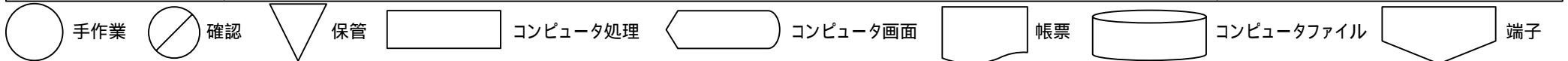
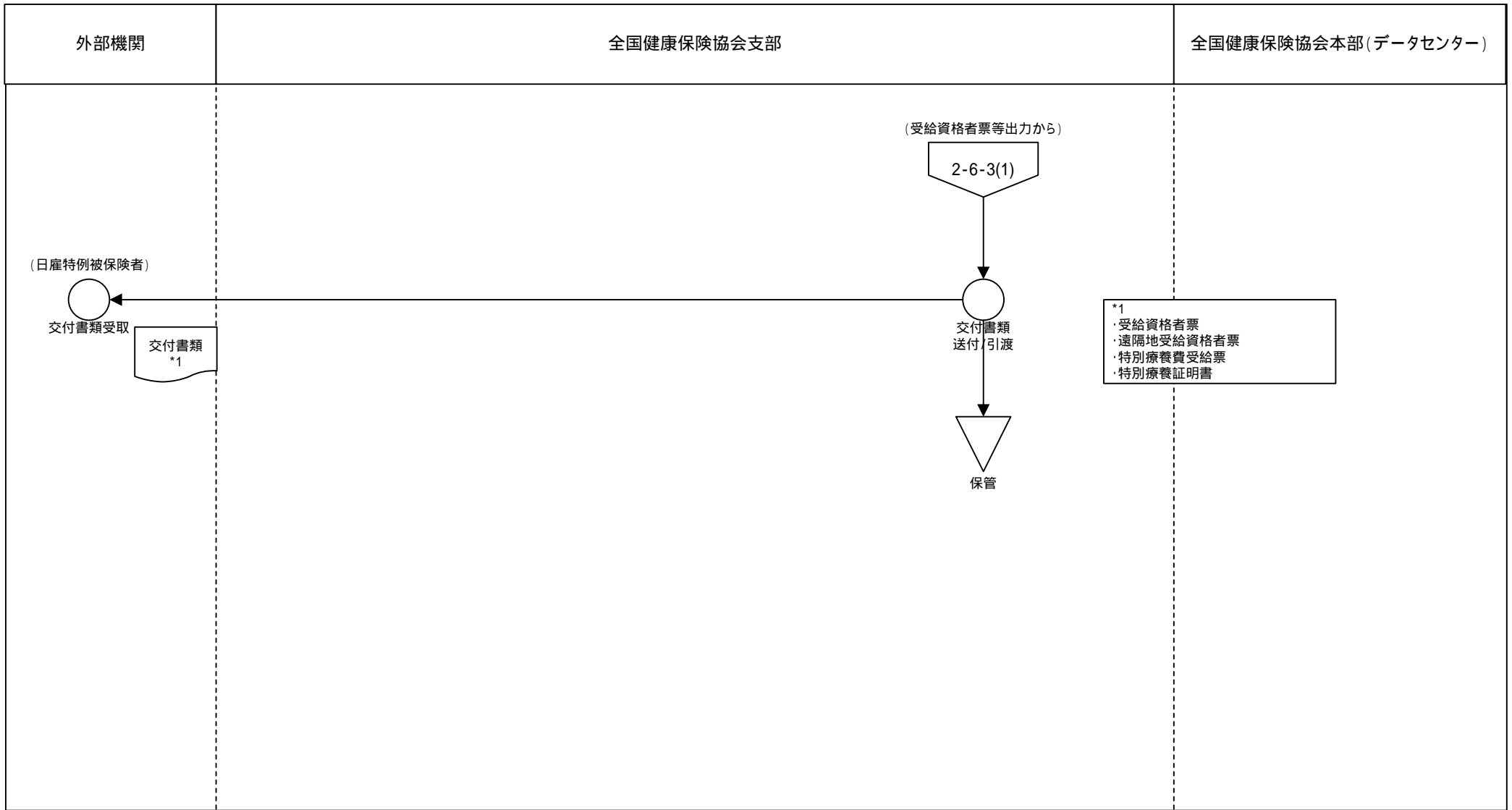

業務流れ図(将来)		システム名		業務名(Lv0)		資料番号		ページ	
		健康保険業務システム		健康保険業務		WFA-01 3-1-1(1)		1/6	
Lv1	任意継続被保険者保険料徴収	Lv2	収納通知	Lv3	保険料決定	Lv4	-	Lv5	-

外部機関	全国健康保険協会支部	全国健康保険協会本部(データセンター)
------	------------	---------------------

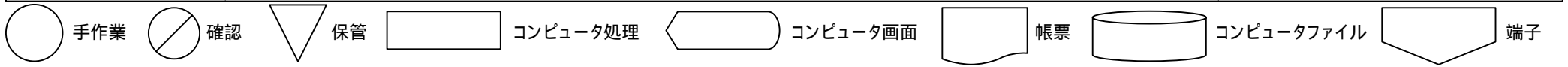
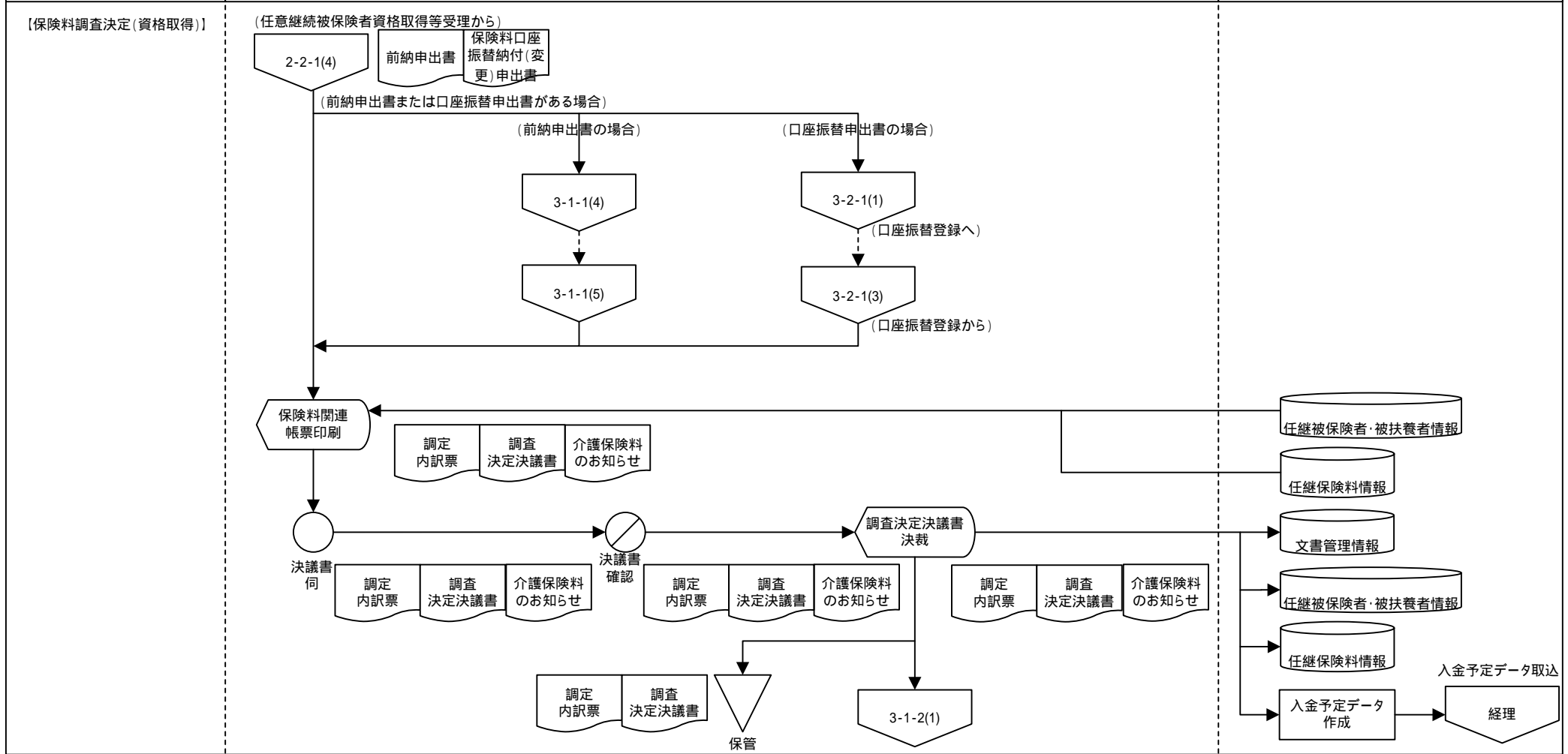

業務流れ図(将来)		システム名		業務名(Lv0)		資料番号		ページ	
		健康保険業務システム		健康保険業務		WFA-01 3-1-1(2)		2/6	
Lv1	任意継続被保険者保険料徴収	Lv2	収納通知	Lv3	保険料決定	Lv4	-	Lv5	-

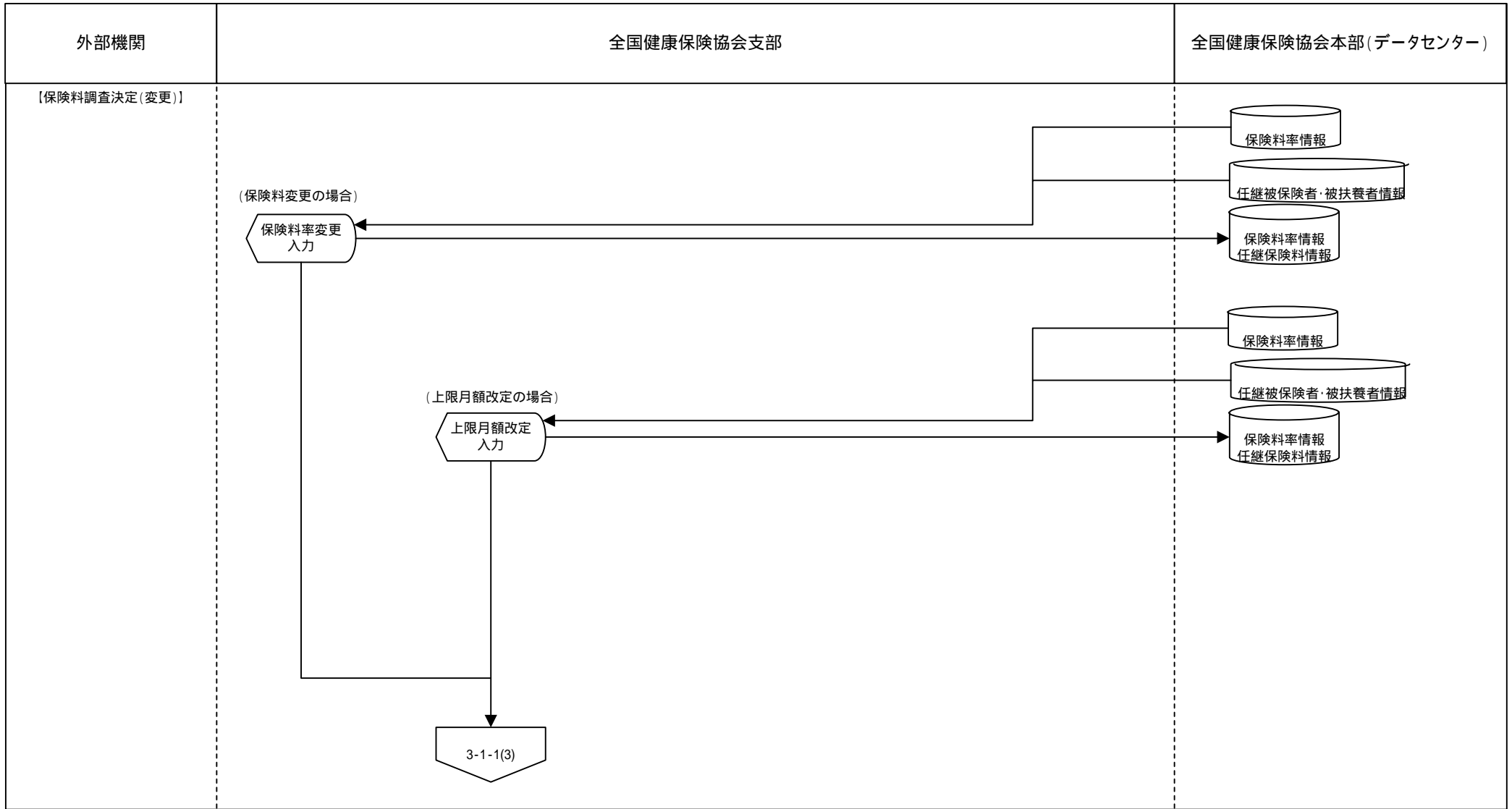

○ 手作業
⊘ 確認
▽ 保管
□ コンピュータ処理
◀ コンピュータ画面
▭ 帳票
🗄️ コンピュータファイル
⬇️ 端子

業務流れ図(将来)		システム名		業務名 (Lv0)		資料番号		ページ	
		健康保険業務システム		健康保険業務		WFA-01 3-1-1(3)		3/6	
Lv1	任意継続被保険者保険料徴収	Lv2	収納通知	Lv3	保険料決定	Lv4	-	Lv5	-

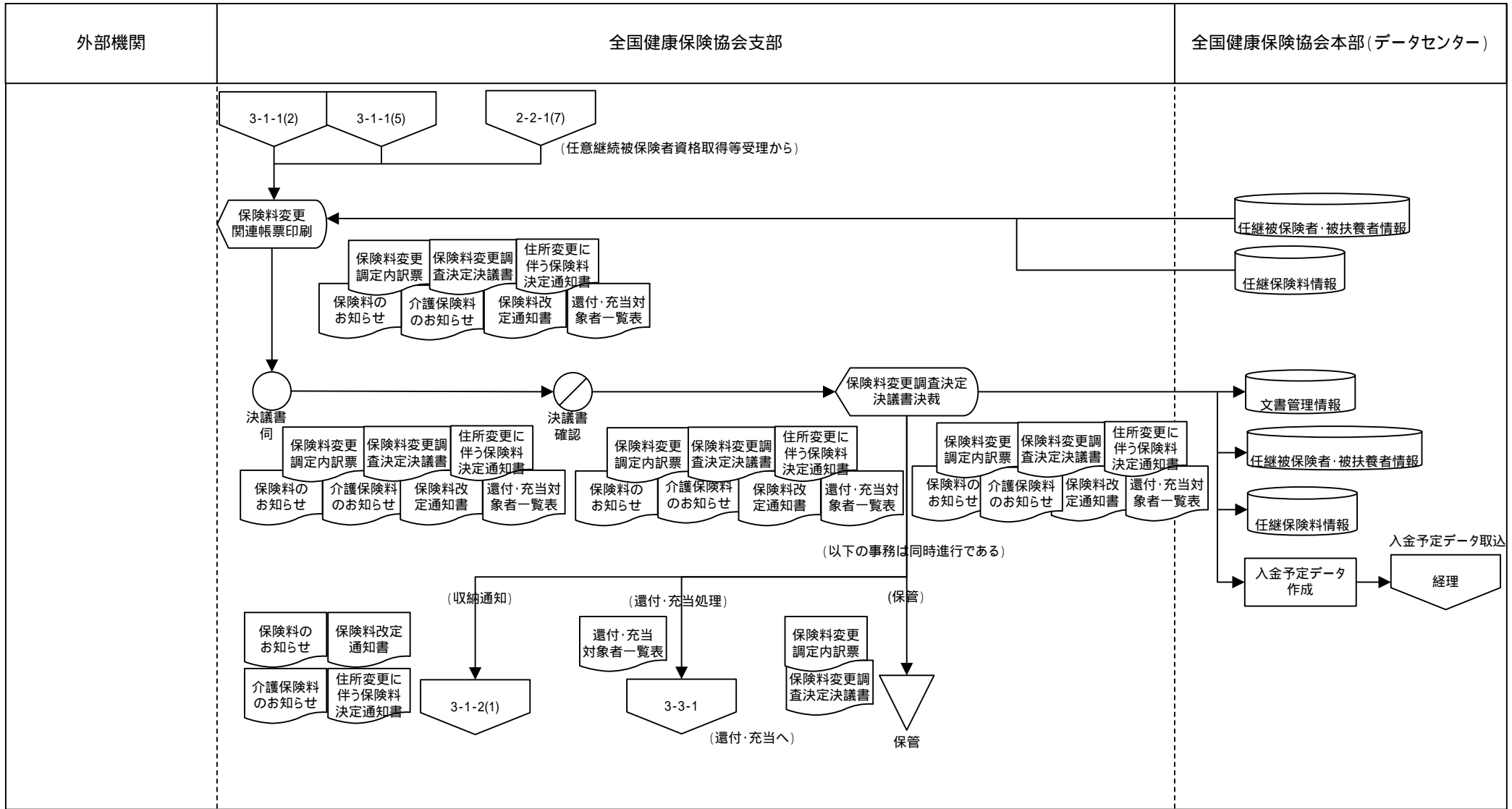

○ 手作業 ⊗ 確認 ▽ 保管 □ コンピュータ処理 ◀ コンピュータ画面 ▭ 帳票 ⊂ コンピュータファイル ⬇ 端子

業務流れ図(将来)		システム名		業務名 (Lv0)		資料番号		ページ	
		健康保険業務システム		健康保険業務		WFA-01 3-1-1(4)		4/6	
Lv1	任意継続被保険者保険料徴収	Lv2	収納通知	Lv3	保険料決定	Lv4	-	Lv5	-

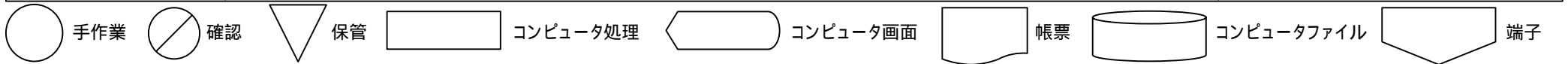
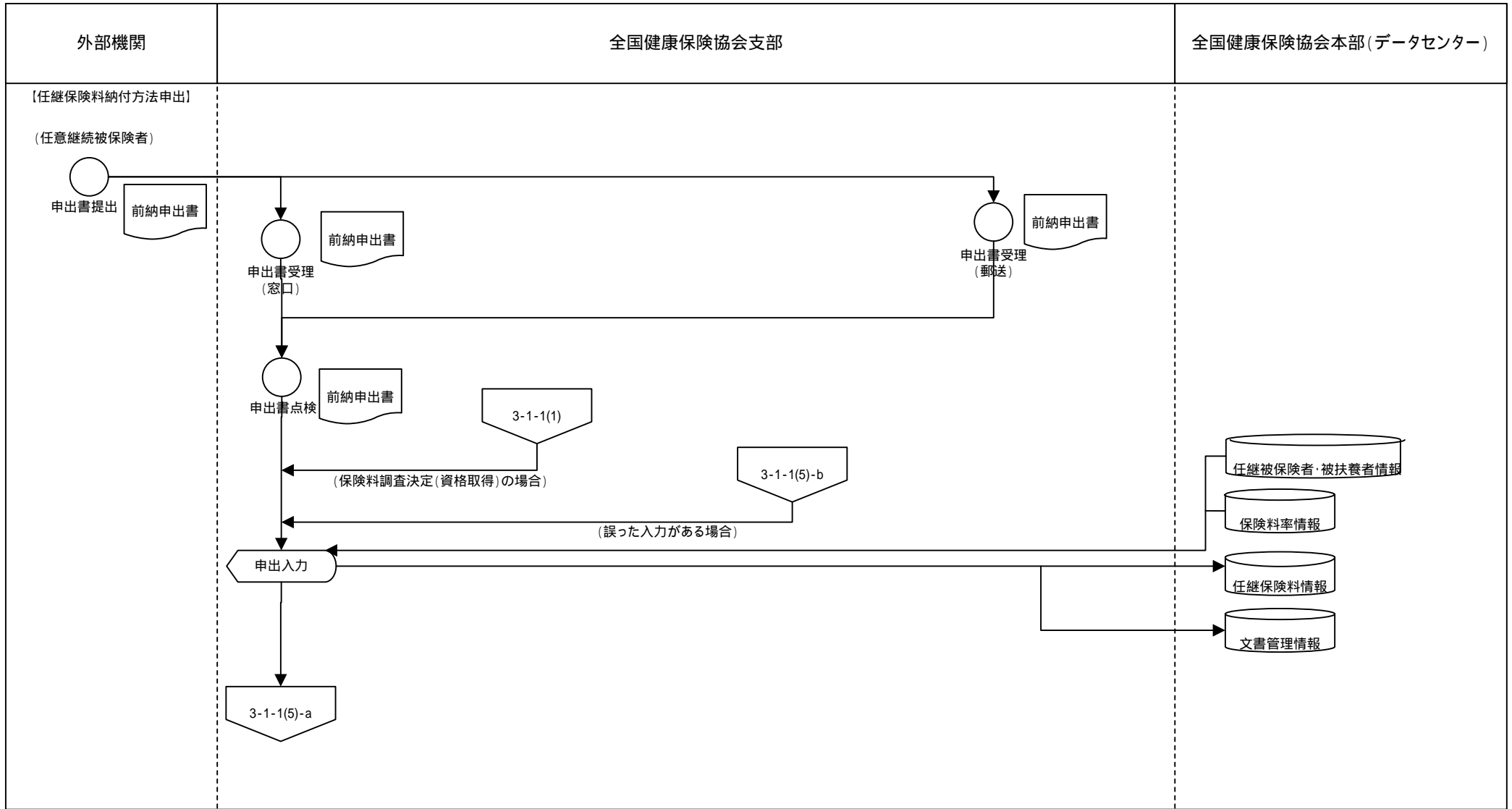

業務流れ図(将来)		システム名		業務名(Lv0)		資料番号		ページ	
		健康保険業務システム		健康保険業務		WFA-01 3-1-1(5)		5/6	
Lv1	任意継続被保険者保険料徴収	Lv2	収納通知	Lv3	保険料決定	Lv4	-	Lv5	-

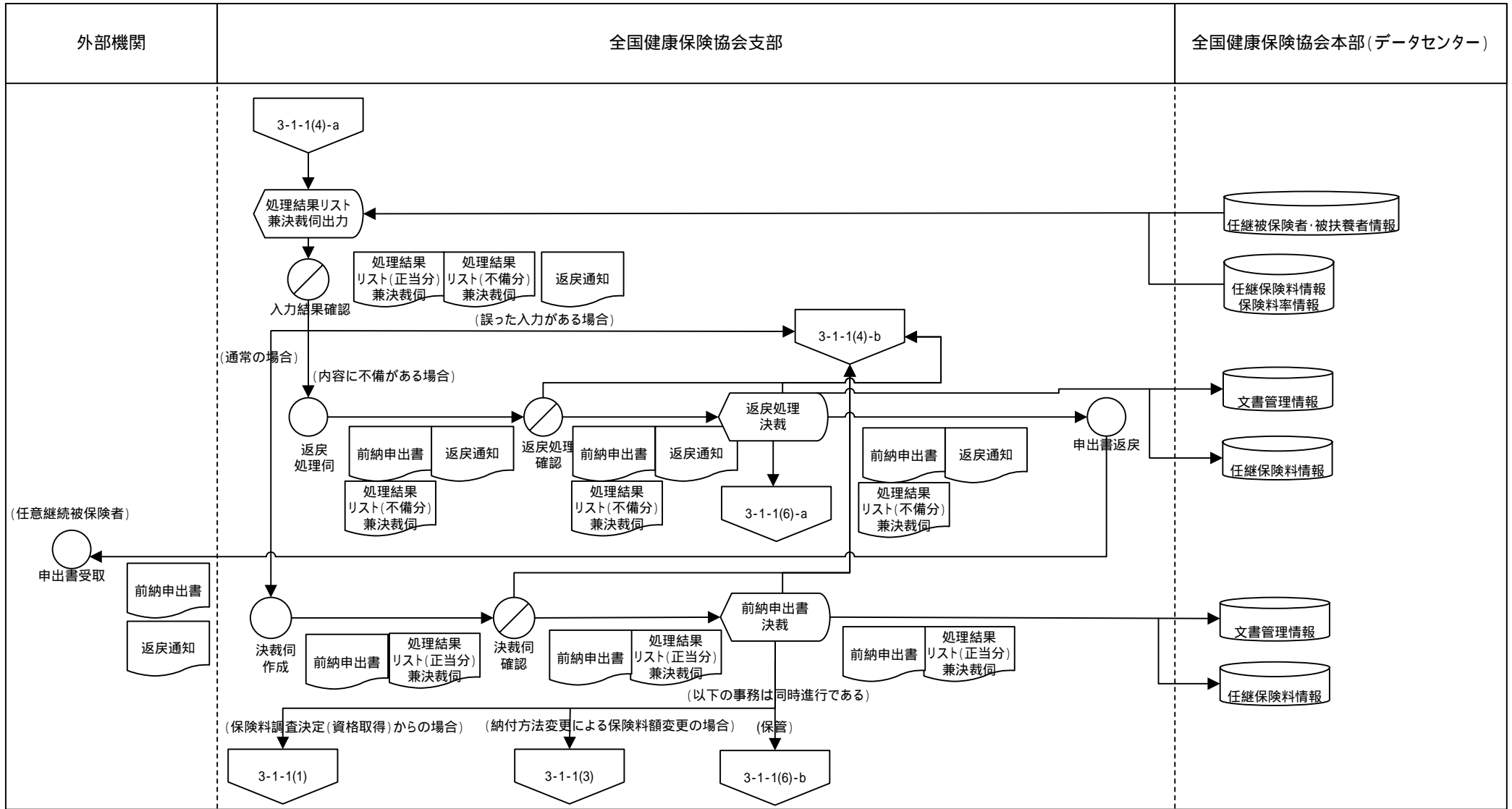

○ 手作業 ⊗ 確認 ▽ 保管 □ コンピュータ処理 ◀ コンピュータ画面 ▭ 帳票 ⊂ コンピュータファイル ⬇ 端子

業務流れ図(将来)		システム名		業務名 (Lv0)		資料番号		ページ	
		健康保険業務システム		健康保険業務		WFA-01 3-1-1(6)		6/6	
Lv1	任意継続被保険者保険料徴収	Lv2	収納通知	Lv3	保険料決定	Lv4	-	Lv5	-

外部機関	全国健康保険協会支部	全国健康保険協会本部(データセンター)
------	------------	---------------------

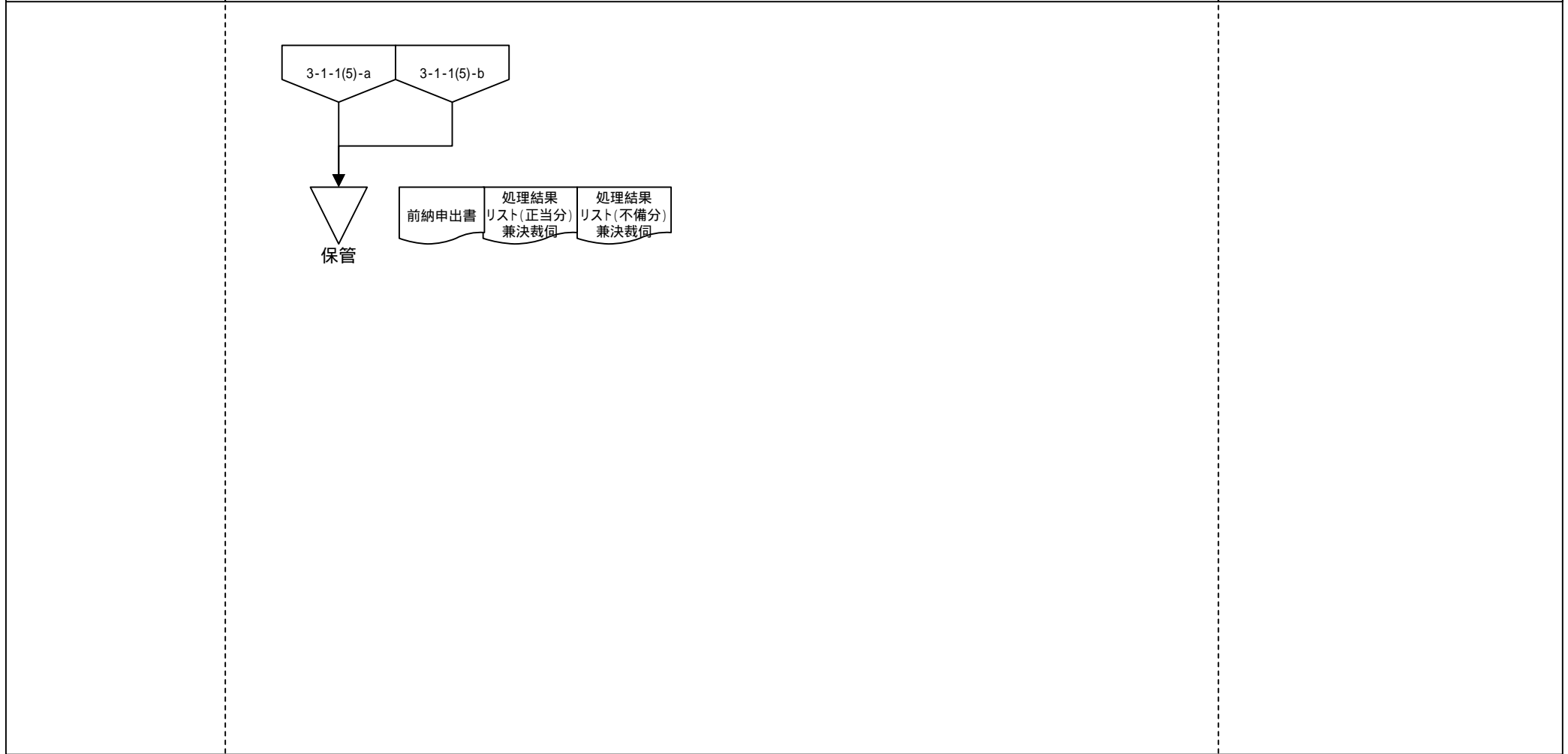

○ 手作業 ⊗ 確認 ▼ 保管 □ コンピュータ処理 ◀ コンピュータ画面 ▭ 帳票 ◯ コンピュータファイル ⬇ 端子

業務流れ図(将来)	システム名		業務名 (Lv0)		資料番号		ページ		
	健康保険業務システム		健康保険業務		WFA-01 3-1-2(1)		1/2		
Lv1	任意継続被保険者保険料徴収	Lv2	収納通知	Lv3	納入通知	Lv4	-	Lv5	-

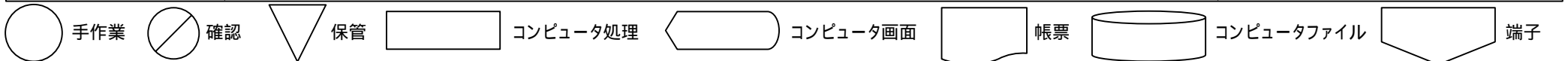
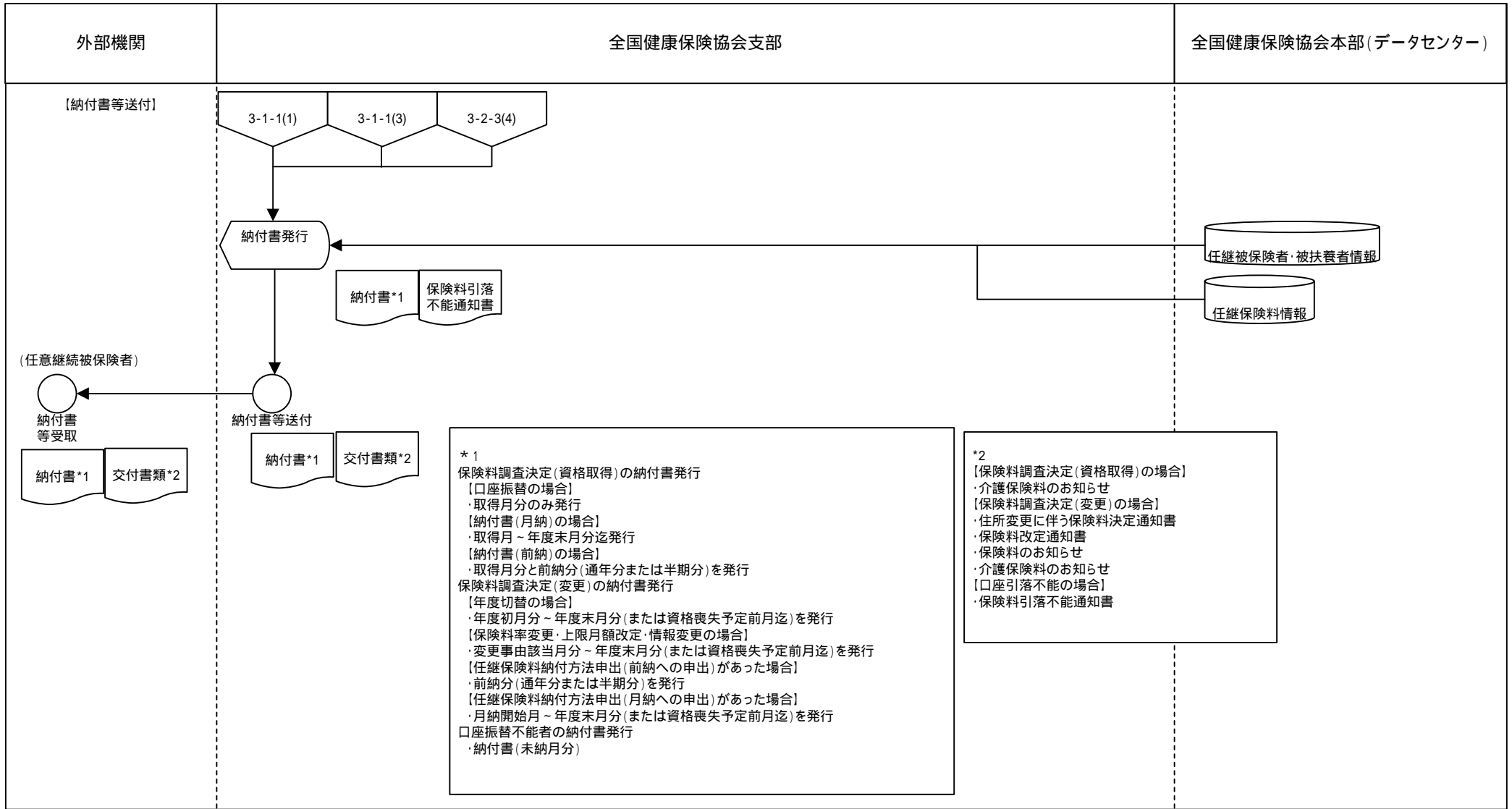

業務流れ図(将来)		システム名		業務名 (Lv0)		資料番号		ページ	
		健康保険業務システム		健康保険業務		WFA-01 3-2-1(1)		1/3	
Lv1	任意継続被保険者保険料徴収	Lv2	保険料収納	Lv3	口座振替登録	Lv4	-	Lv5	-

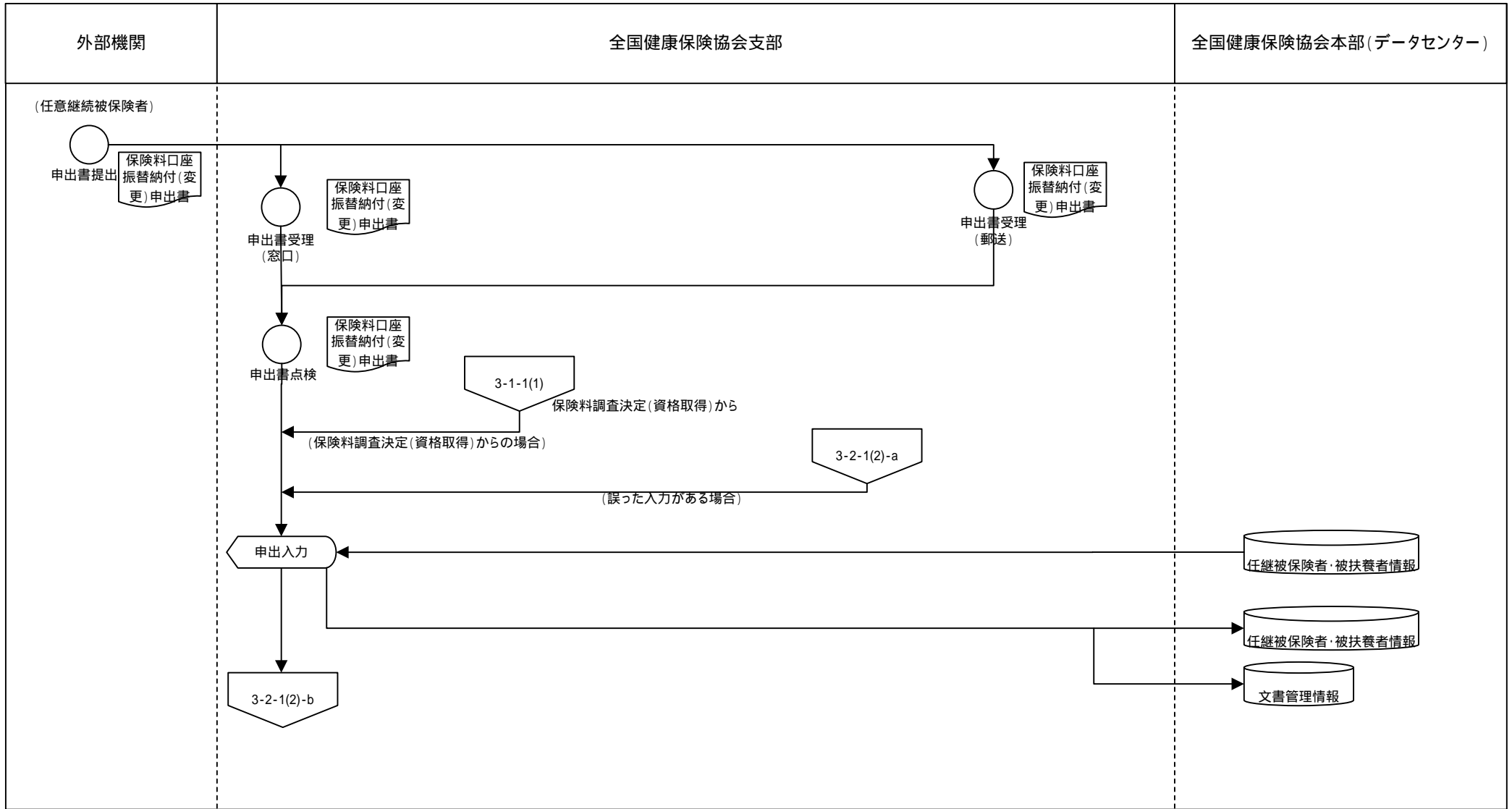

○ 手作業
 ⊗ 確認
 ▽ 保管
 □ コンピュータ処理
 ◀ コンピュータ画面
 ▭ 帳票
 ⊂ コンピュータファイル
 ⬇ 端子

業務流れ図(将来)		システム名		業務名(Lv0)		資料番号		ページ	
		健康保険業務システム		健康保険業務		WFA-01 3-2-1(2)		2/3	
Lv1	任意継続被保険者保険料徴収	Lv2	保険料収納	Lv3	口座振替登録	Lv4	-	Lv5	-

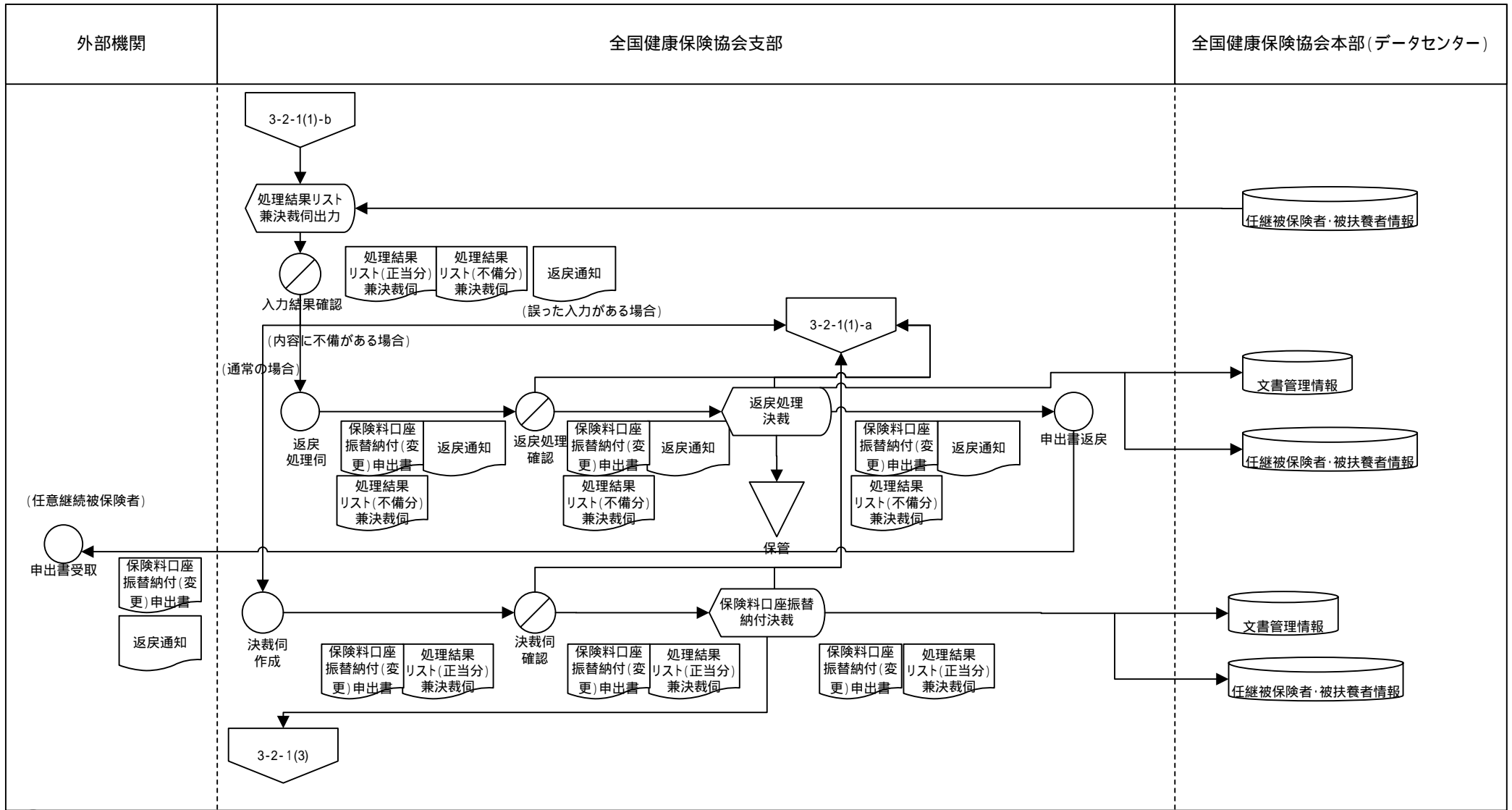

○ 手作業 ⊗ 確認 ▽ 保管 □ コンピュータ処理 ◀ コンピュータ画面 帳票 円筒形 コンピュータファイル 端子

業務流れ図(将来)		システム名		業務名(Lv0)		資料番号		ページ	
		健康保険業務システム		健康保険業務		WFA-01 3-2-1(3)		3/3	
Lv1	任意継続被保険者保険料徴収	Lv2	保険料収納	Lv3	口座振替登録	Lv4	-	Lv5	-

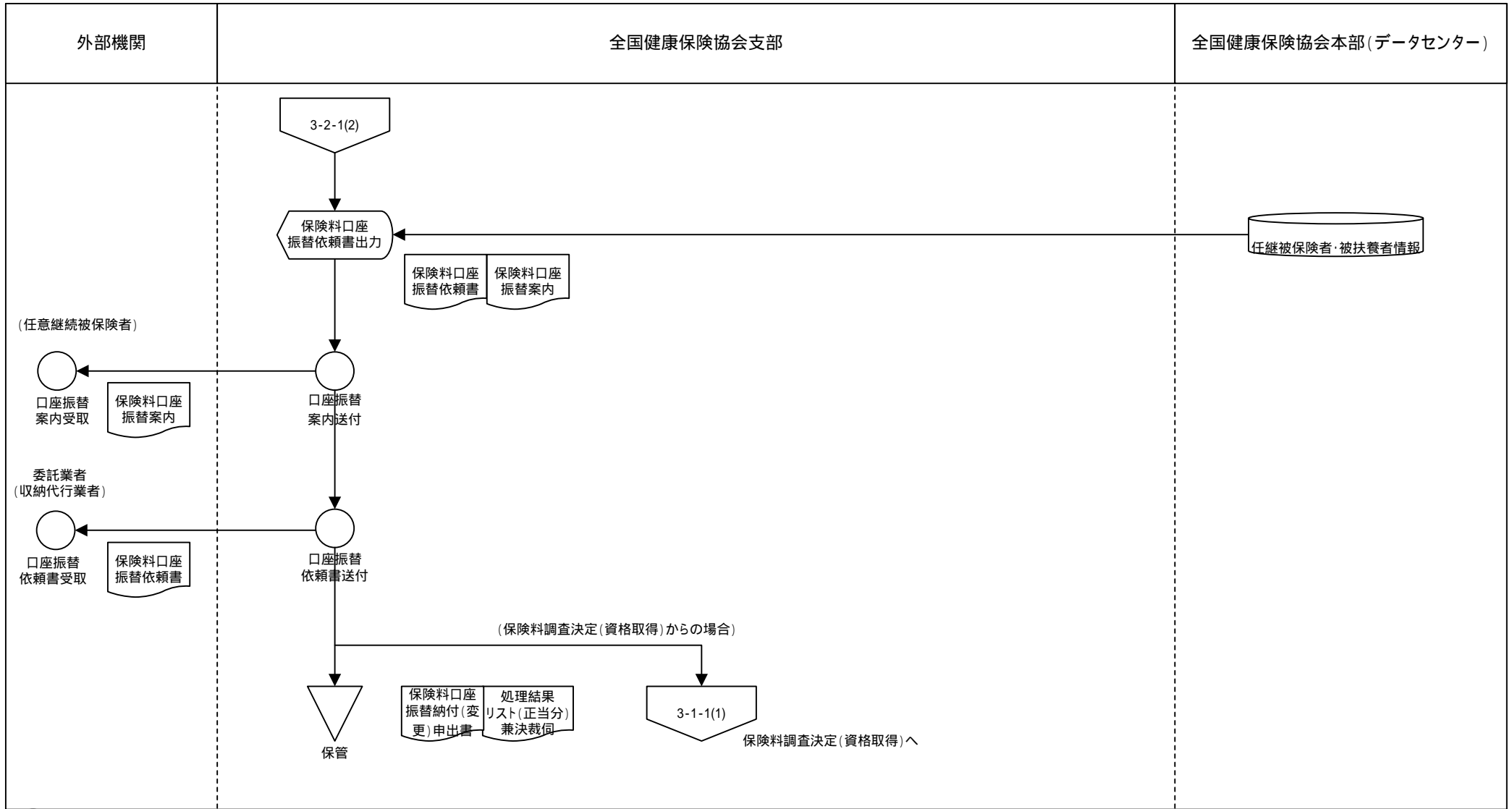

○ 手作業 ⊗ 確認 ▽ 保管 □ コンピュータ処理 ◀ コンピュータ画面 ▭ 帳票 ◯ コンピュータファイル ▽ 端子

業務流れ図(将来)		システム名		業務名(Lv0)		資料番号		ページ	
		健康保険業務システム		健康保険業務		WFA-01 3-2-2(1)		1/3	
Lv1	任意継続被保険者保険料徴収	Lv2	保険料収納	Lv3	保険料受理	Lv4	-	Lv5	-

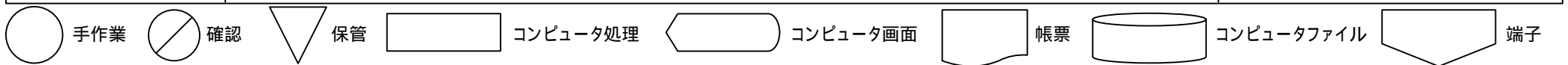
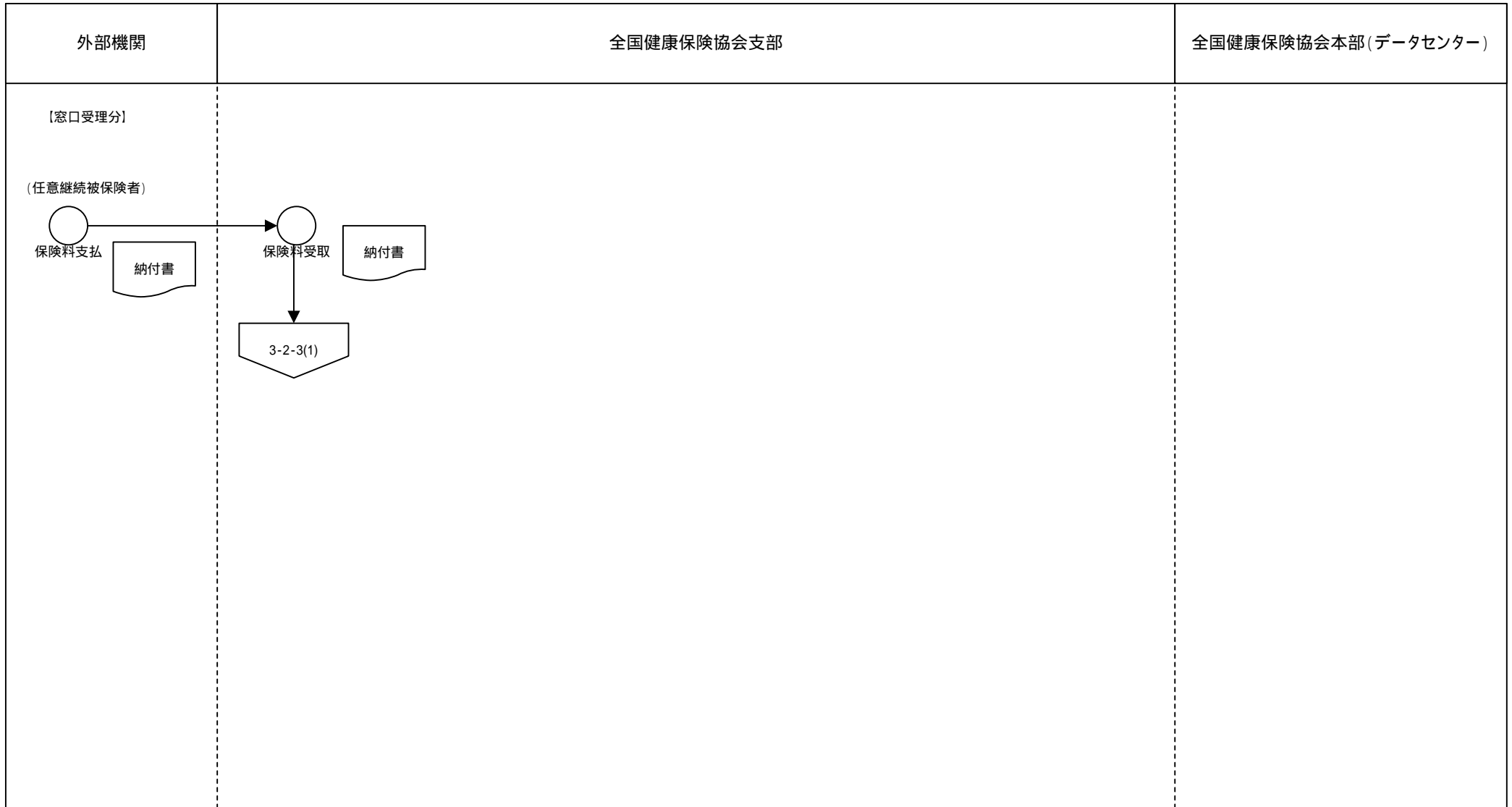

業務流れ図(将来)		システム名		業務名 (Lv0)		資料番号		ページ	
		健康保険業務システム		健康保険業務		WFA-01 3-2-2(2)		2/3	
Lv1	任意継続被保険者保険料徴収	Lv2	保険料収納	Lv3	保険料受理	Lv4	-	Lv5	-

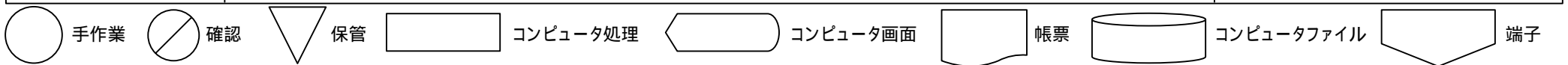
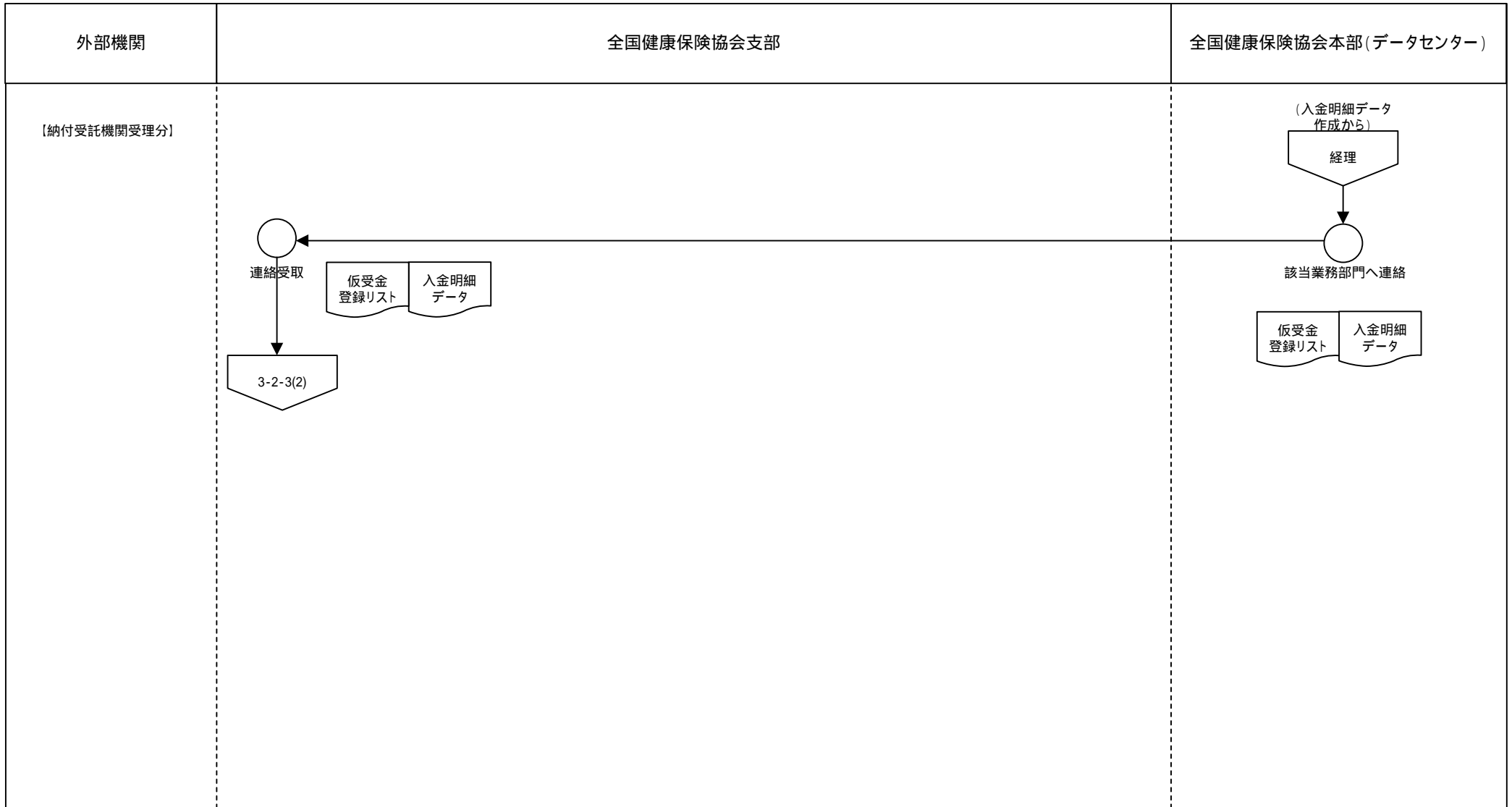

業務流れ図(将来)		システム名		業務名(Lv0)		資料番号		ページ	
		健康保険業務システム		健康保険業務		WFA-01 3-2-2(3)		3/3	
Lv1	任意継続被保険者保険料徴収	Lv2	保険料収納	Lv3	保険料受理	Lv4	-	Lv5	-

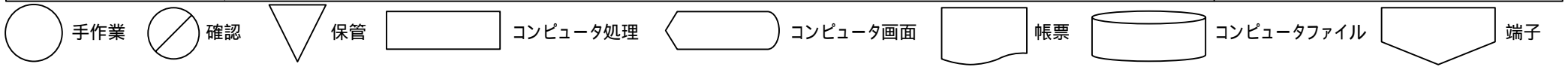
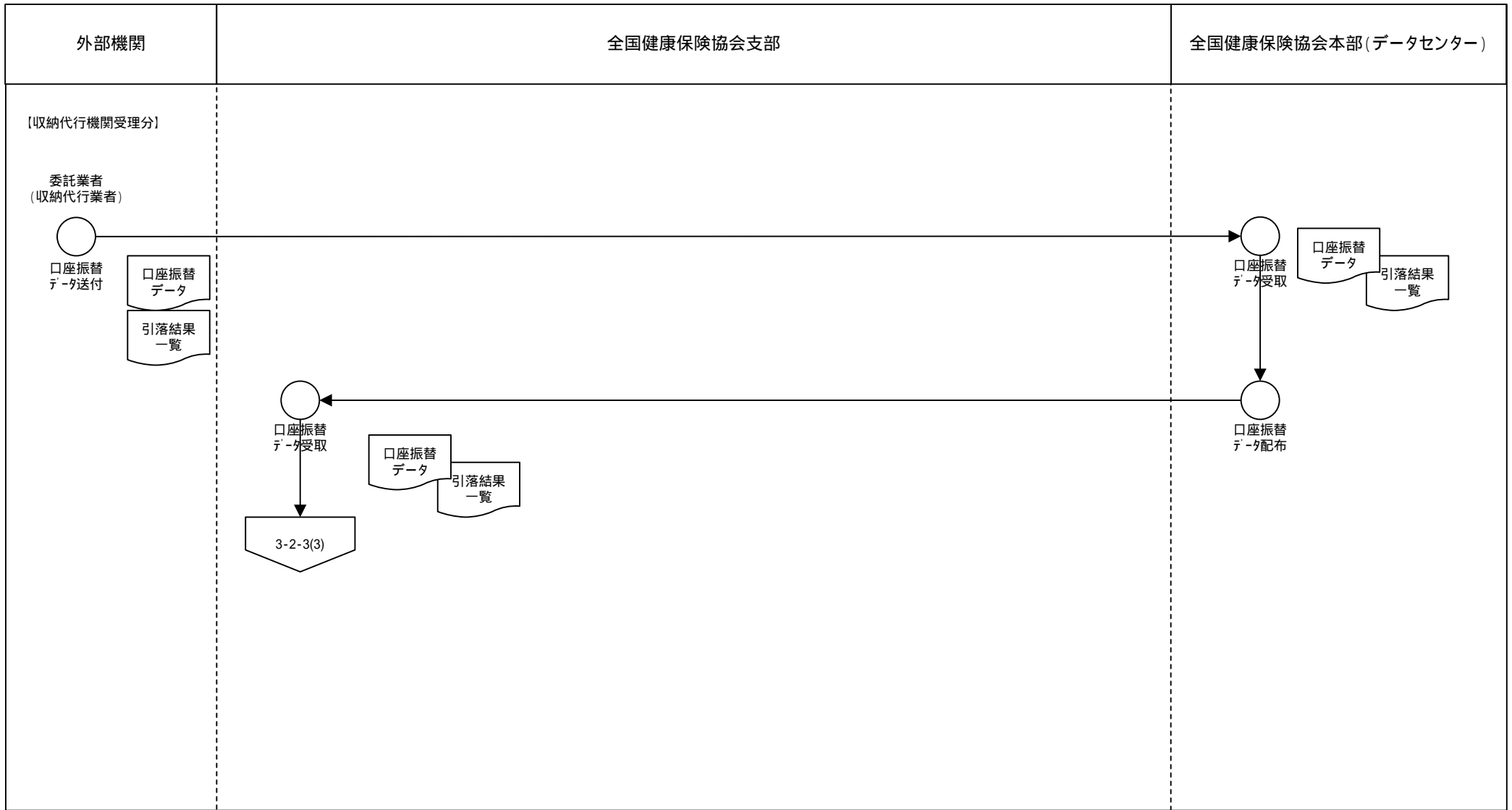

業務流れ図(将来)		システム名		業務名 (Lv0)		資料番号		ページ	
		健康保険業務システム		健康保険業務		WFA-01 3-2-3(1)		1/7	
Lv1	任意継続被保険者保険料徴収	Lv2	保険料収納	Lv3	収納記録登録	Lv4	-	Lv5	-

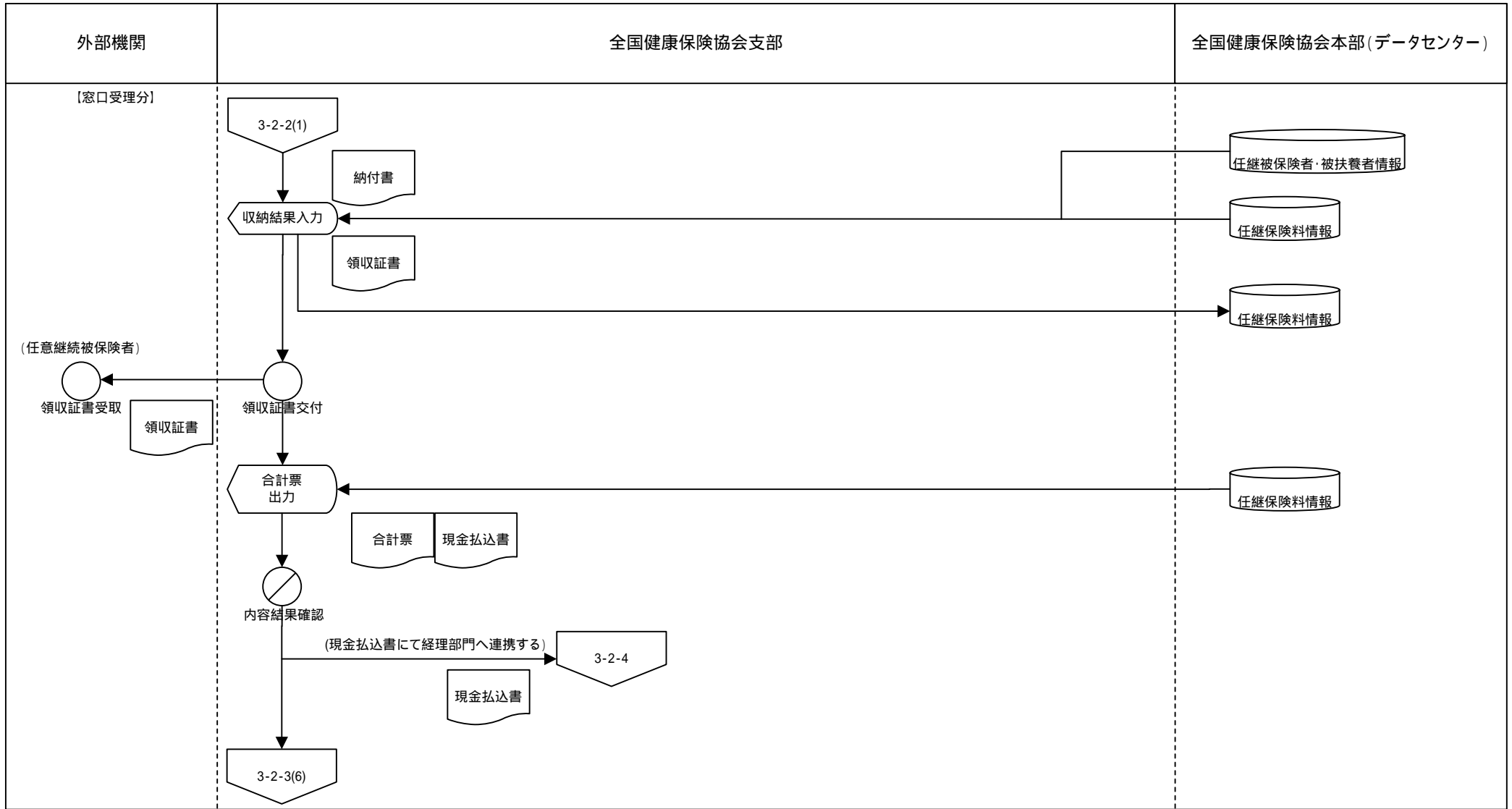

○ 手作業 ⊗ 確認 ▽ 保管 □ コンピュータ処理 ◀ 保管 ◻ コンピュータ画面 ㊄ 帳票 ㊿ コンピュータファイル ㊿ 端子

業務流れ図(将来)		システム名		業務名(Lv0)		資料番号		ページ	
		健康保険業務システム		健康保険業務		WFA-01 3-2-3(2)		2/7	
Lv1	任意継続被保険者保険料徴収	Lv2	保険料収納	Lv3	収納記録登録	Lv4	-	Lv5	-

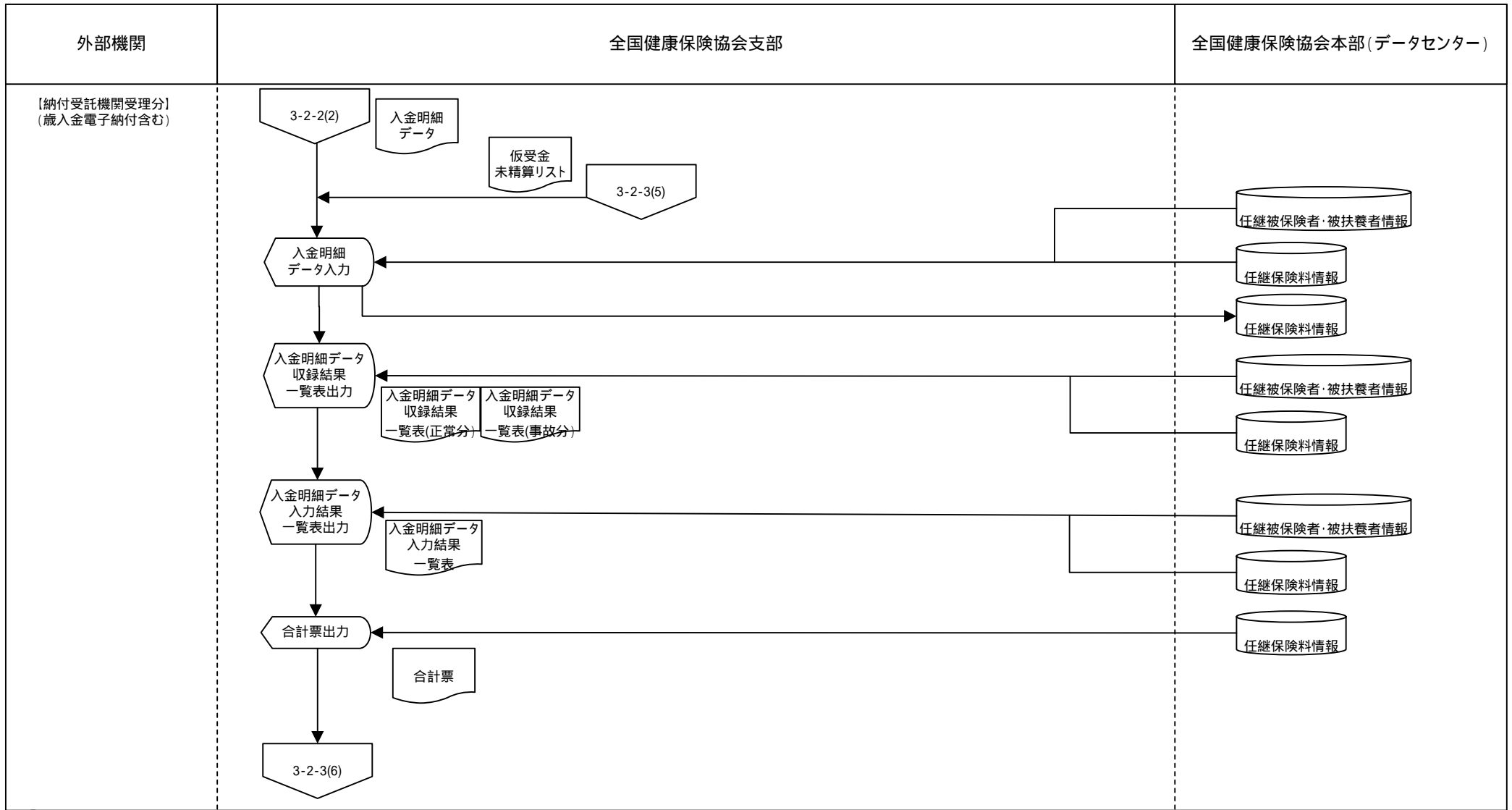

○ 手作業 ⊗ 確認 ▽ 保管 □ コンピュータ処理 ◁ コンピュータ画面 ▭ 帳票 ⊂ コンピュータファイル ⏏ 端子

業務流れ図(将来)		システム名		業務名(Lv0)		資料番号		ページ	
		健康保険業務システム		健康保険業務		WFA-01 3-2-3(3)		3/7	
Lv1	任意継続被保険者保険料徴収	Lv2	保険料収納	Lv3	収納記録登録	Lv4	-	Lv5	-

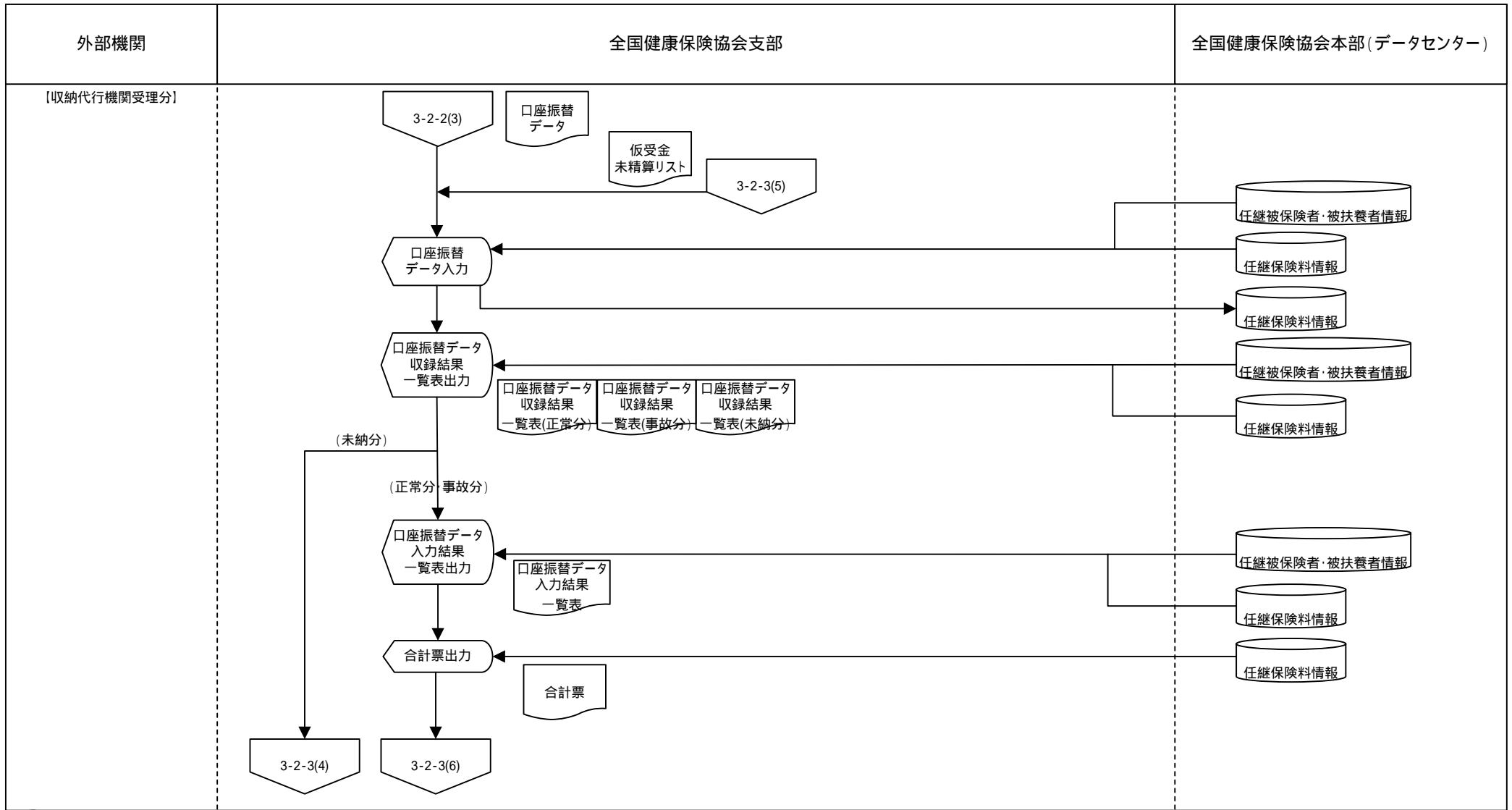

○ 手作業 ⊗ 確認 ▽ 保管 □ コンピュータ処理 ◁ コンピュータ画面 ▭ 帳票 ⊂ コンピュータファイル ⏏ 端子

業務流れ図(将来)		システム名		業務名 (Lv0)		資料番号		ページ	
		健康保険業務システム		健康保険業務		WFA-01 3-2-3(4)		4/7	
Lv1	任意継続被保険者保険料徴収	Lv2	保険料収納	Lv3	収納記録登録	Lv4	-	Lv5	-

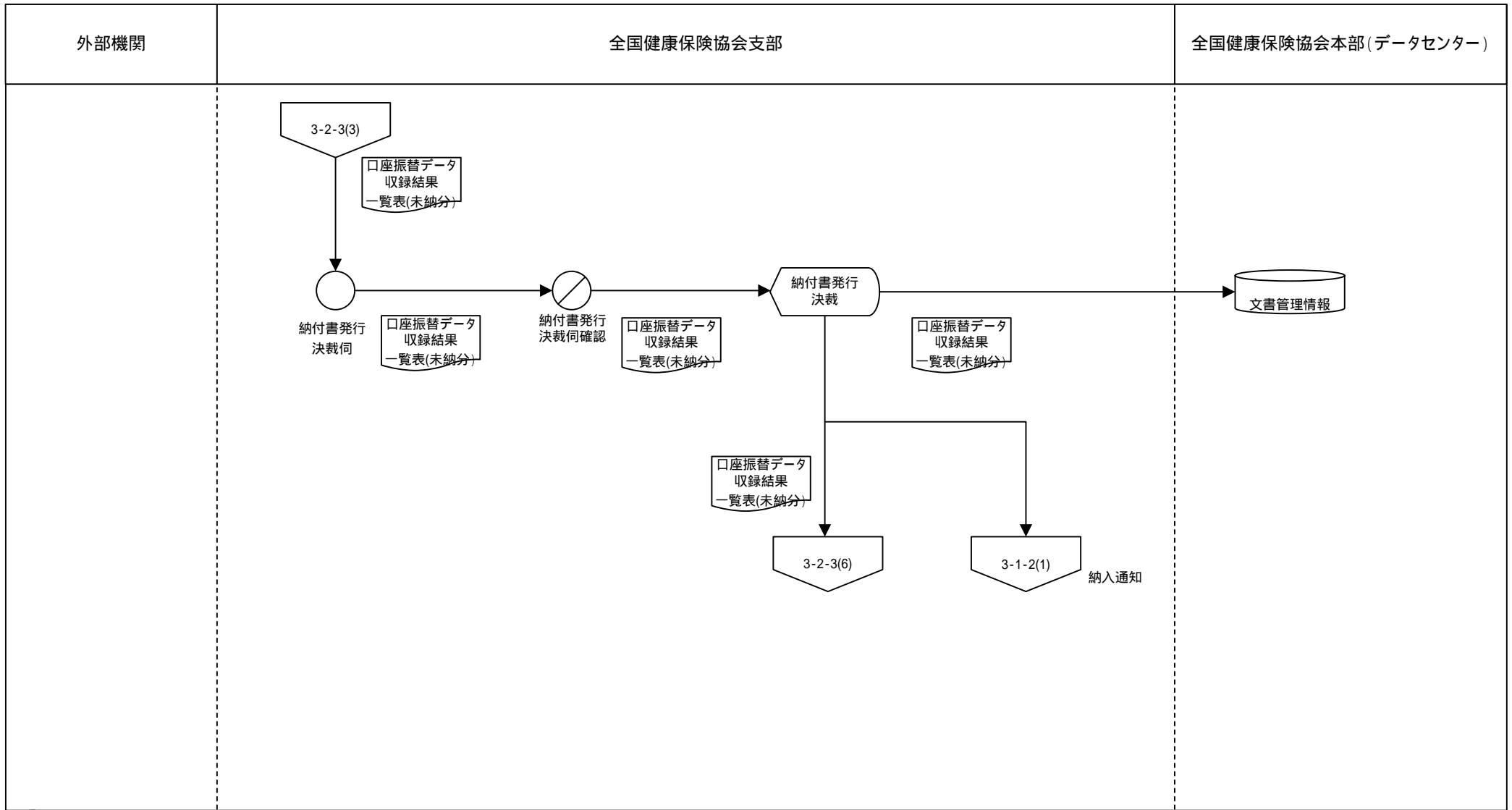

○ 手作業
 ⊗ 確認
 ▽ 保管
 □ コンピュータ処理
 ◀ コンピュータ画面
 ▭ 帳票
 ⊂ コンピュータファイル
 ⬇ 端子

業務流れ図(将来)		システム名		業務名 (Lv0)		資料番号		ページ	
		健康保険業務システム		健康保険業務		WFA-01 3-2-3(5)		5/7	
Lv1	任意継続被保険者保険料徴収	Lv2	保険料収納	Lv3	収納記録登録	Lv4	-	Lv5	-

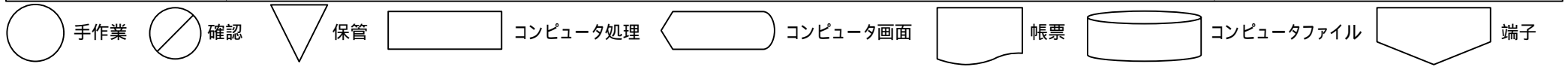
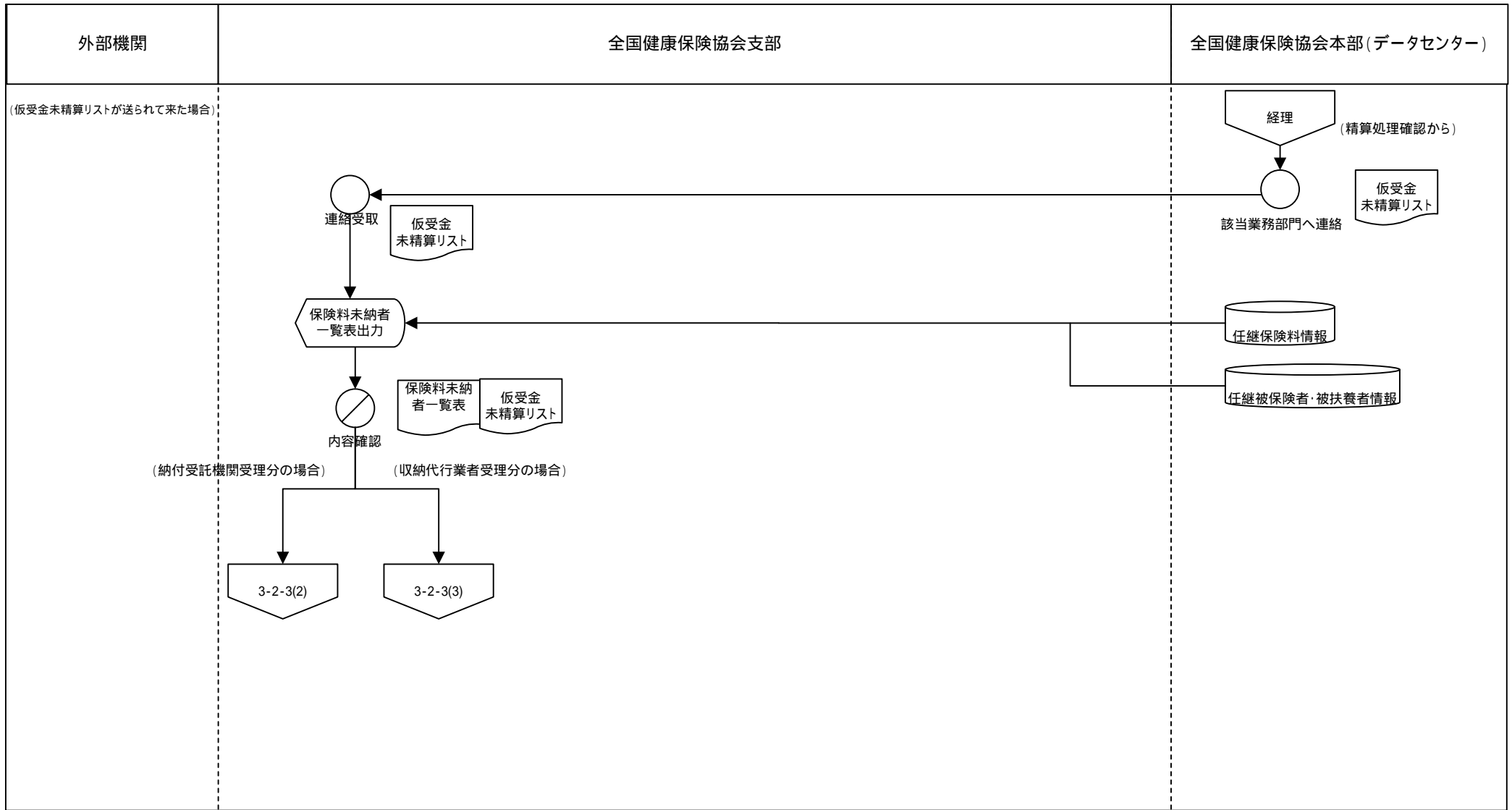

業務流れ図(将来)		システム名		業務名 (Lv0)		資料番号		ページ	
		健康保険業務システム		健康保険業務		WFA-01 3-2-3(6)		6/7	
Lv1	任意継続被保険者保険料徴収	Lv2	保険料収納	Lv3	収納記録登録	Lv4	-	Lv5	-

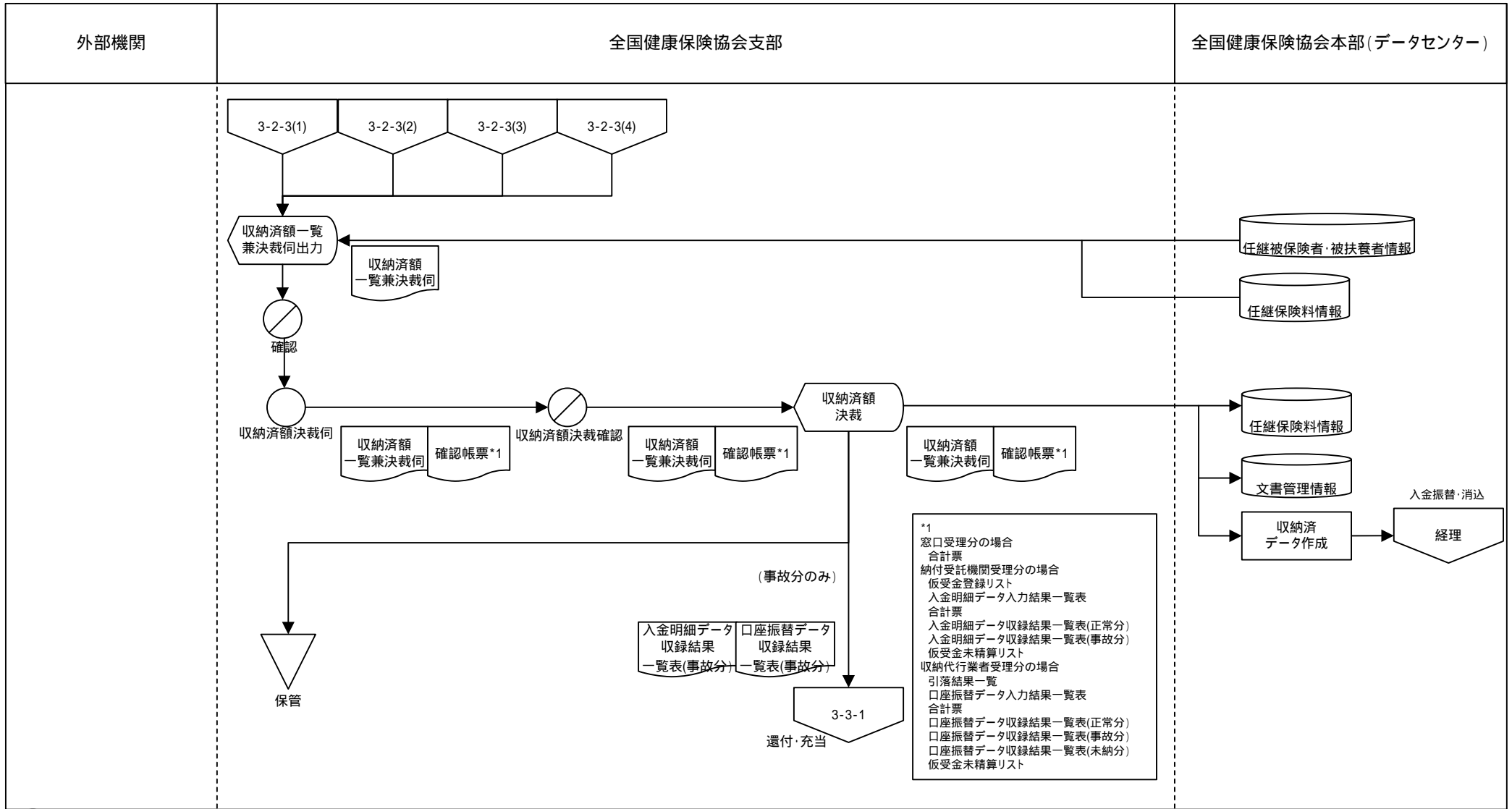

○ 手作業 ⊗ 確認 ▽ 保管 □ コンピュータ処理 ⬠ コンピュータ画面 ⬡ 帳票 ⊂ コンピュータファイル ⬢ 端子

業務流れ図(将来)		システム名		業務名(Lv0)		資料番号		ページ	
		健康保険業務システム		健康保険業務		WFA-01 3-2-3(7)		7/7	
Lv1	任意継続被保険者保険料徴収	Lv2	保険料収納	Lv3	収納記録登録	Lv4	-	Lv5	-

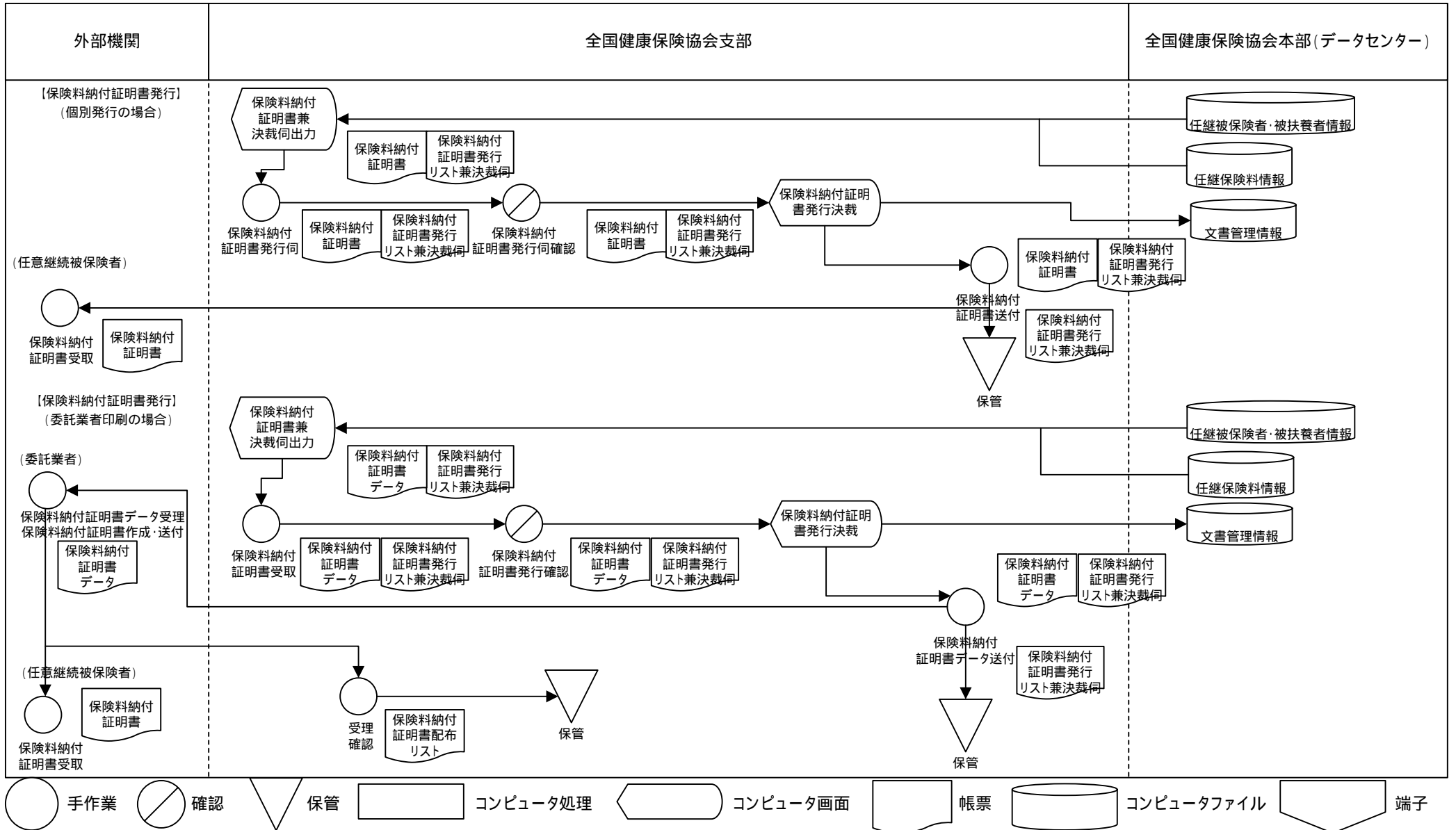

業務流れ図(将来)		システム名		業務名(Lv0)		資料番号		ページ	
		健康保険業務システム		健康保険業務		WFA-01 3-2-4		1/1	
Lv1	任意継続被保険者保険料徴収	Lv2	保険料収納	Lv3	現金払込	Lv4	-	Lv5	-

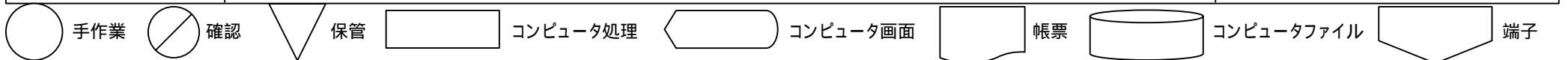
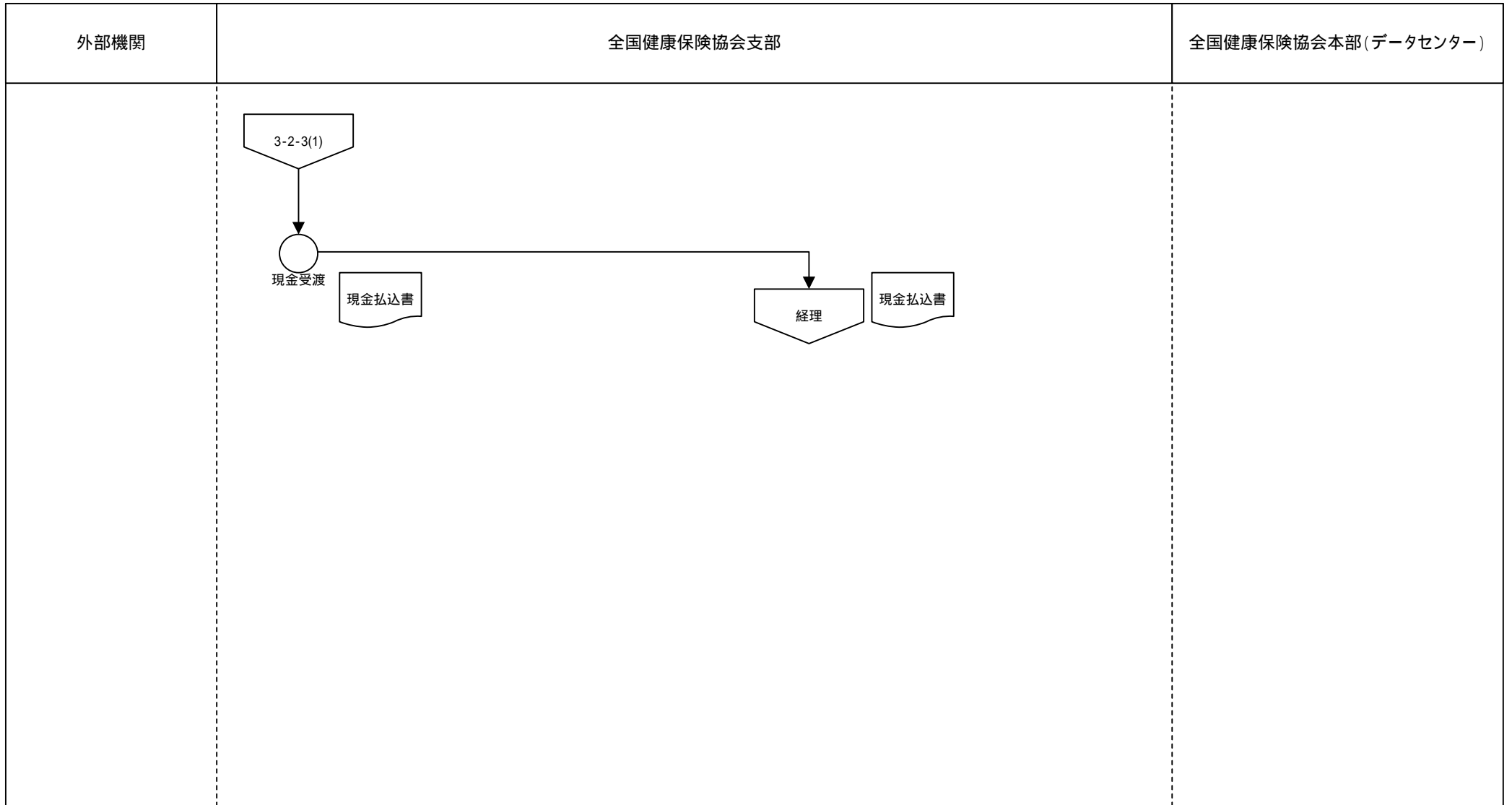

業務流れ図(将来)		システム名		業務名 (Lv0)		資料番号		ページ	
		健康保険業務システム		健康保険業務		WFA-01 3-3-2		1/1	
Lv1	任意継続被保険者保険料徴収	Lv2	還付・充当	Lv3	還付・充当通知	Lv4	-	Lv5	-

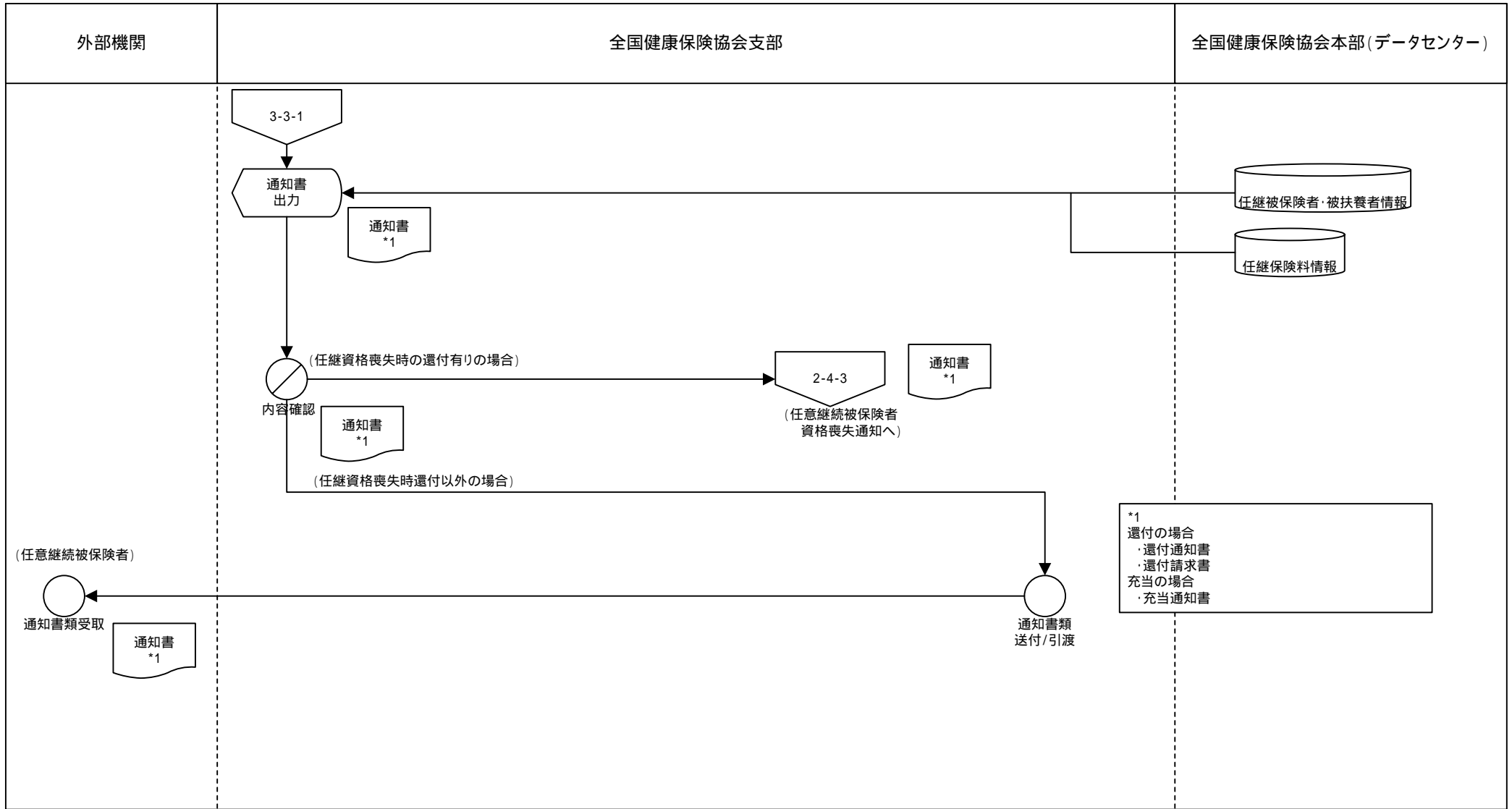

○ 手作業 ○/ 確認 ▽ 保管 □ コンピュータ処理 ◀ コンピュータ画面 ▭ 帳票 ⊂ コンピュータファイル ⏏ 端子

業務流れ図(将来)		システム名		業務名 (Lv0)		資料番号		ページ	
		健康保険業務システム		健康保険業務		WFA-01 3-3-3(1)		1/3	
Lv1	任意継続被保険者保険料徴収	Lv2	還付・充当	Lv3	還付書類受理	Lv4	-	Lv5	-

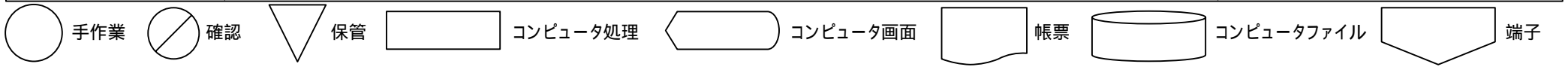
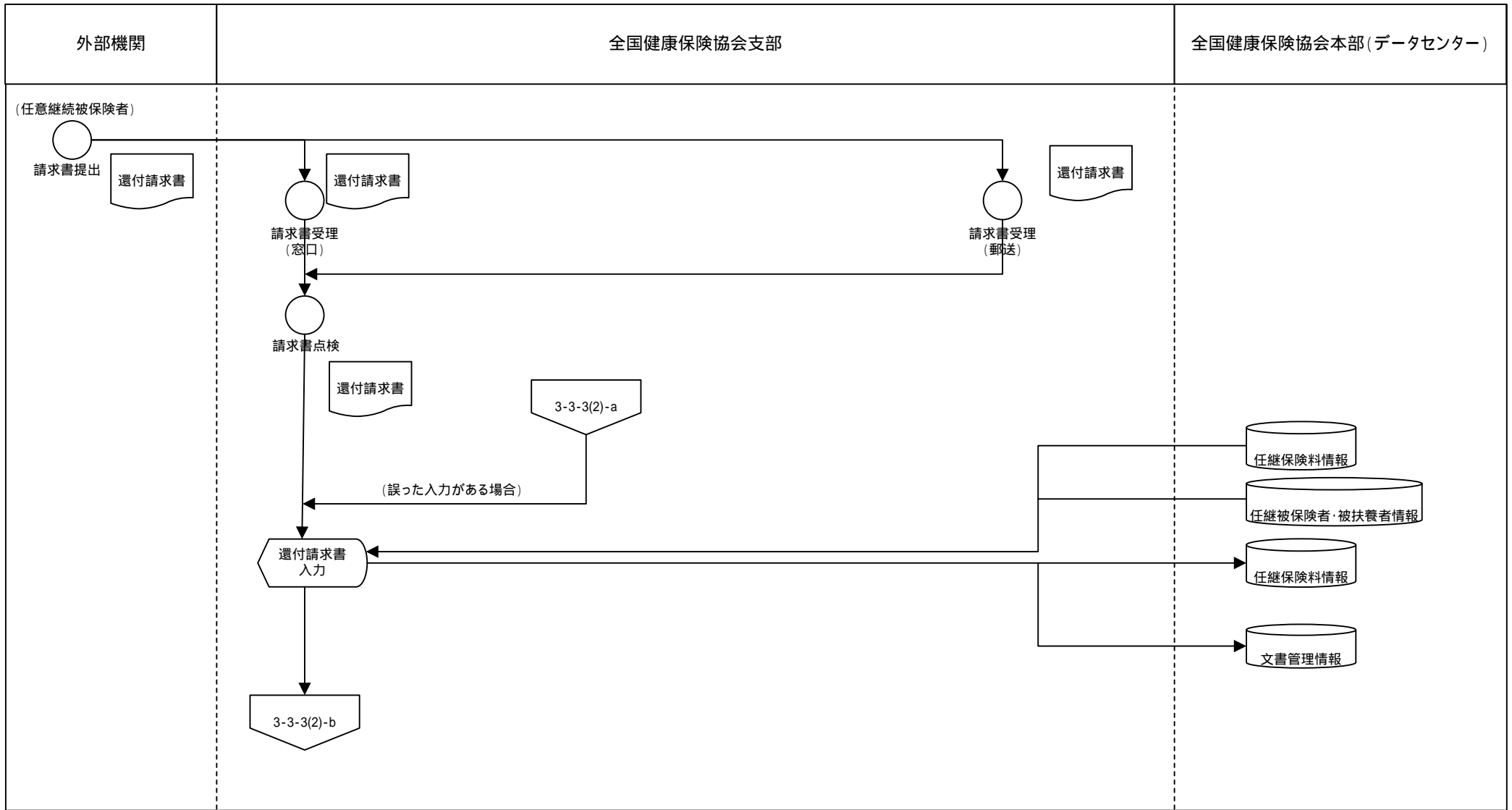

業務流れ図(将来)		システム名		業務名 (Lv0)		資料番号		ページ	
		健康保険業務システム		健康保険業務		WFA-01 3-3-3(3)		3/3	
Lv1	任意継続被保険者保険料徴収	Lv2	還付・充当	Lv3	還付書類受理	Lv4	-	Lv5	-

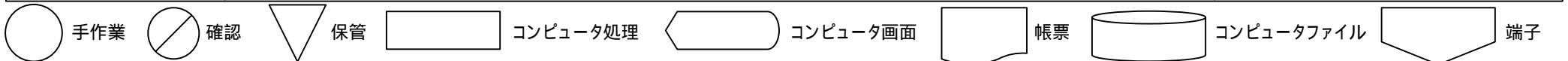
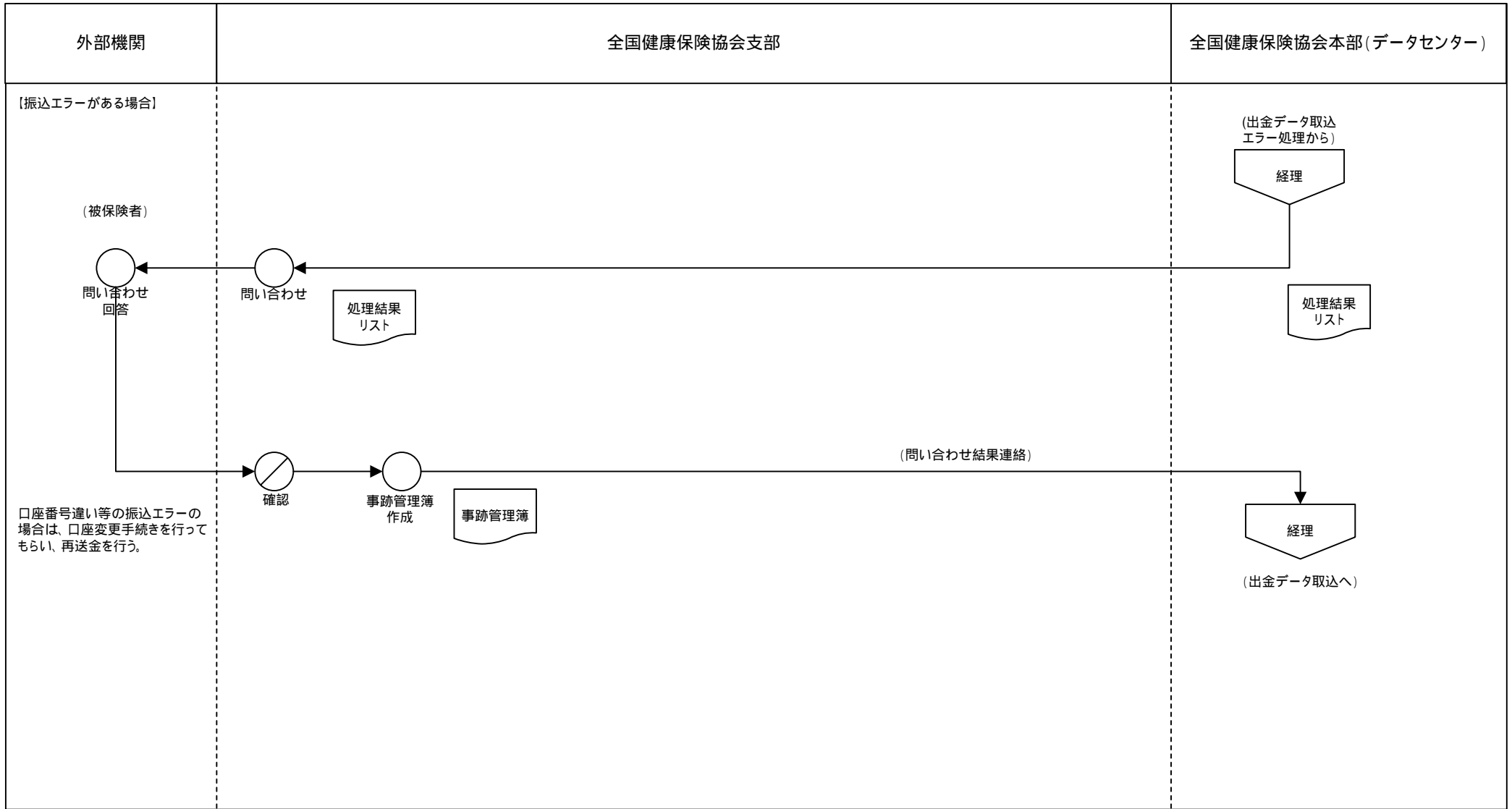

業務流れ図(将来)		システム名		業務名 (Lv0)		資料番号		ページ	
		健康保険業務システム		健康保険業務		WFA-01 4-1-1(1)		1/15	
Lv1	給付	Lv2	給付審査・決定	Lv3	給付請求書受理	Lv4	-	Lv5	-

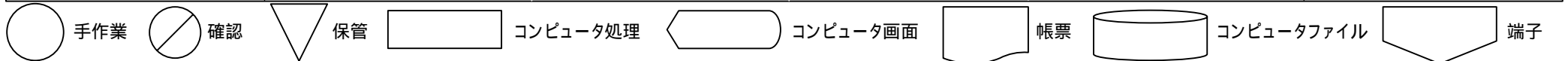
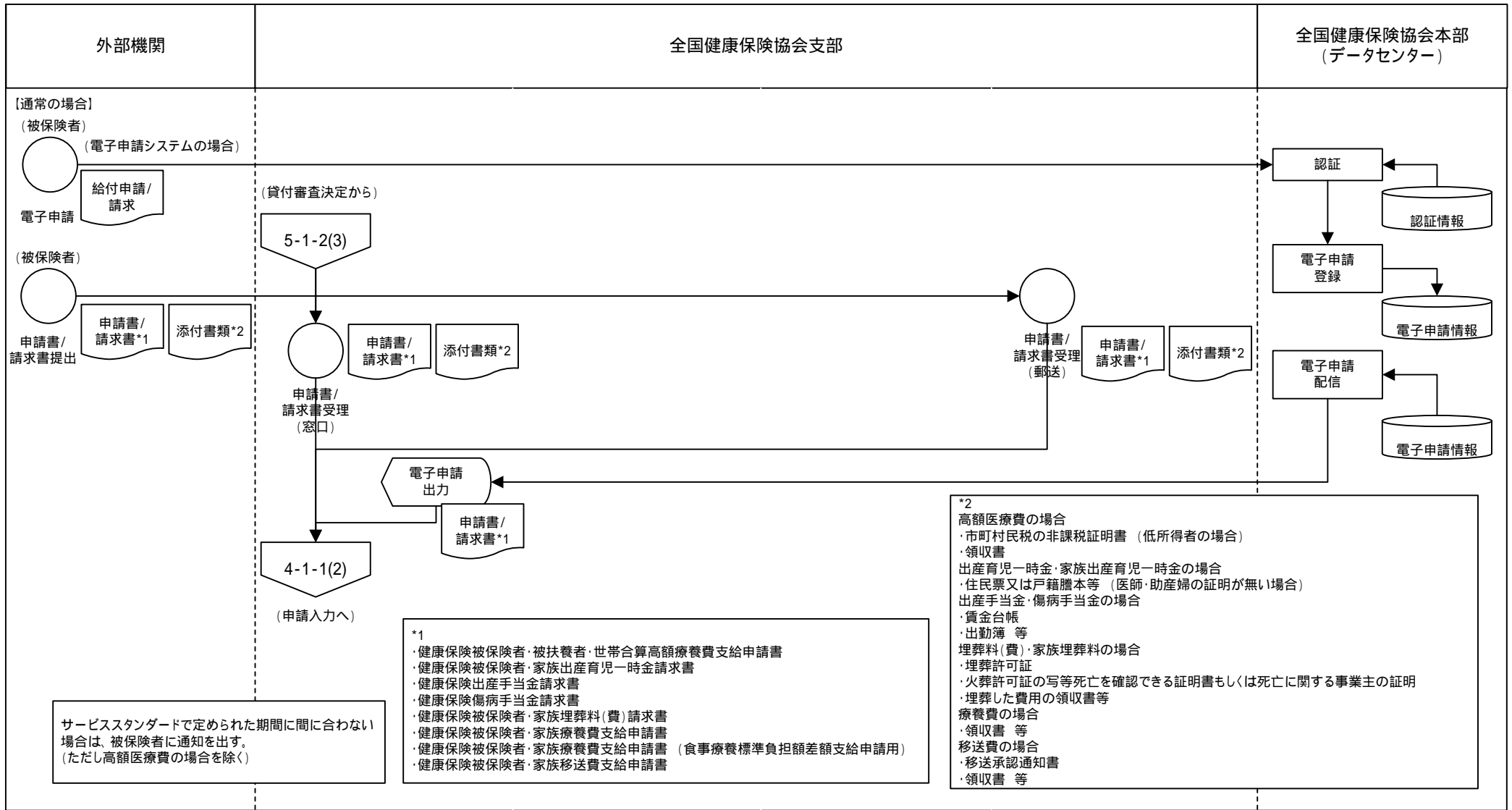

業務流れ図(将来)		システム名		業務名(Lv0)		資料番号		ページ	
		健康保険業務システム		健康保険業務		WFA-01 4-1-1(2)		2/15	
Lv1	給付	Lv2	給付審査・決定	Lv3	給付請求書受理	Lv4	-	Lv5	-

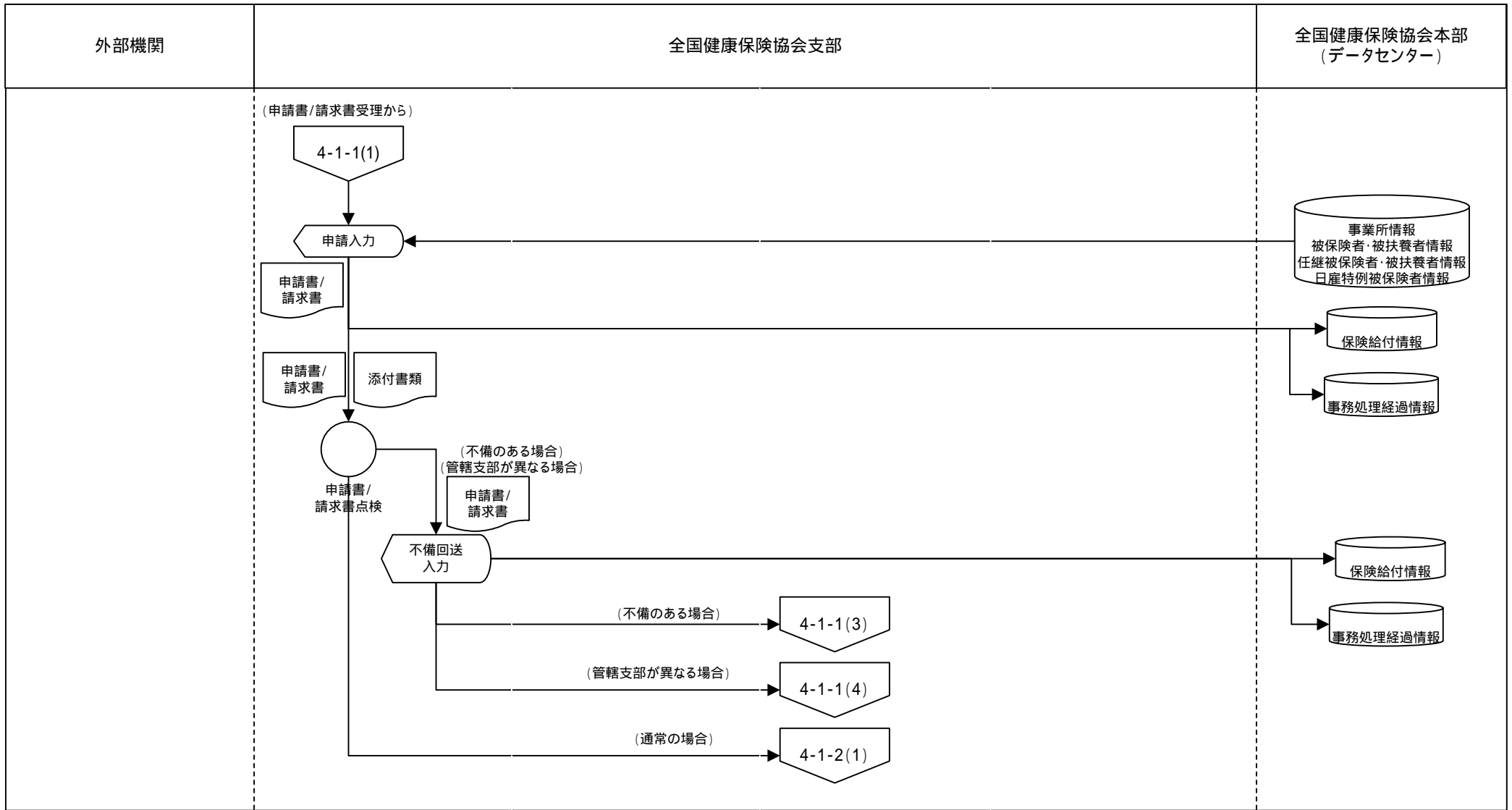

○ 手作業 ⊗ 確認 ▽ 保管 □ コンピュータ処理 ◀ コンピュータ画面 📄 帳票 🗄️ コンピュータファイル ⏏️ 端子

業務流れ図(将来)	システム名		業務名(Lv0)		資料番号		ページ		
	健康保険業務システム		健康保険業務		WFA-01 4-1-1(4)		4/15		
Lv1	給付	Lv2	給付審査・決定	Lv3	給付請求書受理	Lv4	-	Lv5	-

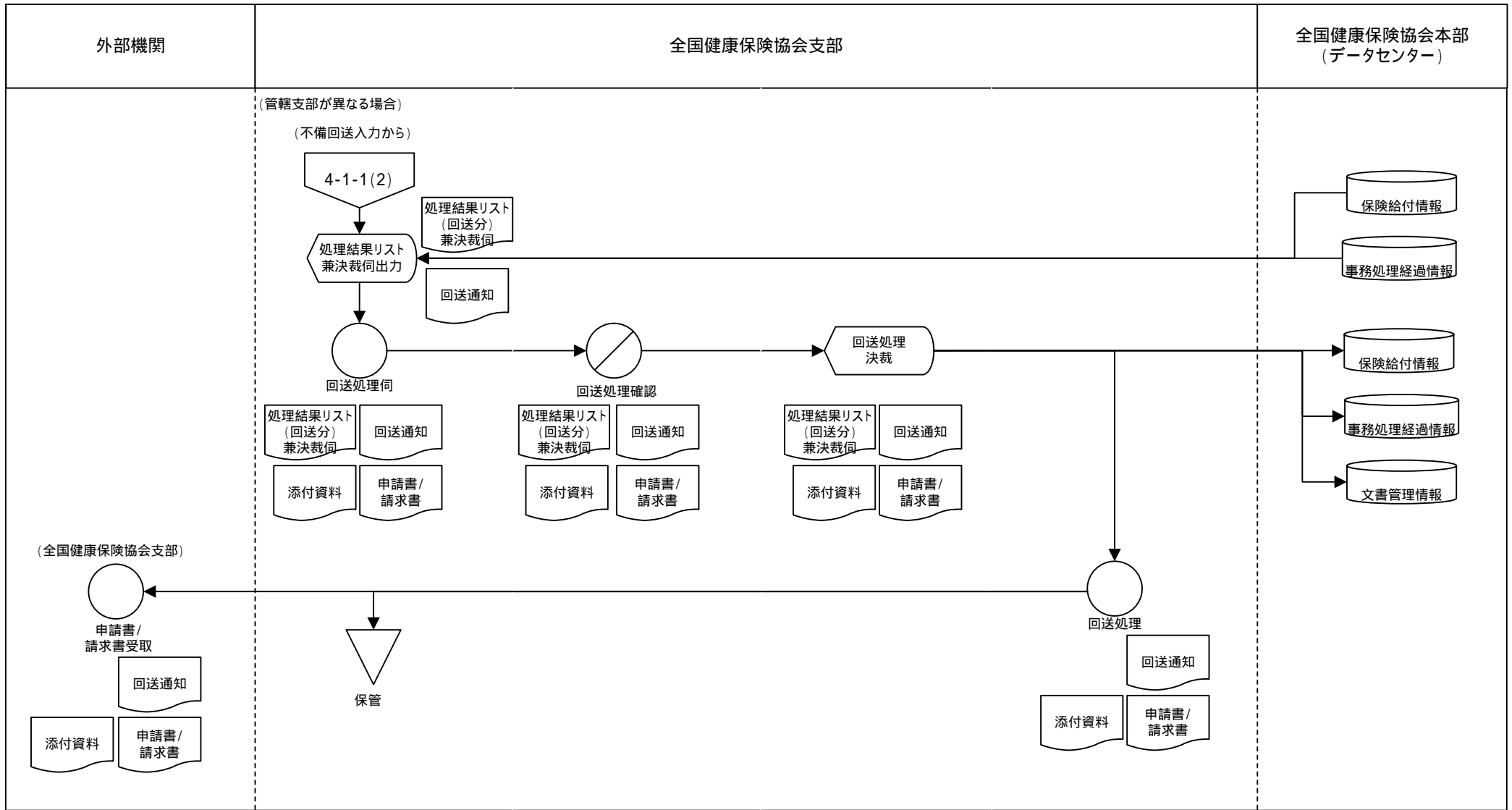

○ 手作業 ⊗ 確認 ▽ 保管 □ コンピュータ処理 ◀ コンピュータ画面 ▭ 帳票 ⊂ コンピュータファイル ⬇ 端子

業務流れ図(将来)		システム名		業務名(Lv0)		資料番号		ページ	
		健康保険業務システム		健康保険業務		WFA-01 4-1-1(5)		5/15	
Lv1	給付	Lv2	給付審査・決定	Lv3	給付請求書受理	Lv4	-	Lv5	-

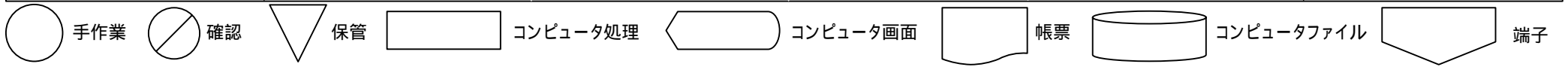
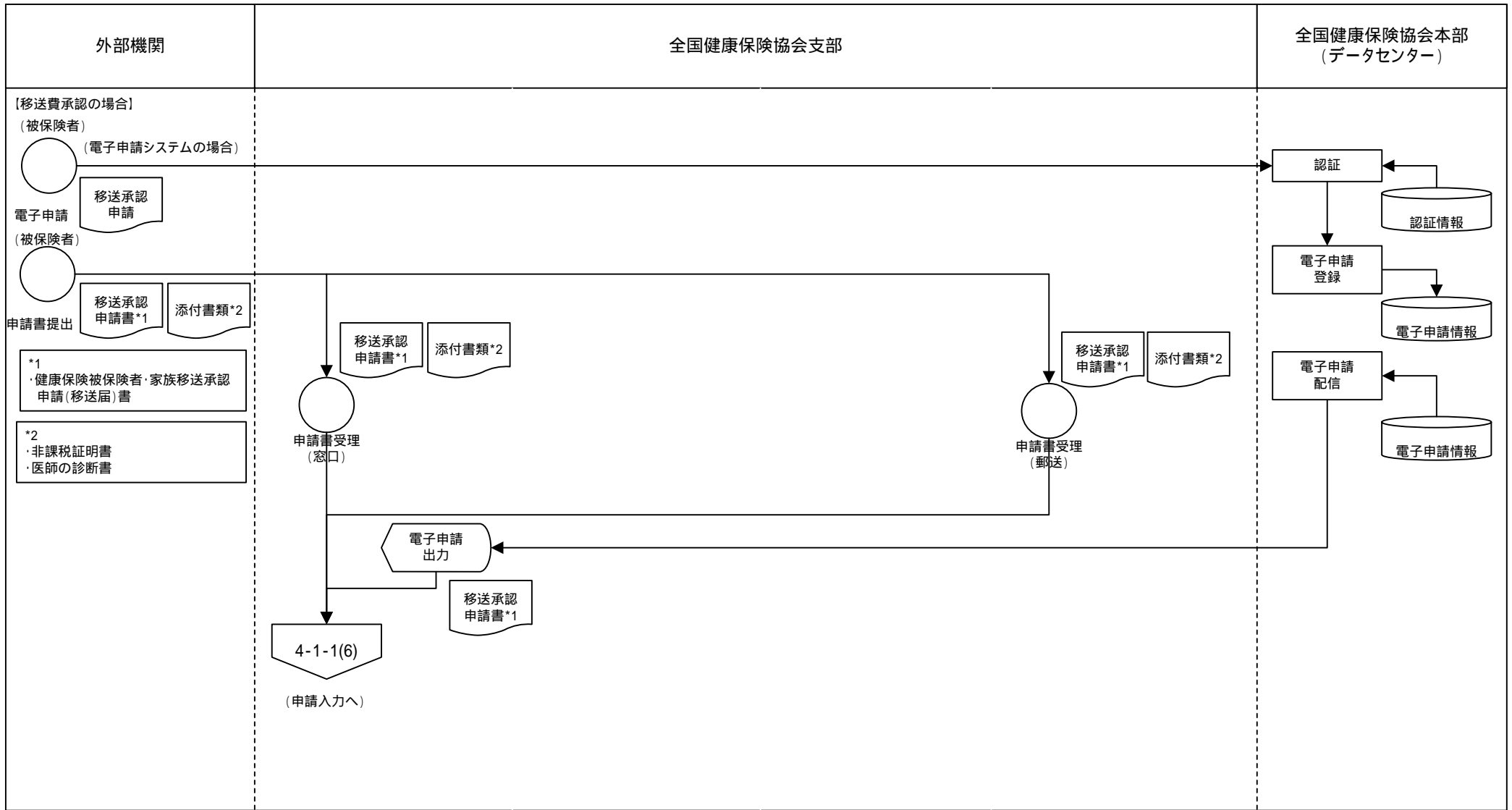

業務流れ図(将来)		システム名		業務名(Lv0)		資料番号		ページ	
		健康保険業務システム		健康保険業務		WFA-01 4-1-1(6)		6/15	
Lv1	給付	Lv2	給付審査・決定	Lv3	給付請求書受理	Lv4	-	Lv5	-

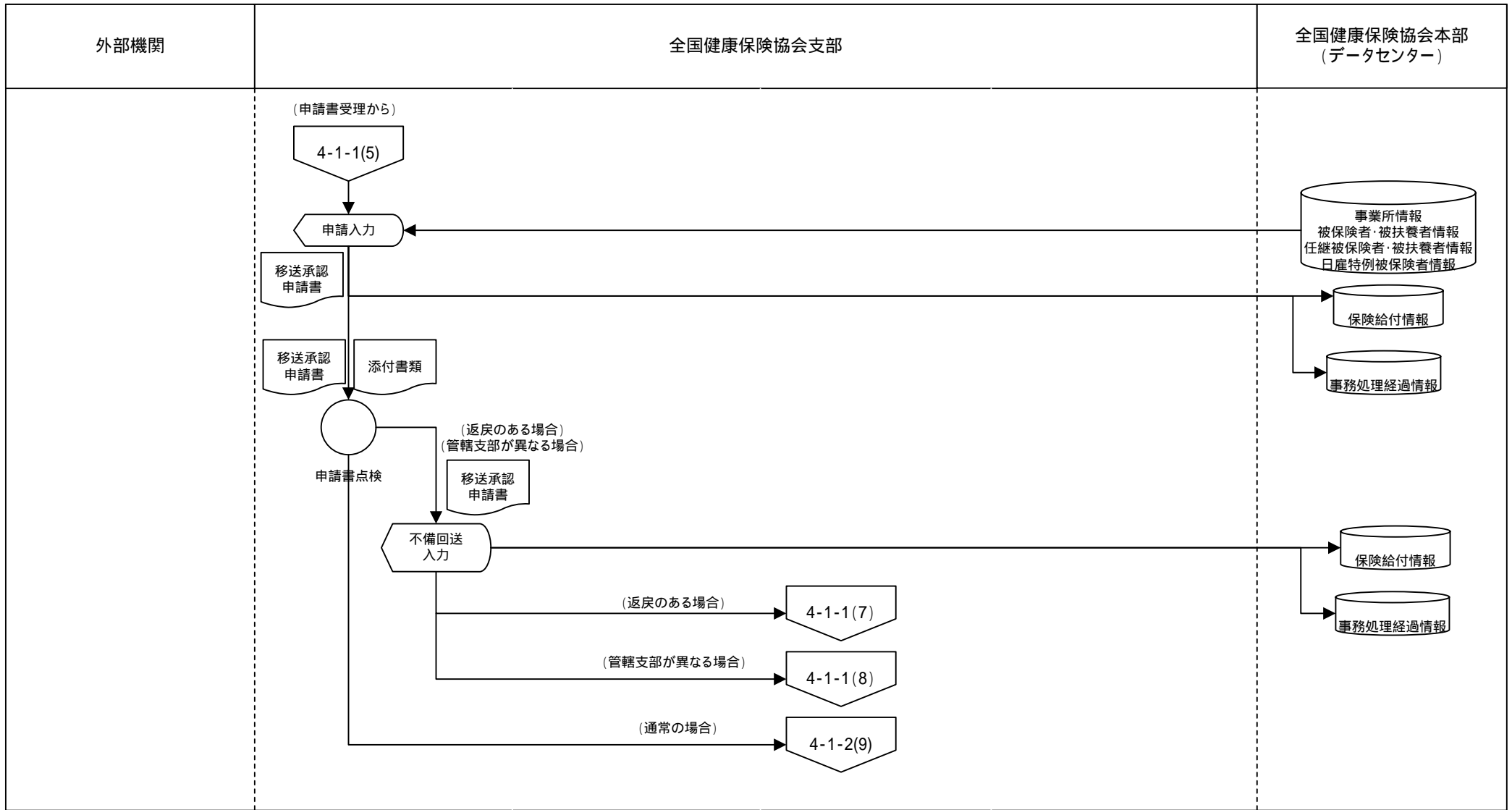

○ 手作業
◐ 確認
▽ 保管
□ コンピュータ処理
◀ コンピュータ画面
〰 帳票
⊂ コンピュータファイル
⬇ 端子

業務流れ図(将来)	システム名		業務名 (Lv0)		資料番号		ページ		
	健康保険業務システム		健康保険業務		WFA-01 4-1-1(7)		7/15		
Lv1	給付	Lv2	給付審査・決定	Lv3	給付請求書受理	Lv4	-	Lv5	-

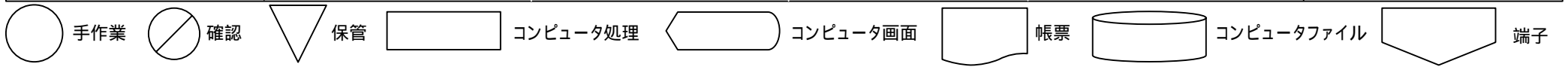
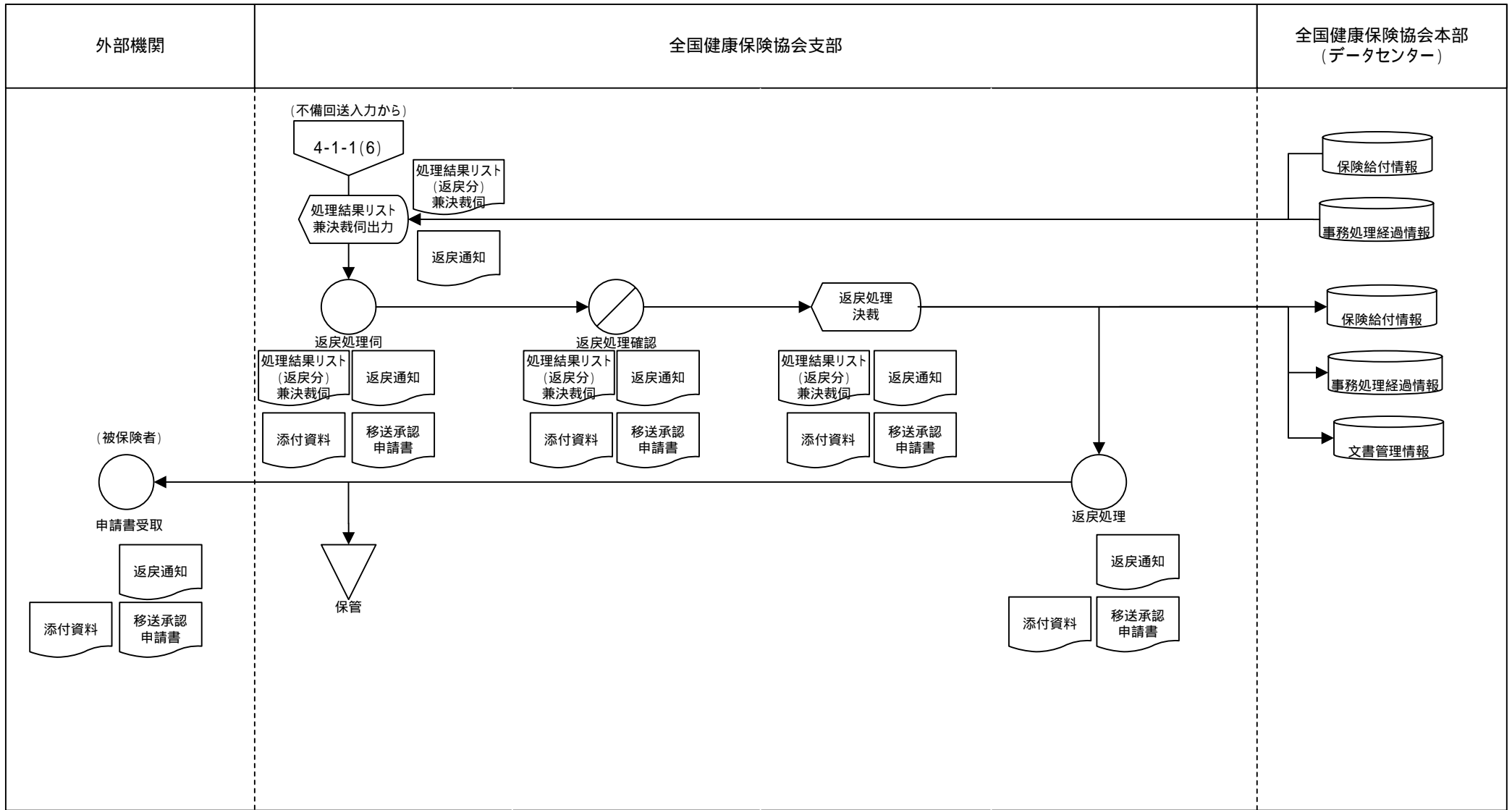

業務流れ図(将来)		システム名		業務名(Lv0)		資料番号		ページ	
		健康保険業務システム		健康保険業務		WFA-01 4-1-1(8)		8/15	
Lv1	給付	Lv2	給付審査・決定	Lv3	給付請求書受理	Lv4	-	Lv5	-

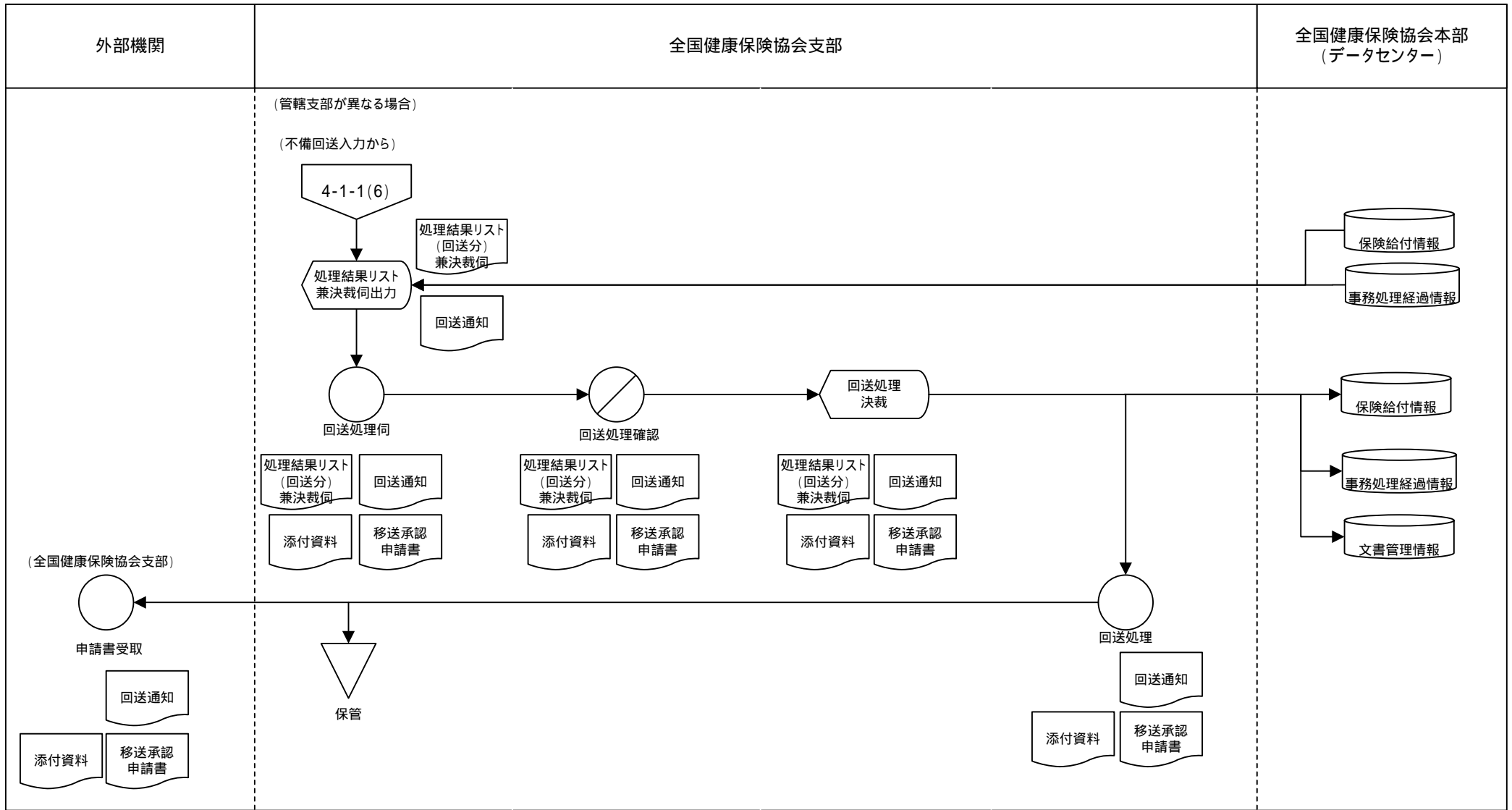

○ 手作業 ⊗ 確認 ▽ 保管 □ コンピュータ処理 ◀ コンピュータ画面 ㊄ 帳票 ㊇ コンピュータファイル ㊂ 端子

業務流れ図(将来)		システム名		業務名(Lv0)		資料番号		ページ	
		健康保険業務システム		健康保険業務		WFA-01 4-1-1(9)		9/15	
Lv1	給付	Lv2	給付審査・決定	Lv3	給付請求書受理	Lv4	-	Lv5	-

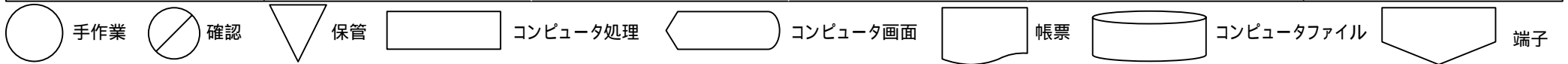
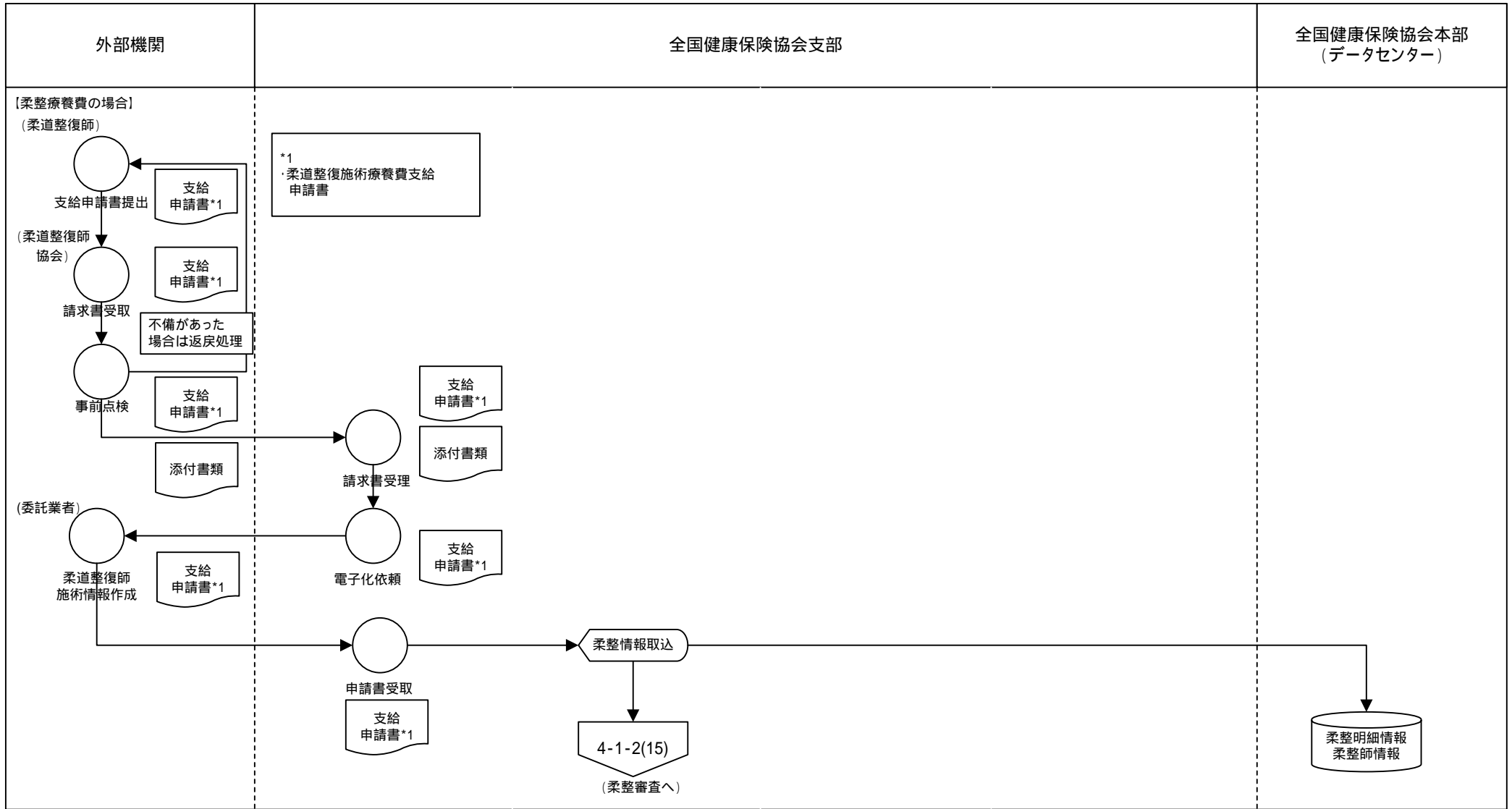

業務流れ図(将来)		システム名		業務名(Lv0)		資料番号		ページ	
		健康保険業務システム		健康保険業務		WFA-01 4-1-1(10)		10/15	
Lv1	給付	Lv2	給付審査・決定	Lv3	給付請求書受理	Lv4	-	Lv5	-

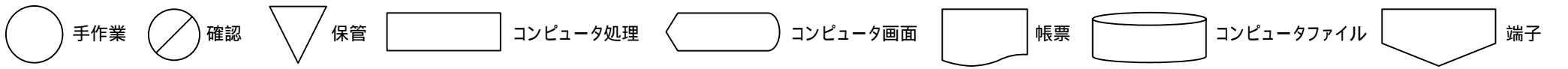
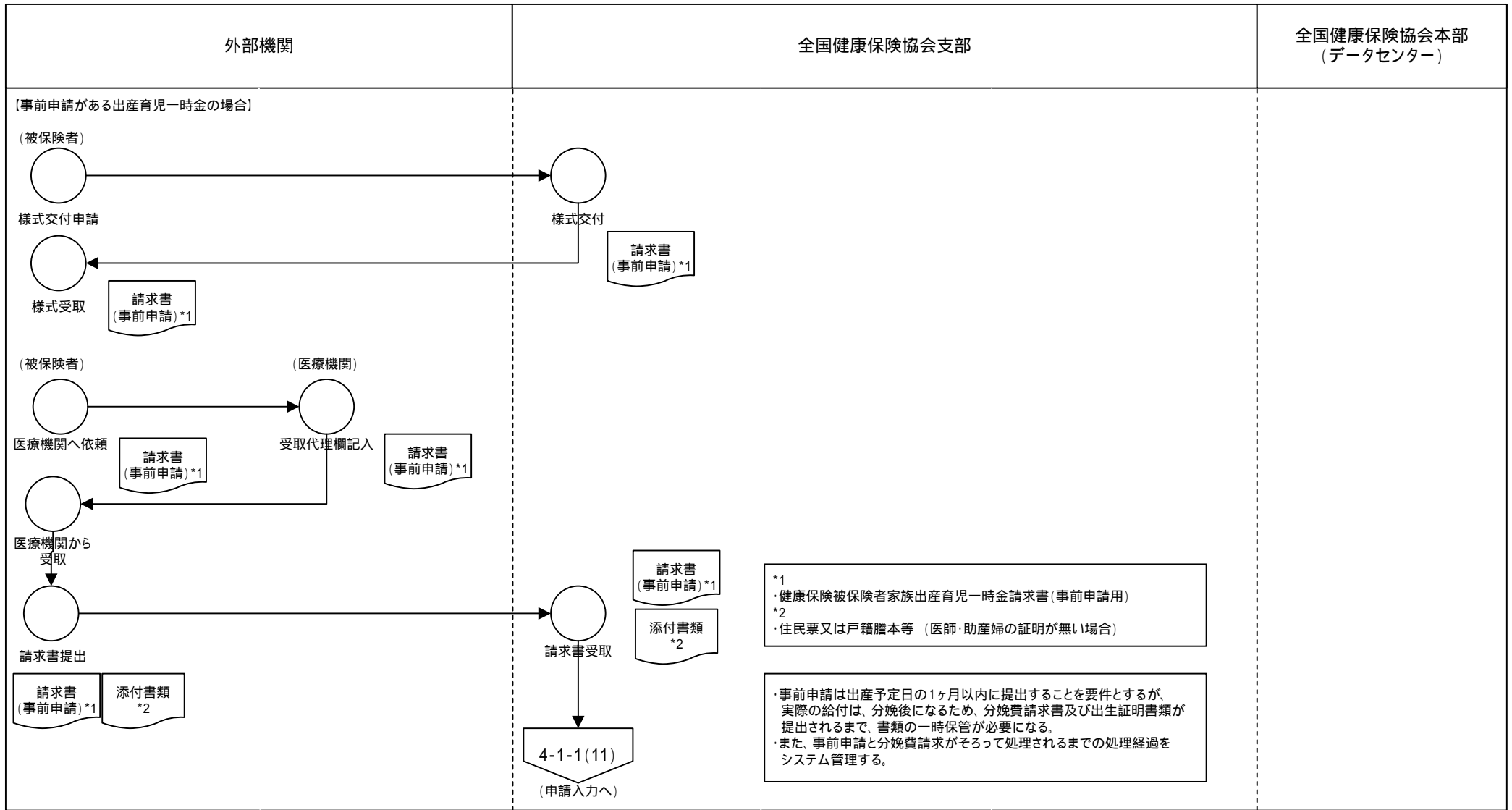

業務流れ図(将来)		システム名		業務名(Lv0)		資料番号		ページ	
		健康保険業務システム		健康保険業務		WFA-01 4-1-1(11)		11/15	
Lv1	給付	Lv2	給付審査・決定	Lv3	給付請求書受理	Lv4	-	Lv5	-

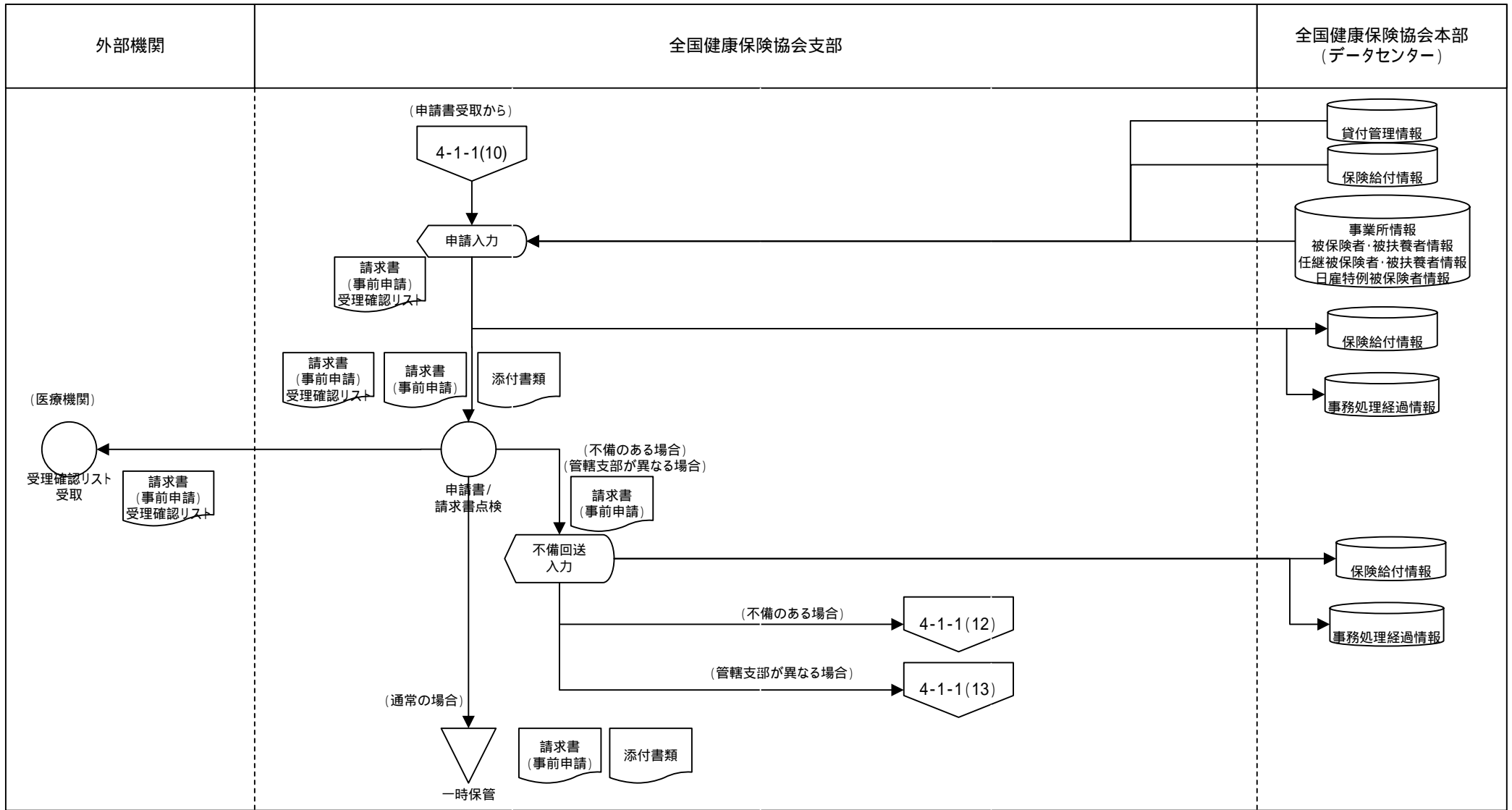

○ 手作業 (Manual work)
 ⊗ 確認 (Confirmation)
 ▽ 保管 (Storage)
 □ コンピュータ処理 (Computer processing)
 ◡ コンピュータ画面 (Computer screen)
 帳票 (Form)
 円筒 コンピュータファイル (Cylinder Computer file)
 端子 (Terminal)

業務流れ図(将来)		システム名		業務名 (Lv0)		資料番号		ページ	
		健康保険業務システム		健康保険業務		WFA-01 4-1-1(12)		12/15	
Lv1	給付	Lv2	給付審査・決定	Lv3	給付請求書受理	Lv4	-	Lv5	-

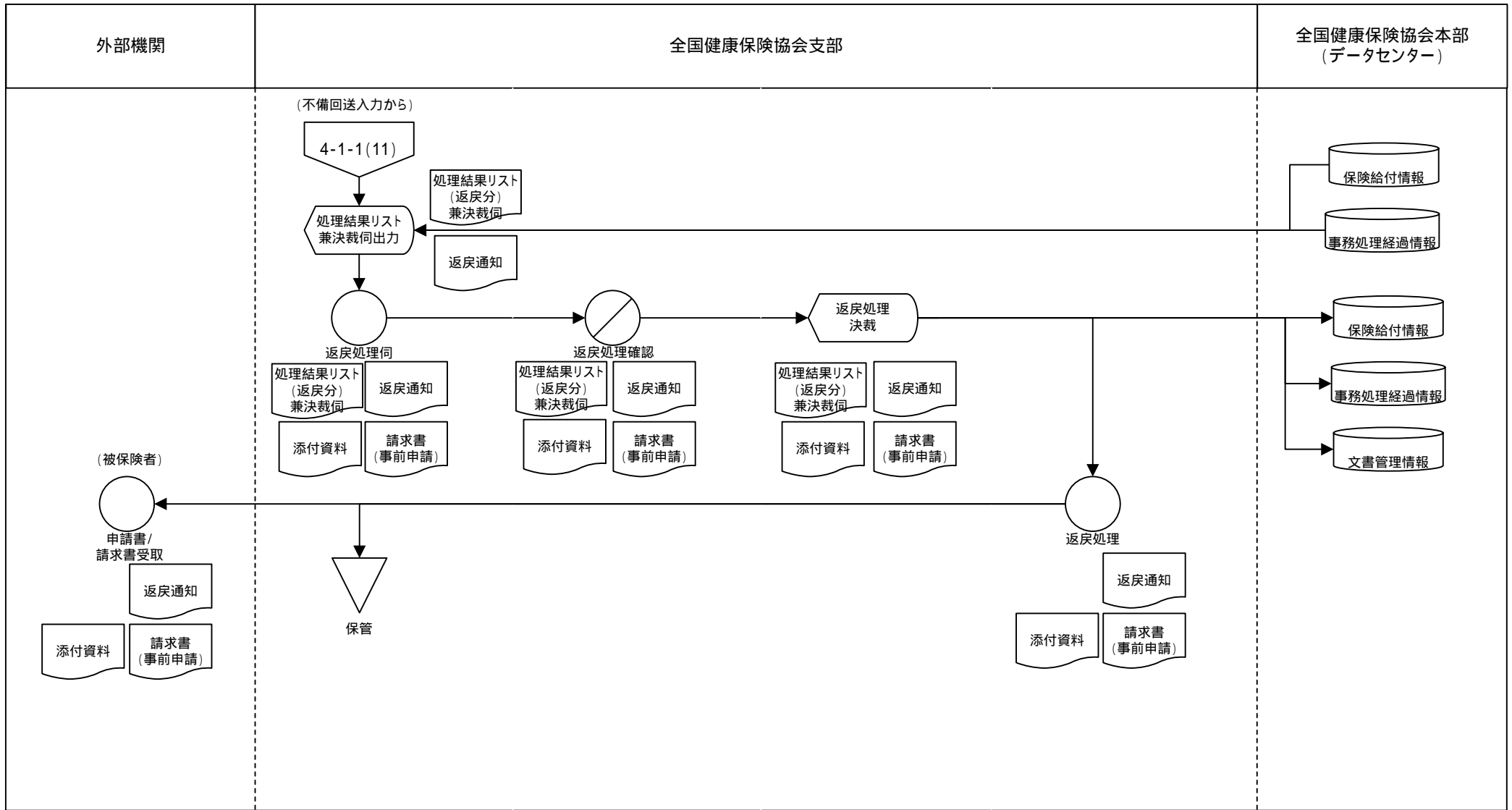

○ 手作業 ⊗ 確認 ▽ 保管 □ コンピュータ処理 ◀ コンピュータ画面 ⬇ 帳票 🗄 コンピュータファイル ⬇ 端子

業務流れ図(将来)	システム名		業務名(Lv0)		資料番号		ページ		
	健康保険業務システム		健康保険業務		WFA-01 4-1-1(13)		13/15		
Lv1	給付	Lv2	給付審査・決定	Lv3	給付請求書受理	Lv4	-	Lv5	-

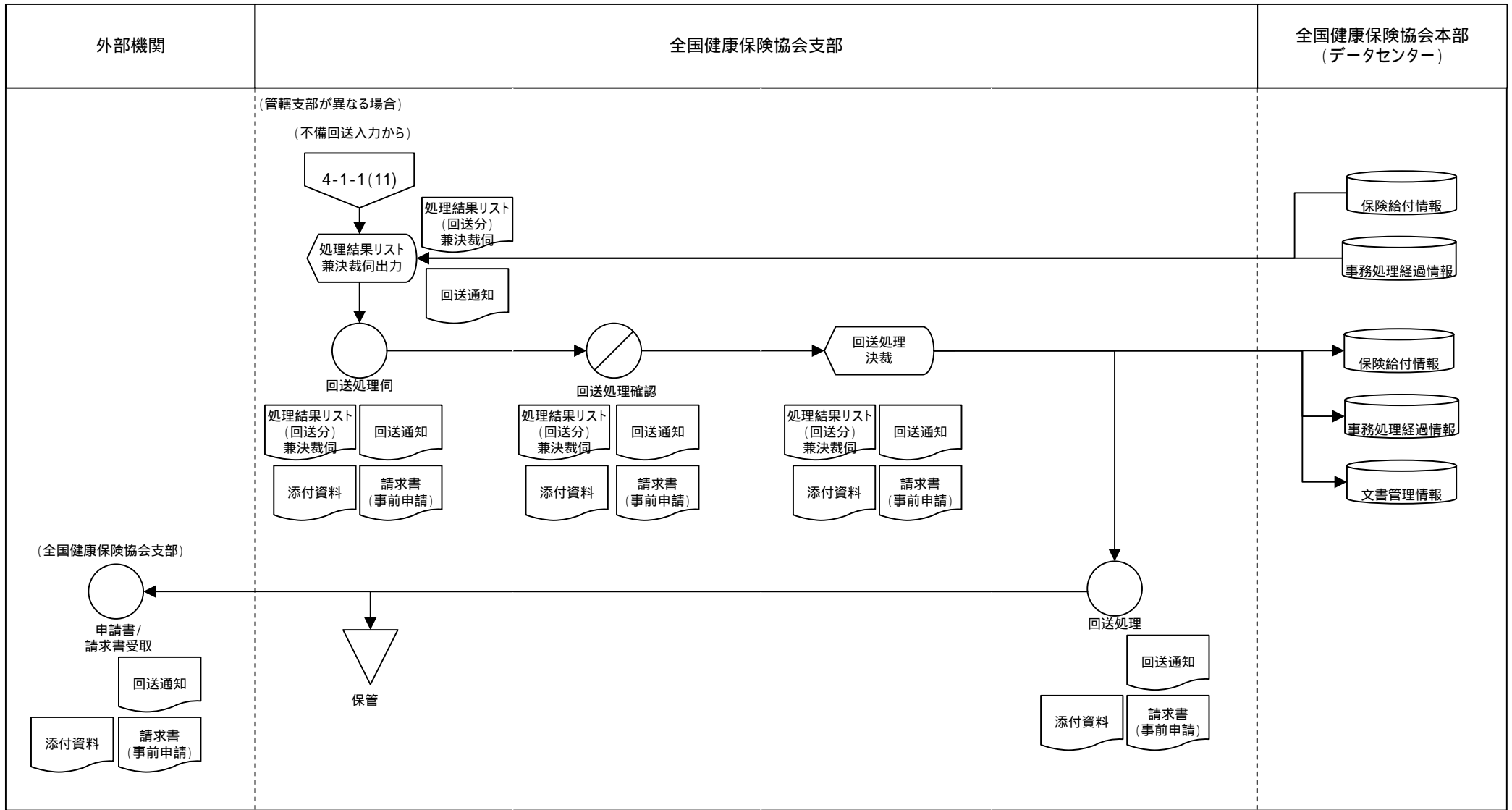

○ 手作業 ⊗ 確認 ▽ 保管 □ コンピュータ処理 ㊦ コンピュータ画面 📄 帳票 🗄️ コンピュータファイル 📡 端子

業務流れ図(将来)		システム名		業務名(Lv0)		資料番号		ページ	
		健康保険業務システム		健康保険業務		WFA-01 4-1-1(14)		14/15	
Lv1	給付	Lv2	給付審査・決定	Lv3	給付請求書受理	Lv4	-	Lv5	-

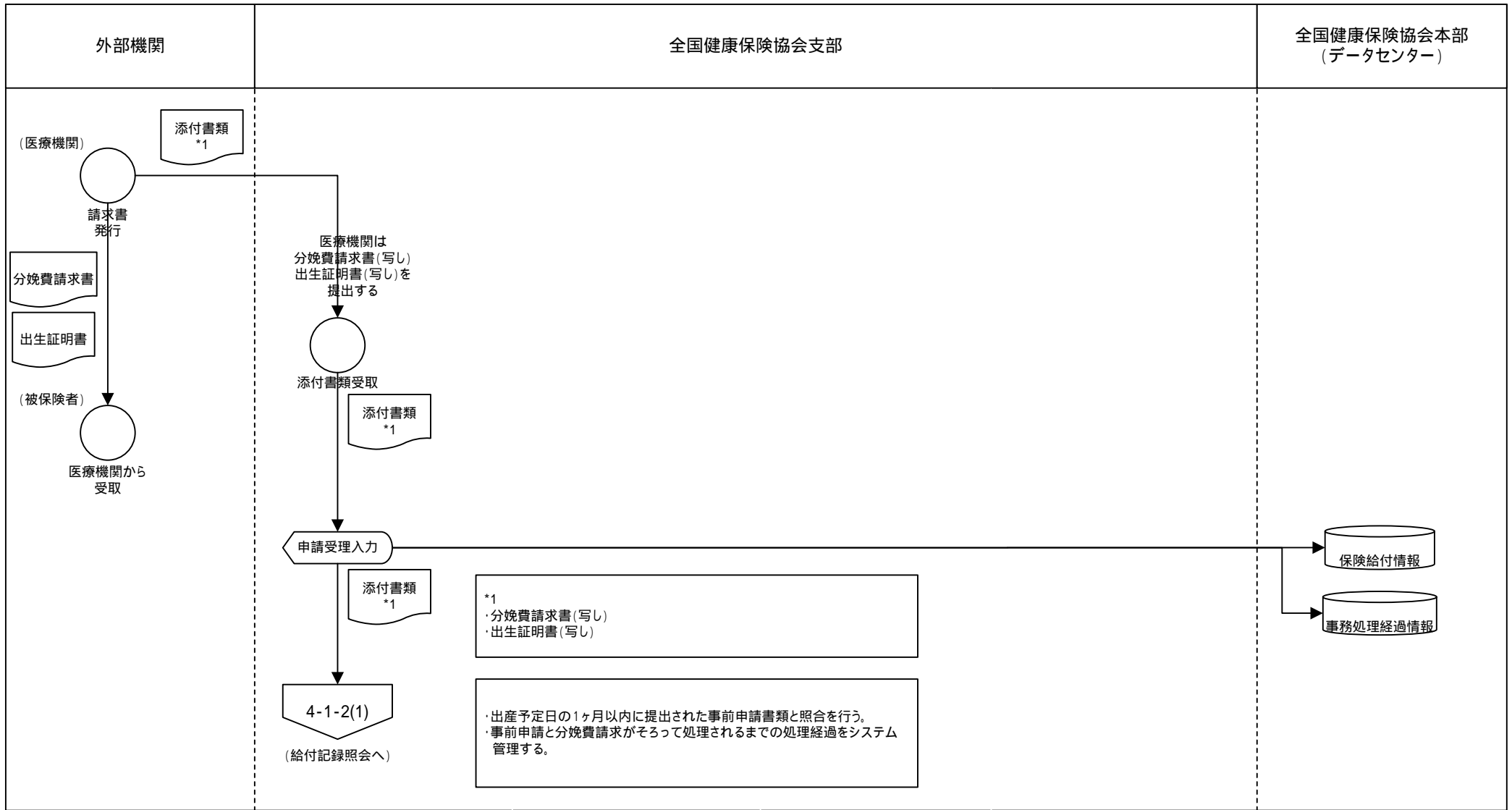

○ 手作業 ⊗ 確認 ▽ 保管 □ コンピュータ処理 ◡ コンピュータ画面 ⬠ 帳票 ⊂ コンピュータファイル ⬇ 端子

業務流れ図(将来)		システム名		業務名(Lv0)		資料番号		ページ	
		健康保険業務システム		健康保険業務		WFA-01 4-1-2(1)		1/20	
Lv1	給付	Lv2	給付審査・決定	Lv3	給付要件審査・決定	Lv4	-	Lv5	-

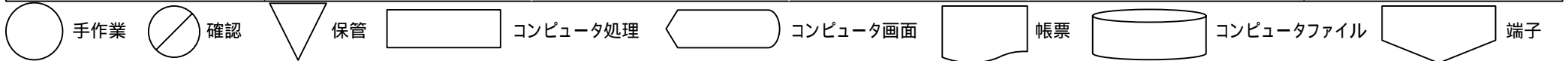
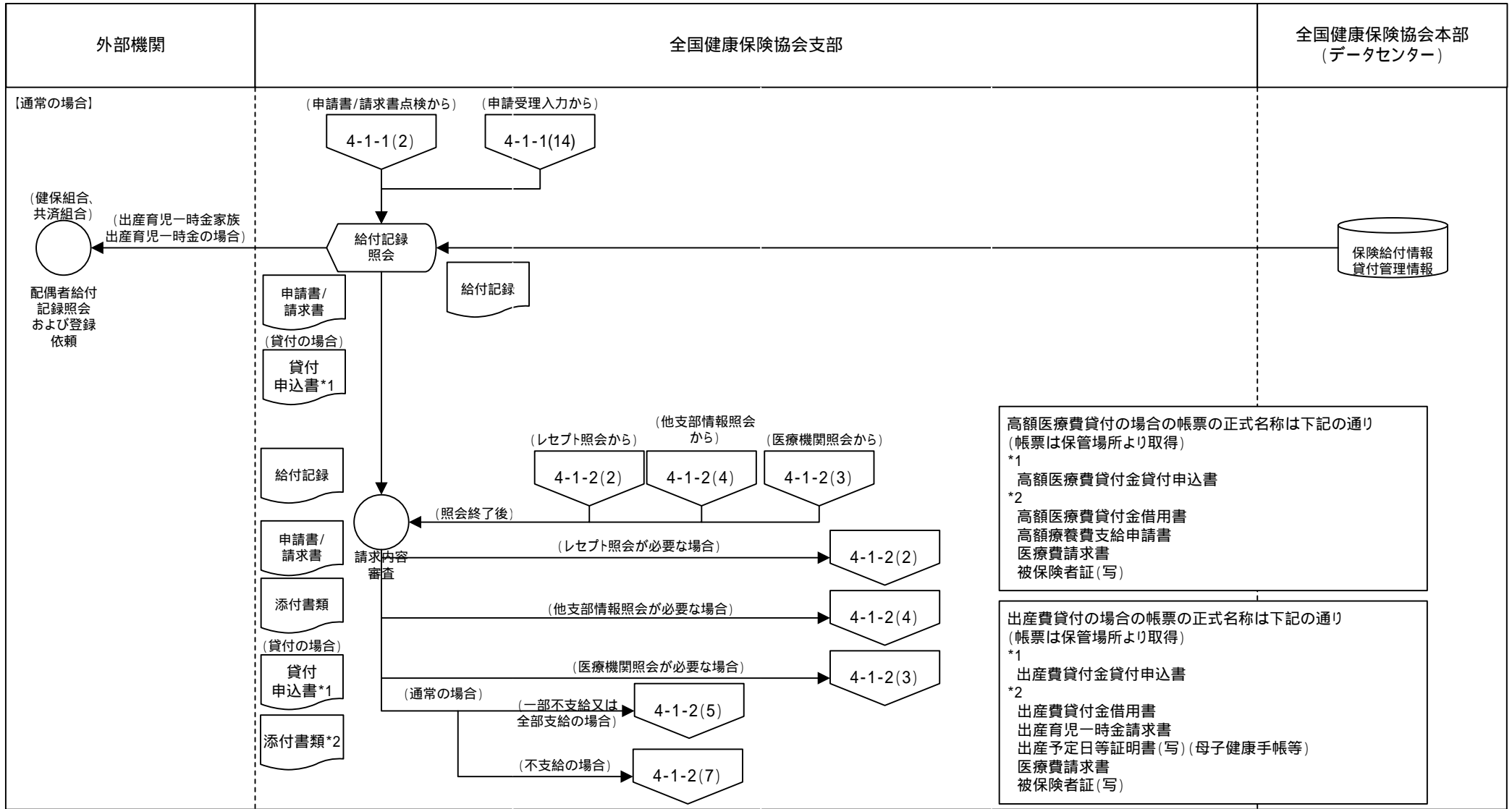

業務流れ図(将来)		システム名		業務名(Lv0)		資料番号		ページ	
		健康保険業務システム		健康保険業務		WFA-01 4-1-2(2)		2/20	
Lv1	給付	Lv2	給付審査・決定	Lv3	給付要件審査・決定	Lv4	-	Lv5	-

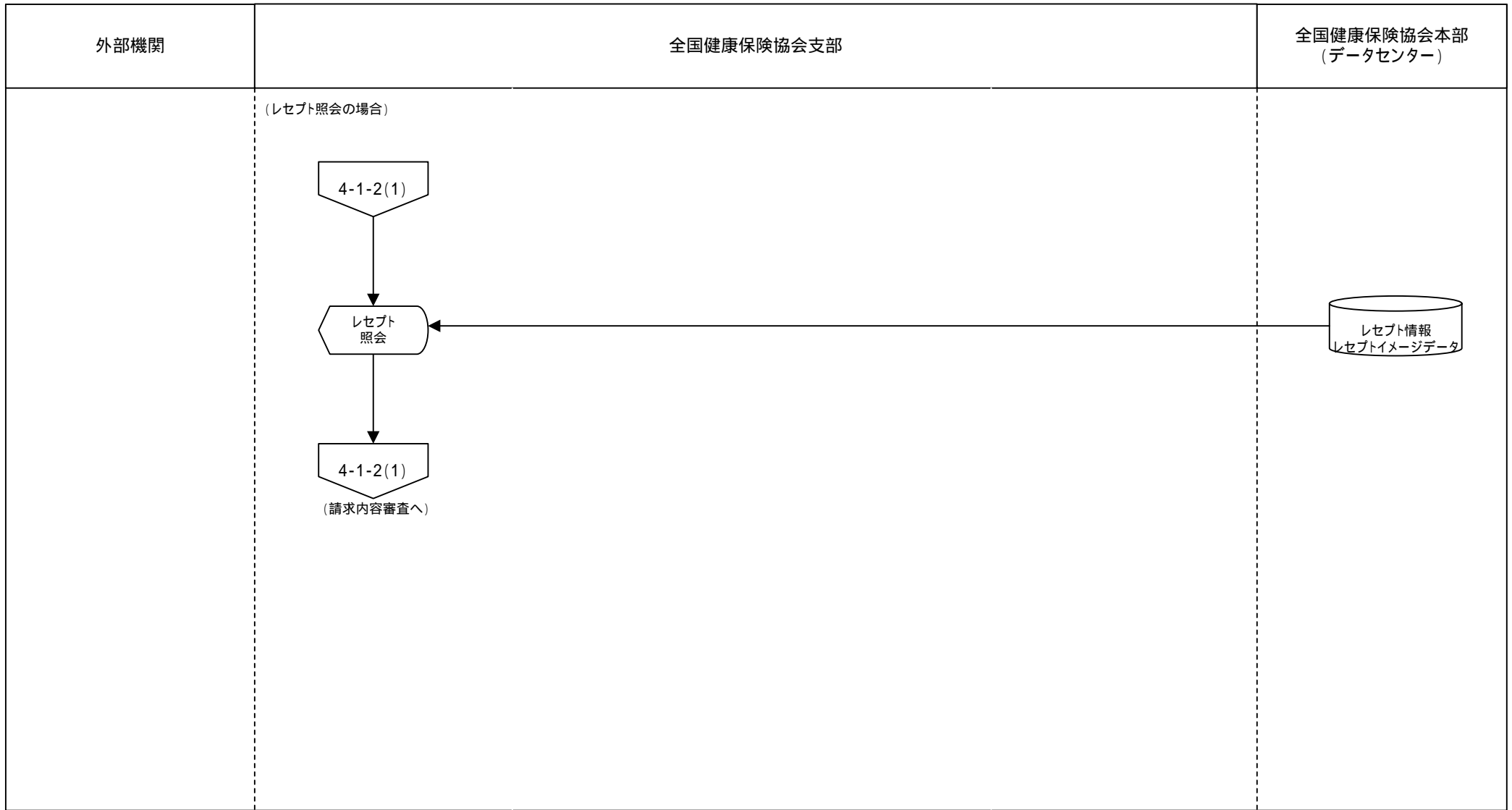

○ 手作業 ⊗ 確認 ▽ 保管 □ コンピュータ処理 ◡ コンピュータ画面 ◩ 帳票 〇 コンピュータファイル ◩ 端子

業務流れ図(将来)		システム名		業務名(Lv0)		資料番号		ページ	
		健康保険業務システム		健康保険業務		WFA-01 4-1-2(4)		4/20	
Lv1	給付	Lv2	給付審査・決定	Lv3	給付要件審査・決定	Lv4	-	Lv5	-

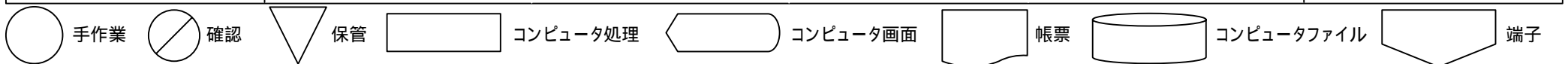
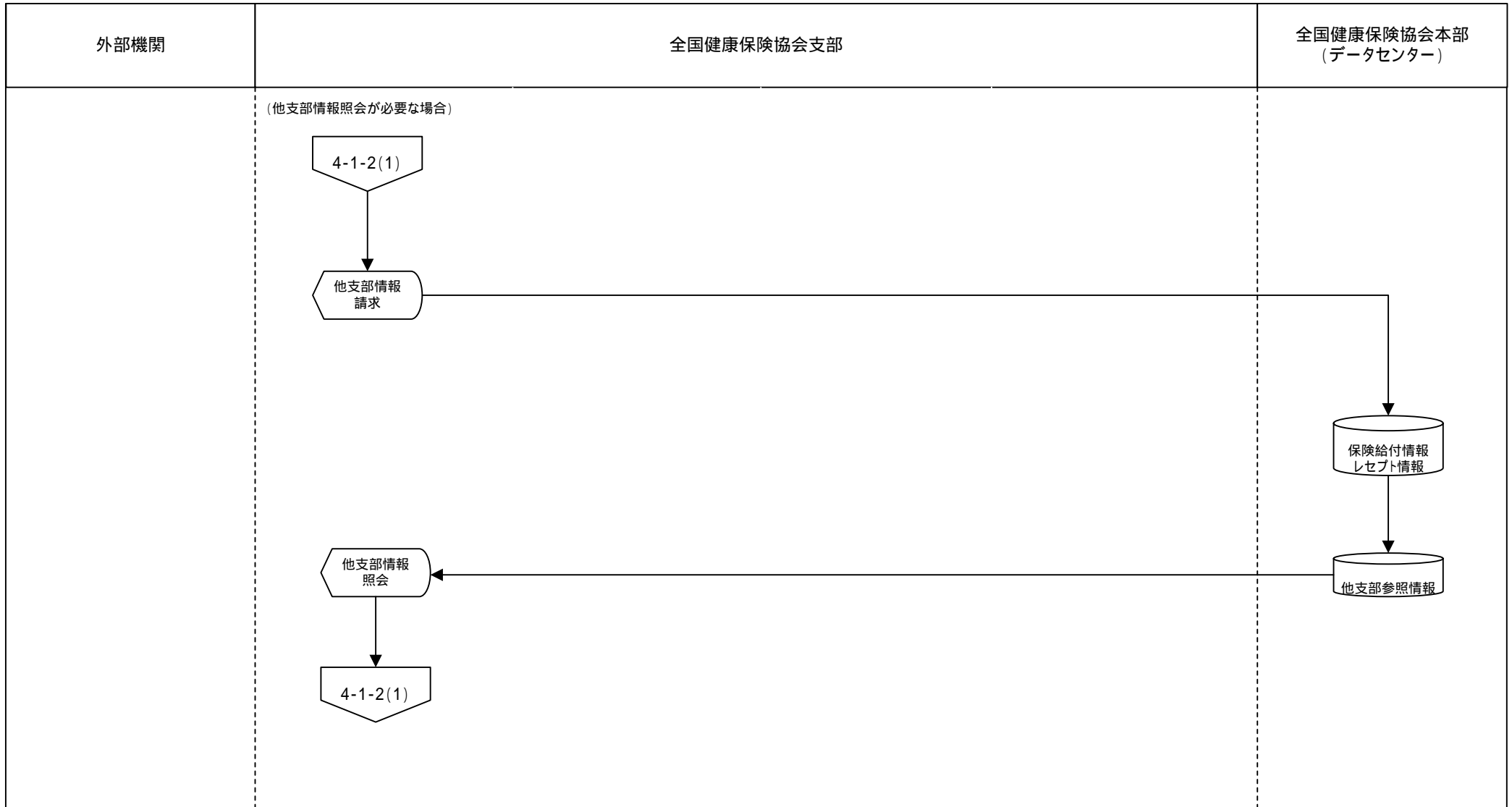

業務流れ図(将来)		システム名		業務名(Lv0)		資料番号		ページ	
		健康保険業務システム		健康保険業務		WFA-01 4-1-2(5)		5/20	
Lv1	給付	Lv2	給付審査・決定	Lv3	給付要件審査・決定	Lv4	-	Lv5	-

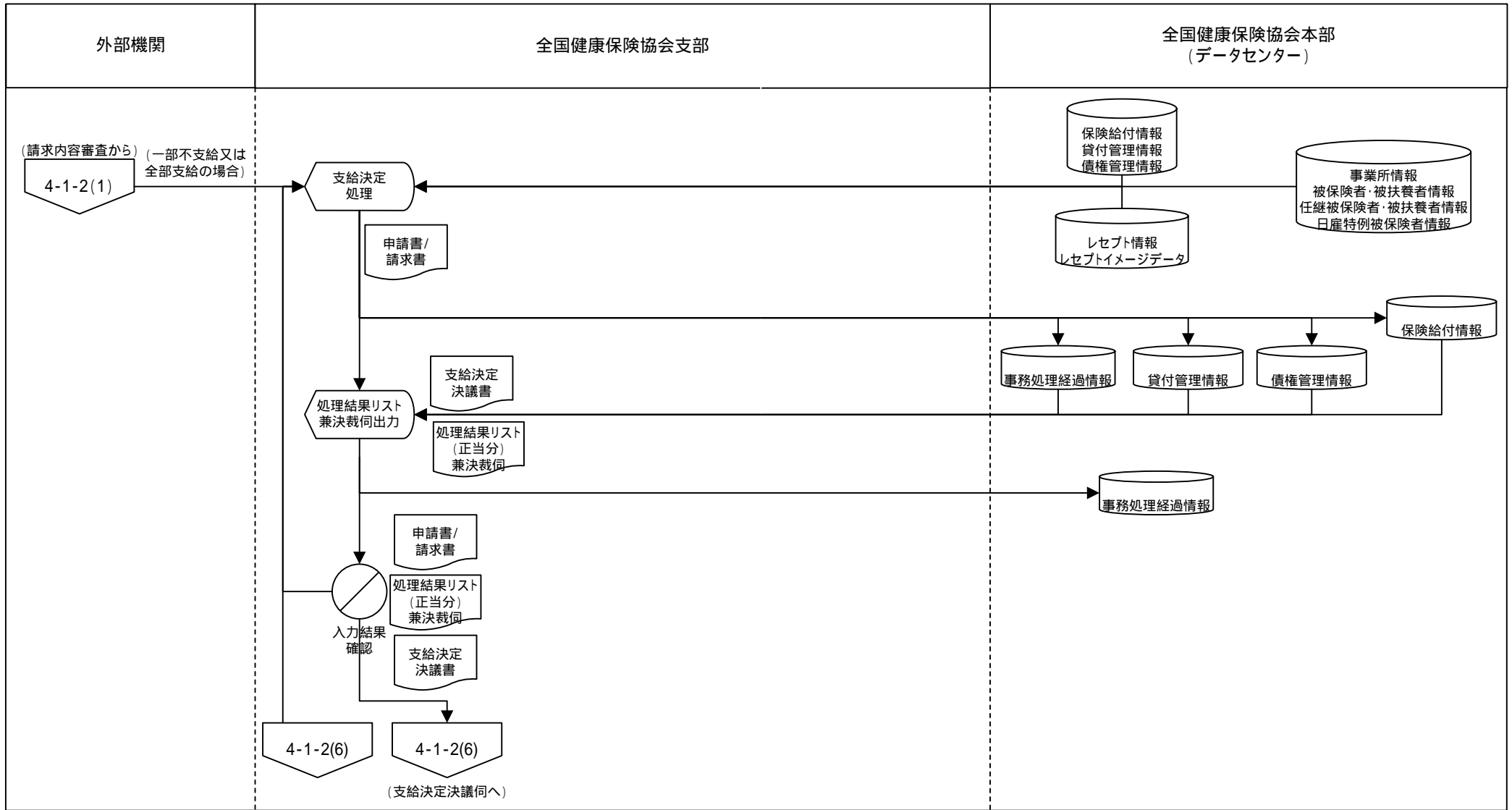

○ 手作業 ⊗ 確認 ▽ 保管 □ コンピュータ処理 ◀ コンピュータ画面 ㊄ 帳票 ㊿ コンピュータファイル ㊄ 端子

業務流れ図(将来)		システム名		業務名(Lv0)		資料番号		ページ	
		健康保険業務システム		健康保険業務		WFA-01 4-1-2(6)		6/20	
Lv1	給付	Lv2	給付審査・決定	Lv3	給付要件審査・決定	Lv4	-	Lv5	-

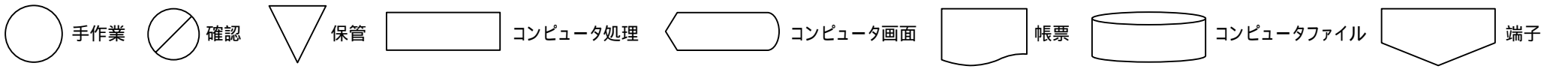
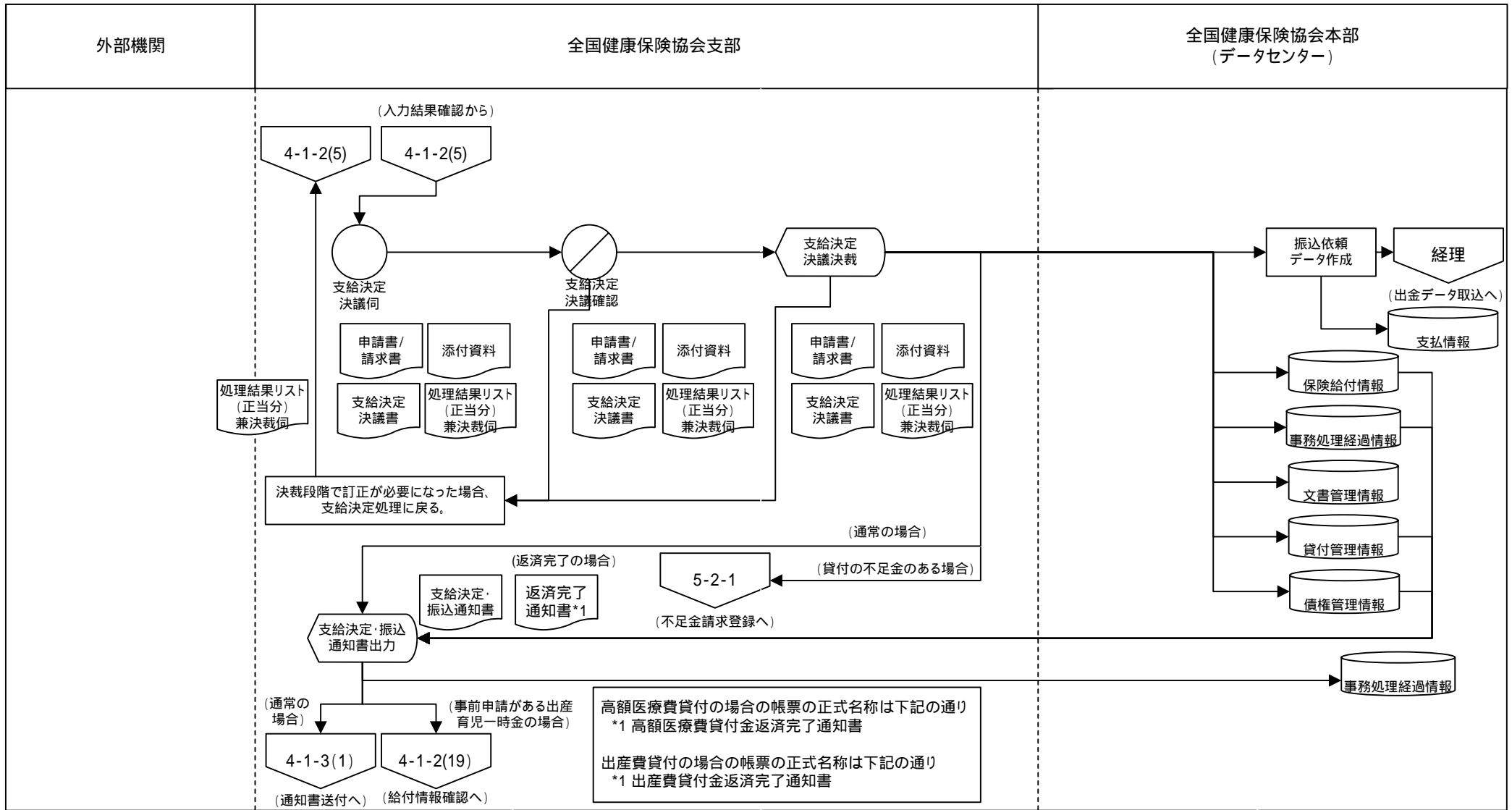

業務流れ図(将来)		システム名		業務名(Lv0)		資料番号		ページ	
		健康保険業務システム		健康保険業務		WFA-01 4-1-2(7)		7/20	
Lv1	給付	Lv2	給付審査・決定	Lv3	給付要件審査・決定	Lv4	-	Lv5	-

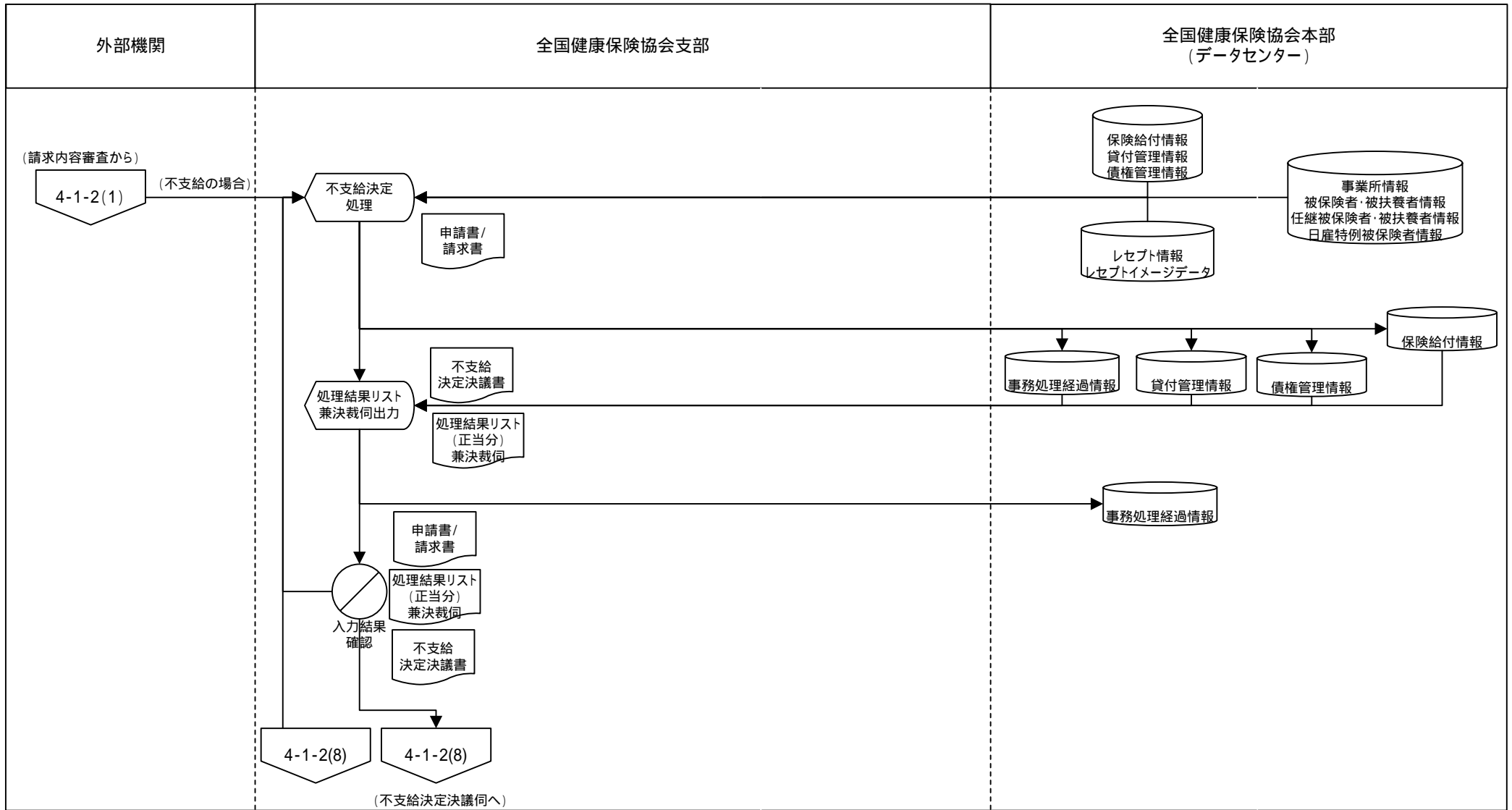

手作業

 確認

 保管

 コンピュータ処理

 コンピュータ画面

 帳票

 コンピュータファイル

 端子

業務流れ図(将来)		システム名		業務名 (Lv0)		資料番号		ページ	
		健康保険業務システム		健康保険業務		WFA-01 4-1-2(8)		8/20	
Lv1	給付	Lv2	給付審査・決定	Lv3	給付要件審査・決定	Lv4	-	Lv5	-

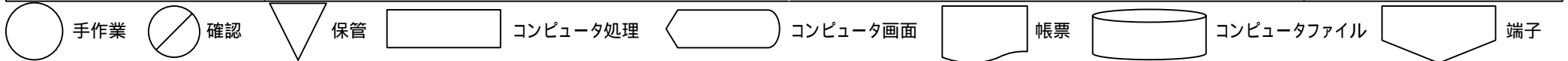
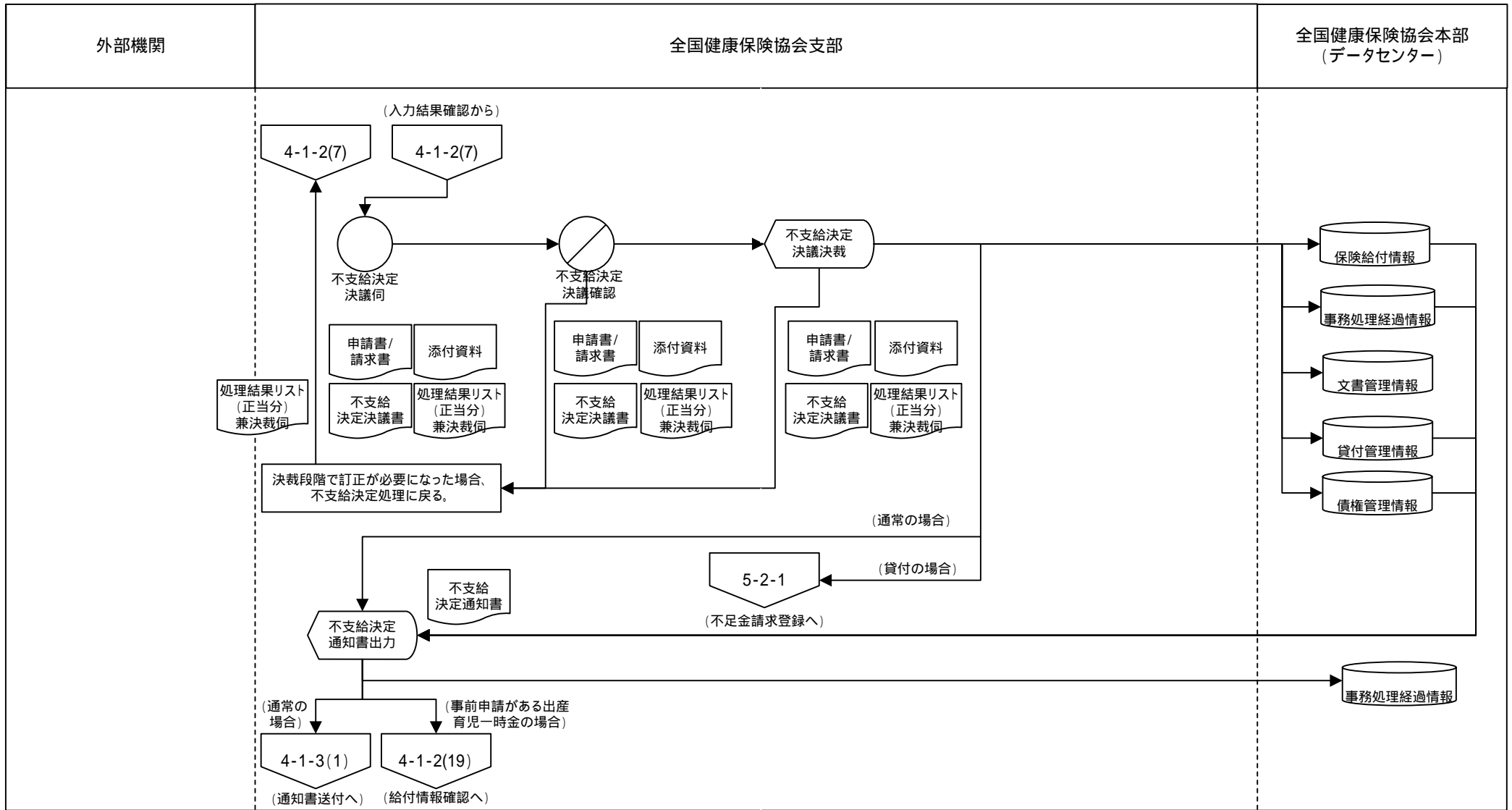

業務流れ図(将来)		システム名		業務名(Lv0)		資料番号		ページ	
		健康保険業務システム		健康保険業務		WFA-01 4-1-2(9)		9/20	
Lv1	給付	Lv2	給付審査・決定	Lv3	給付要件審査・決定	Lv4	-	Lv5	-

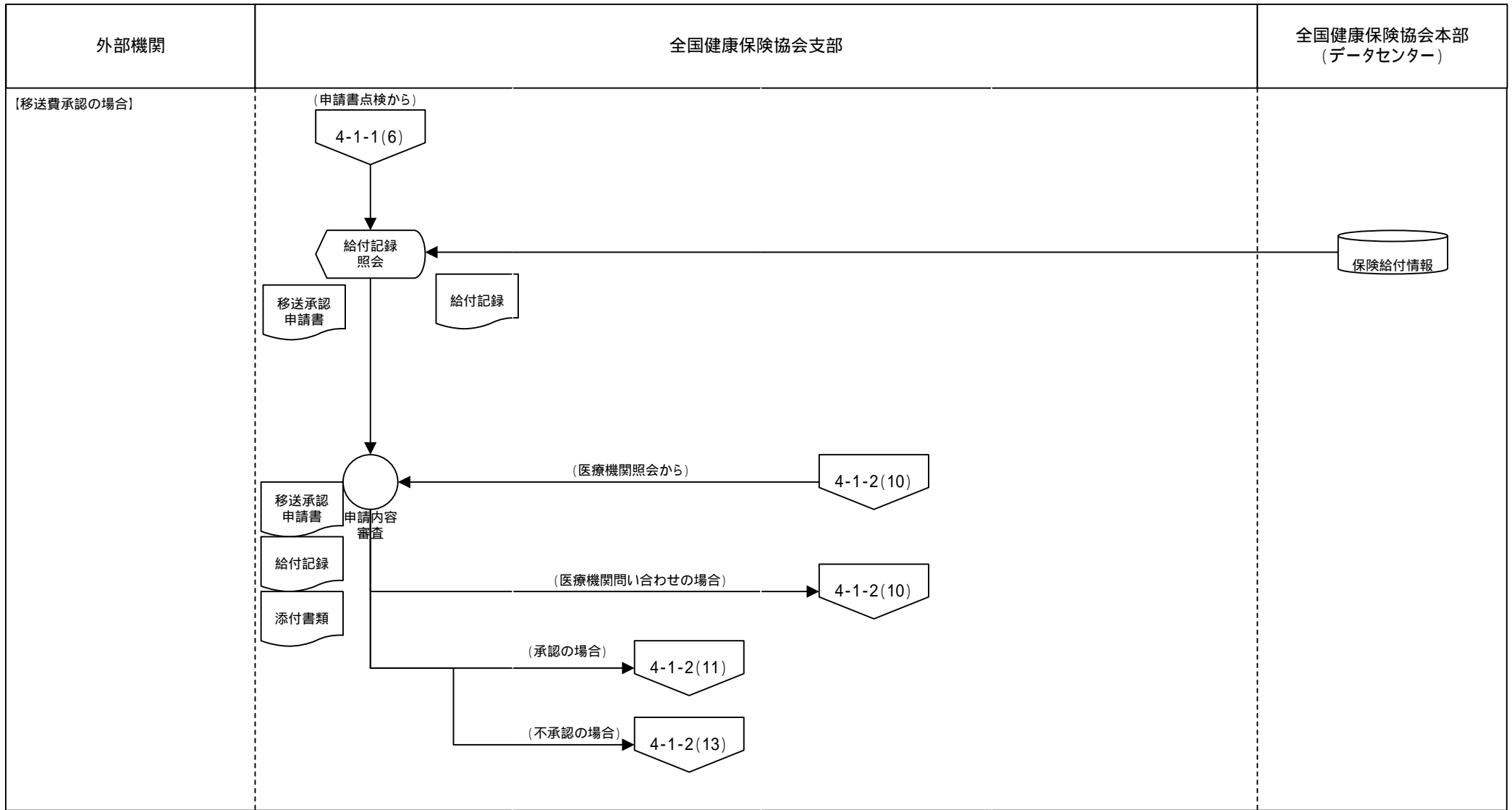

○ 手作業 ⊗ 確認 ▽ 保管 □ コンピュータ処理 ◀ コンピュータ画面 ▭ 帳票 〇 コンピュータファイル ▽ 端子

業務流れ図(将来)		システム名		業務名(Lv0)		資料番号		ページ	
		健康保険業務システム		健康保険業務		WFA-01 4-1-2(11)		11/20	
Lv1	給付	Lv2	給付審査・決定	Lv3	給付要件審査・決定	Lv4	-	Lv5	-

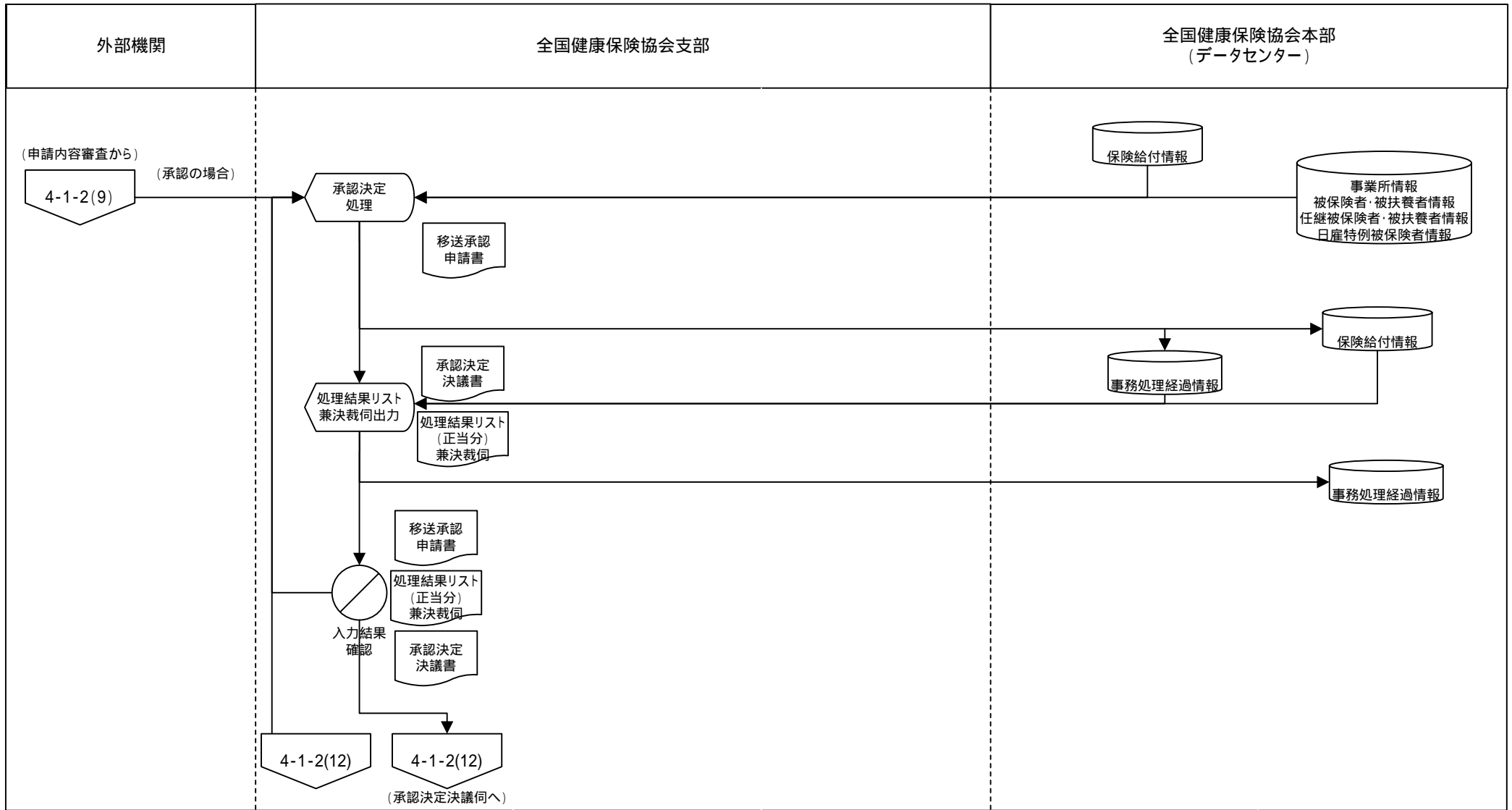

○ 手作業
⊗ 確認
▽ 保管
□ コンピュータ処理
◡ コンピュータ画面
Ⓞ 帳票
🗄️ コンピュータファイル
⏏️ 端子

業務流れ図(将来)		システム名		業務名 (Lv0)		資料番号		ページ	
		健康保険業務システム		健康保険業務		WFA-01 4-1-2(12)		12/20	
Lv1	給付	Lv2	給付審査・決定	Lv3	給付要件審査・決定	Lv4	-	Lv5	-

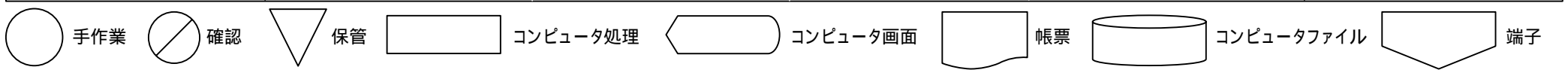
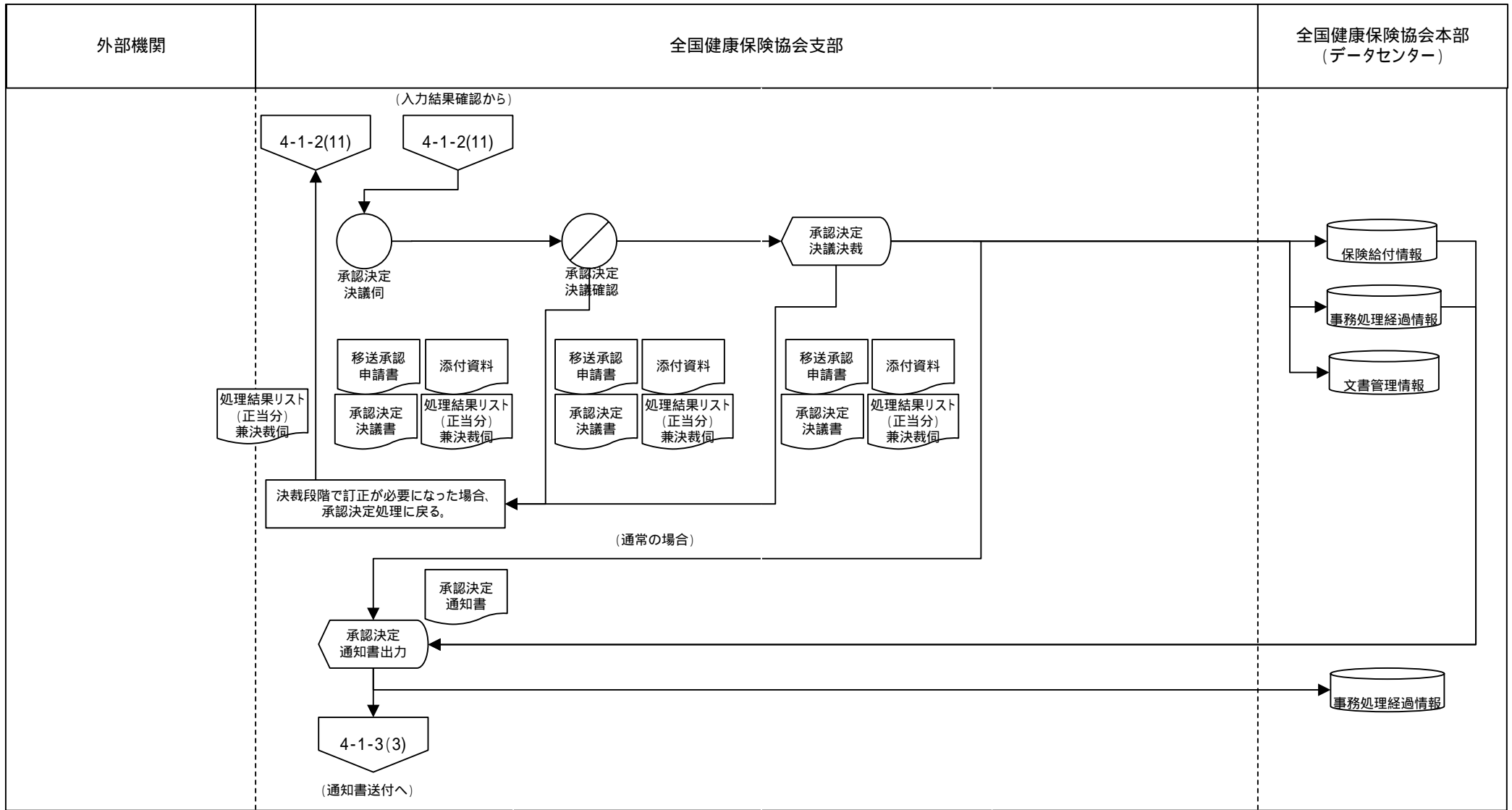

業務流れ図(将来)		システム名		業務名 (Lv0)		資料番号		ページ	
		健康保険業務システム		健康保険業務		WFA-01 4-1-2(13)		13/20	
Lv1	給付	Lv2	給付審査・決定	Lv3	給付要件審査・決定	Lv4	-	Lv5	-

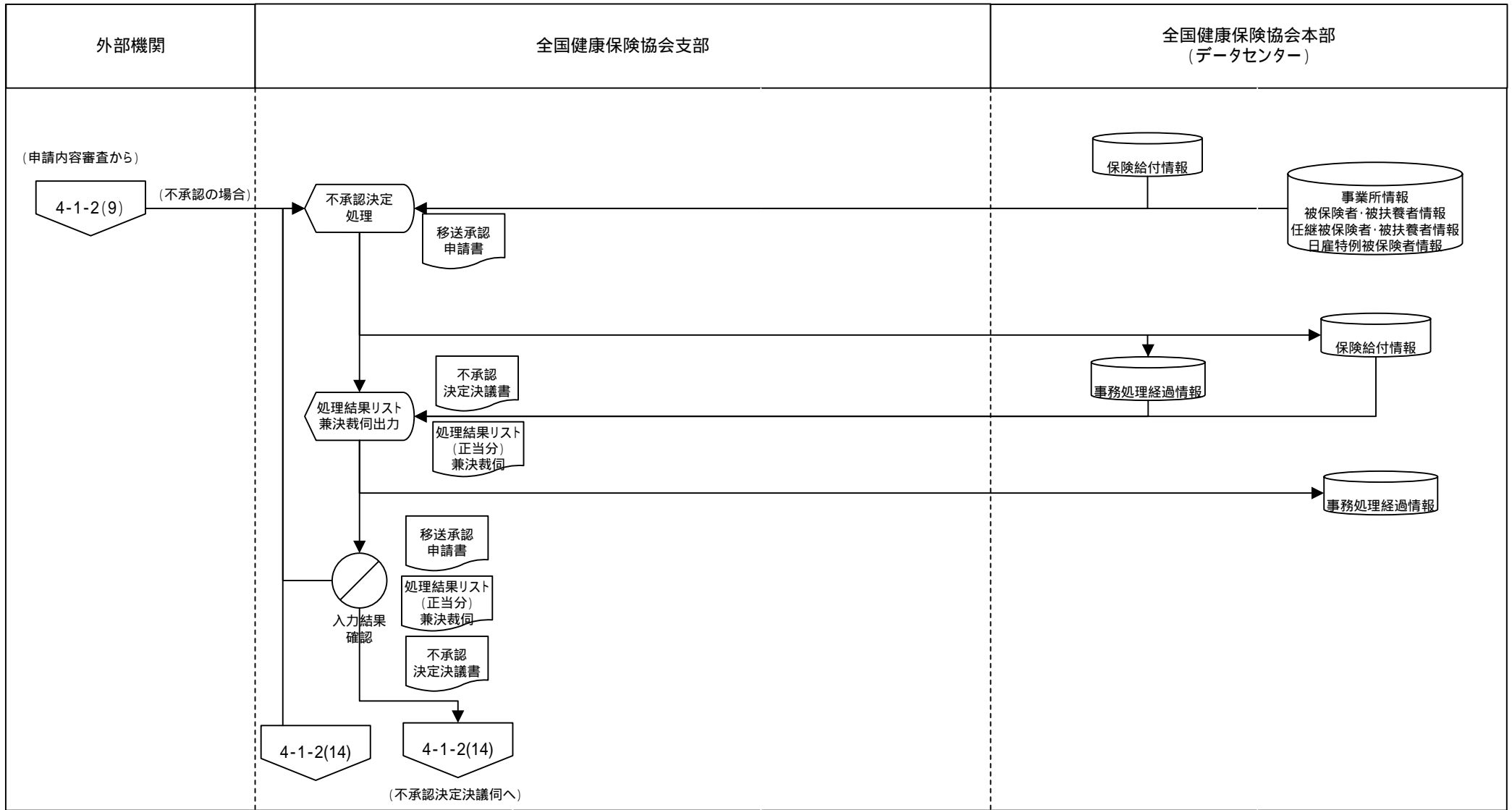

手作業
 確認
 保管
 コンピュータ処理
 コンピュータ画面
 帳票
 コンピュータファイル
 端子

業務流れ図(将来)		システム名		業務名(Lv0)		資料番号		ページ	
		健康保険業務システム		健康保険業務		WFA-01 4-1-2(15)		15/20	
Lv1	給付	Lv2	給付審査・決定	Lv3	給付要件審査・決定	Lv4	-	Lv5	-

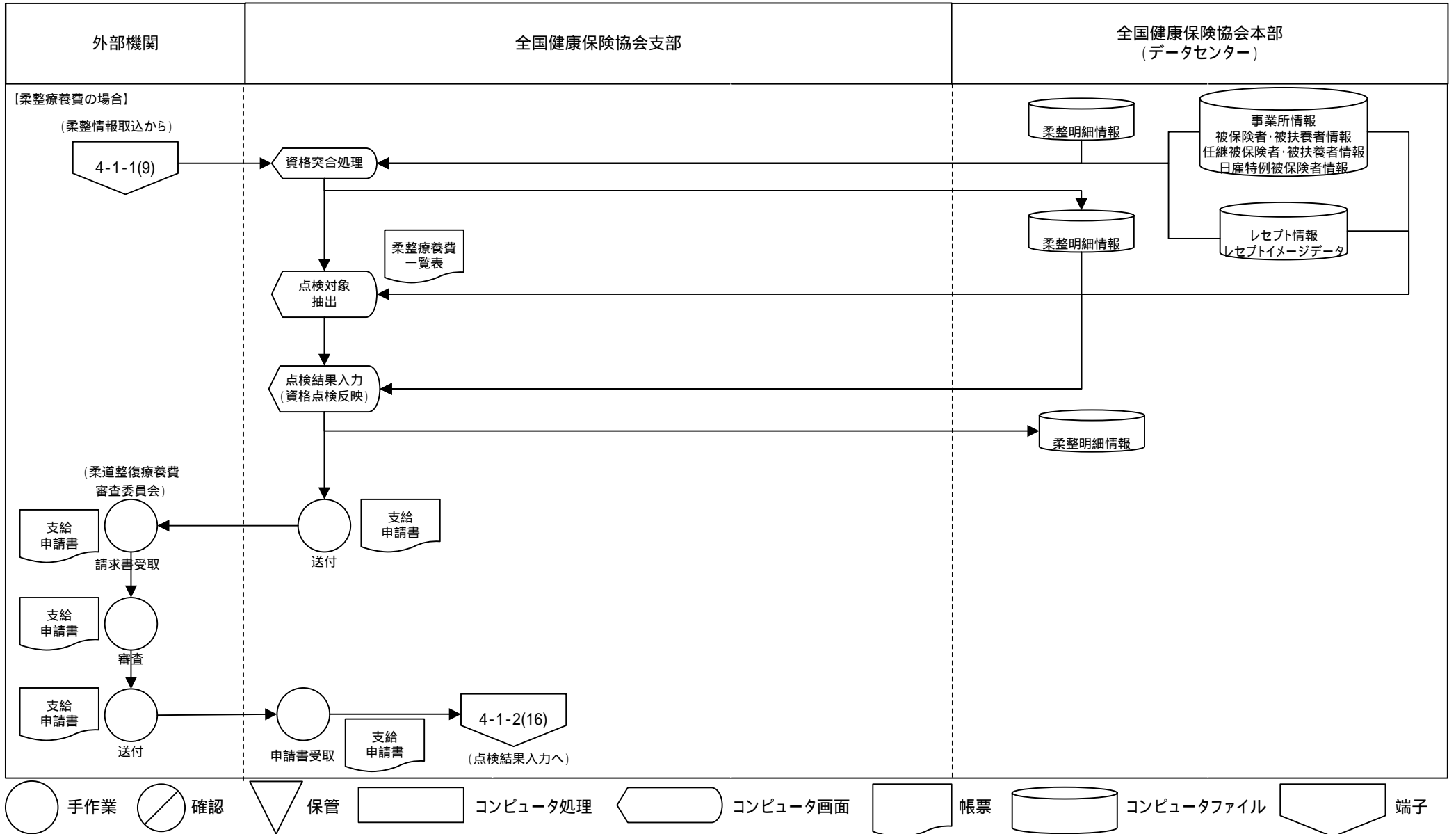

業務流れ図(将来)		システム名		業務名(Lv0)		資料番号		ページ	
		健康保険業務システム		健康保険業務		WFA-01 4-1-2(16)		16/20	
Lv1	給付	Lv2	給付審査・決定	Lv3	給付要件審査・決定	Lv4	-	Lv5	-

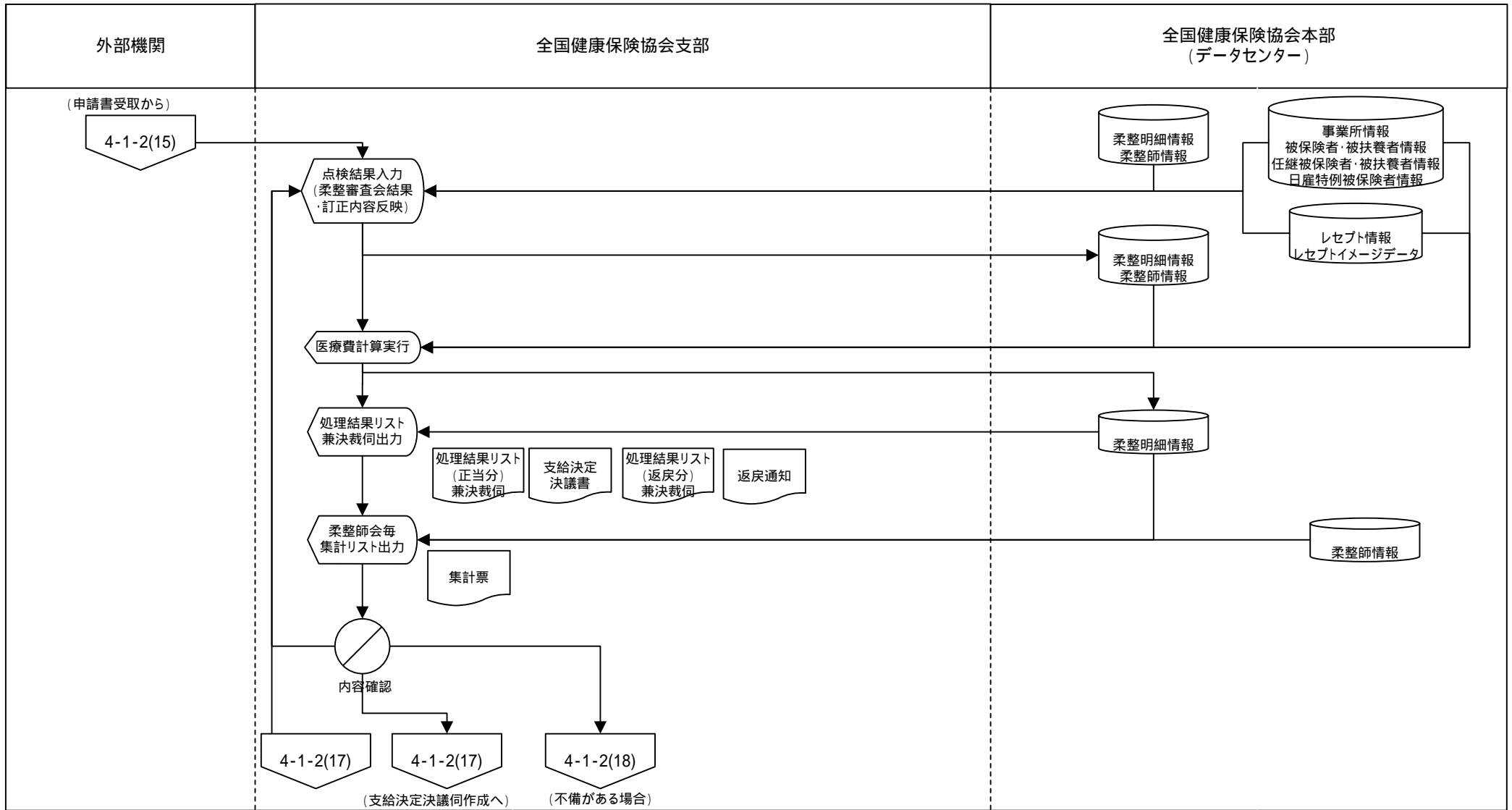

○ 手作業 ⊗ 確認 ▽ 保管 □ コンピュータ処理 ◀ 保管 〰 コンピュータ画面 〰 帳票 〰 コンピュータファイル 〰 端子

業務流れ図(将来)		システム名		業務名(Lv0)		資料番号		ページ	
		健康保険業務システム		健康保険業務		WFA-01 4-1-2(17)		17/20	
Lv1	給付	Lv2	給付審査・決定	Lv3	給付要件審査・決定	Lv4	-	Lv5	-

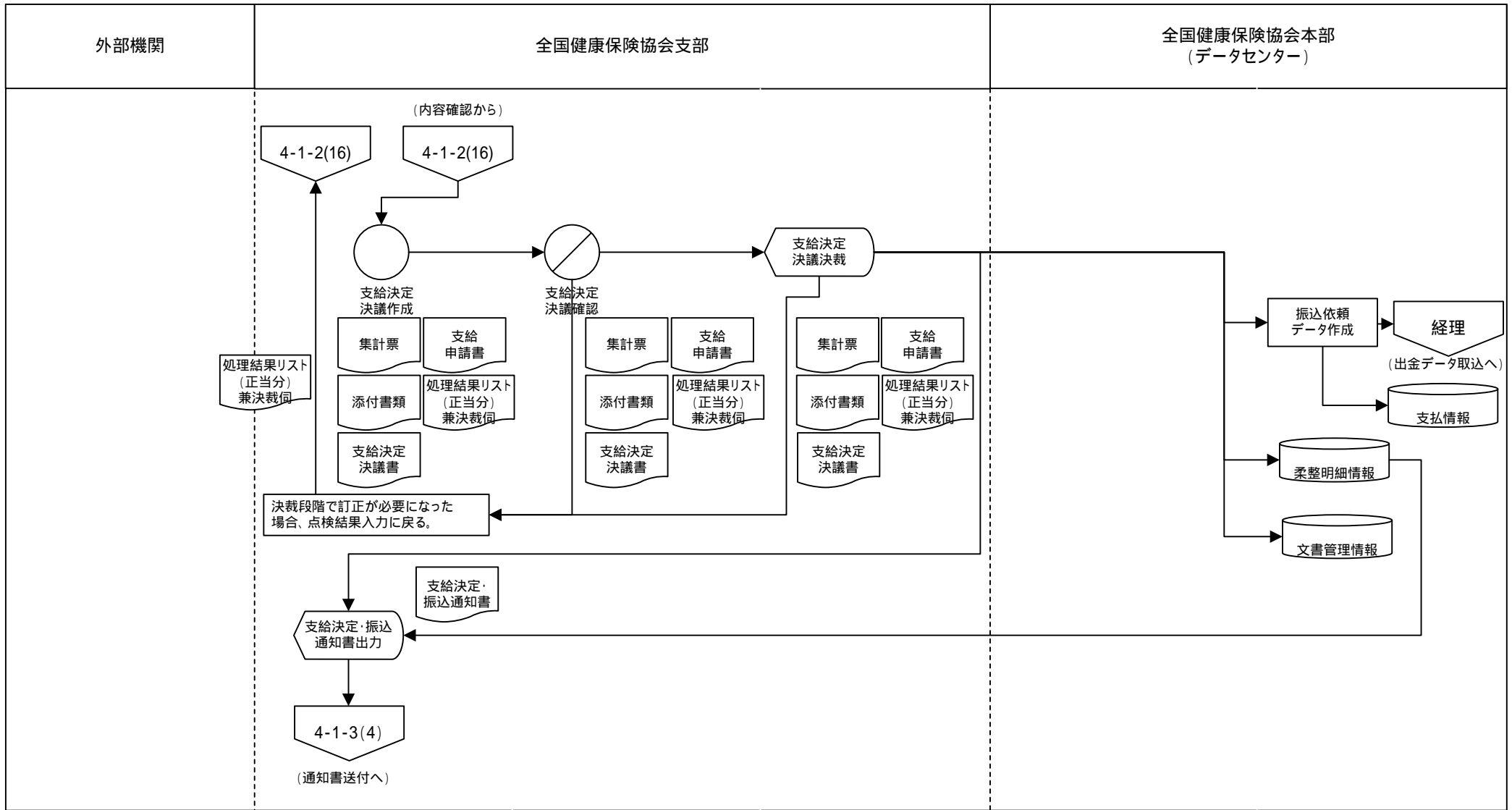

○ 手作業
⊗ 確認
▽ 保管
□ コンピュータ処理
◀ コンピュータ画面
▭ 帳票
⊂ コンピュータファイル
⏏ 端子

業務流れ図(将来)		システム名		業務名 (Lv0)		資料番号		ページ	
		健康保険業務システム		健康保険業務		WFA-01 4-1-2(18)		18/20	
Lv1	給付	Lv2	給付審査・決定	Lv3	給付要件審査・決定	Lv4	-	Lv5	-

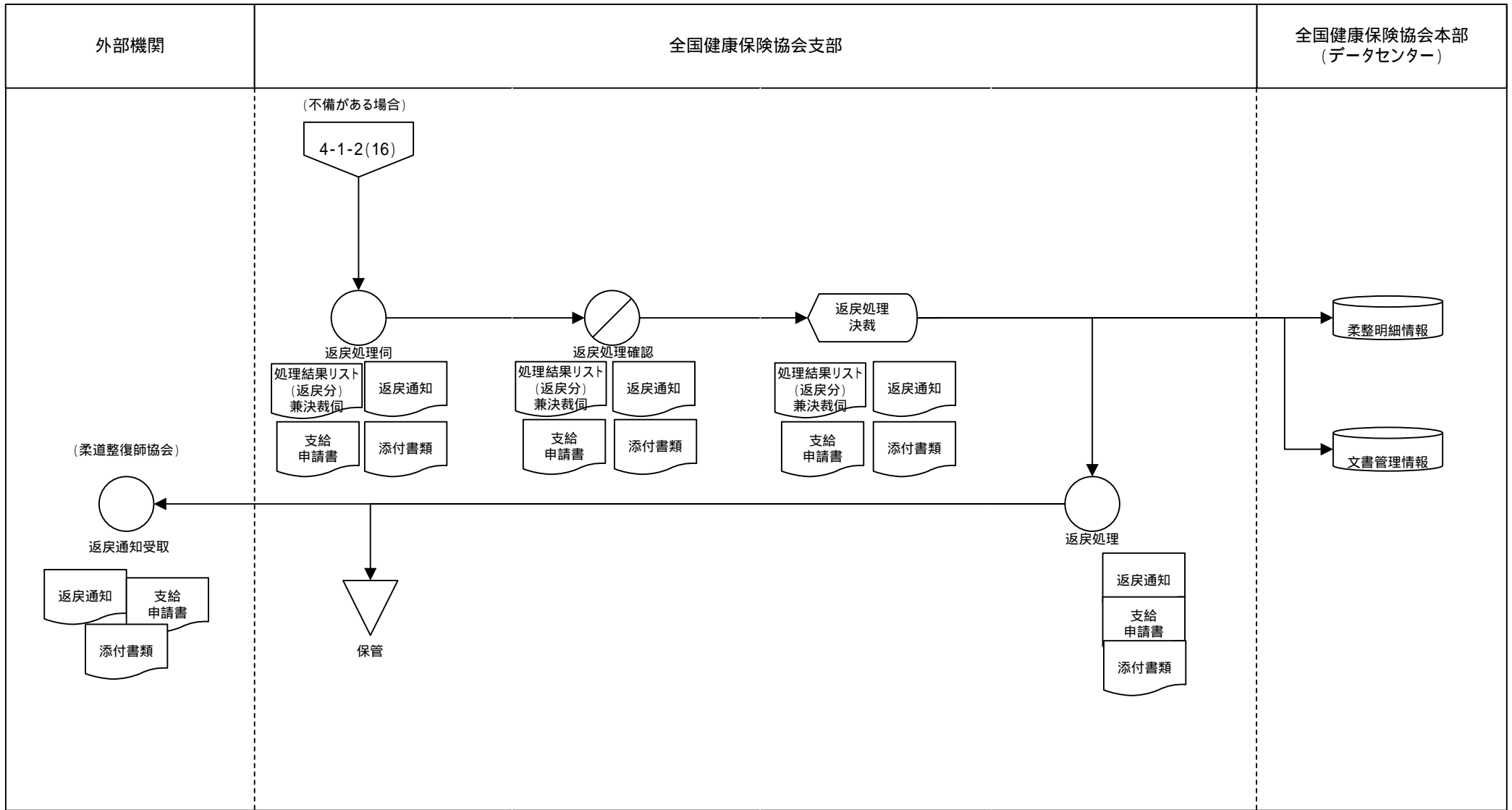

○ 手作業 ⊗ 確認 ▽ 保管 □ コンピュータ処理 ◀ コンピュータ画面 〰 帳票 〇 コンピュータファイル ㇿ 端子

業務流れ図(将来)		システム名		業務名(Lv0)		資料番号		ページ	
		健康保険業務システム		健康保険業務		WFA-01 4-1-2(19)		19/20	
Lv1	給付	Lv2	給付審査・決定	Lv3	給付要件審査・決定	Lv4	-	Lv5	-

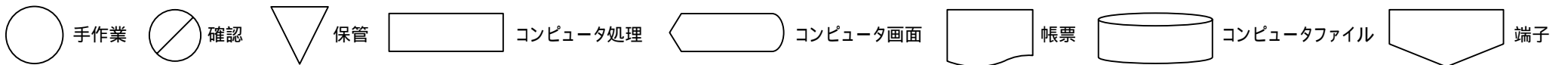
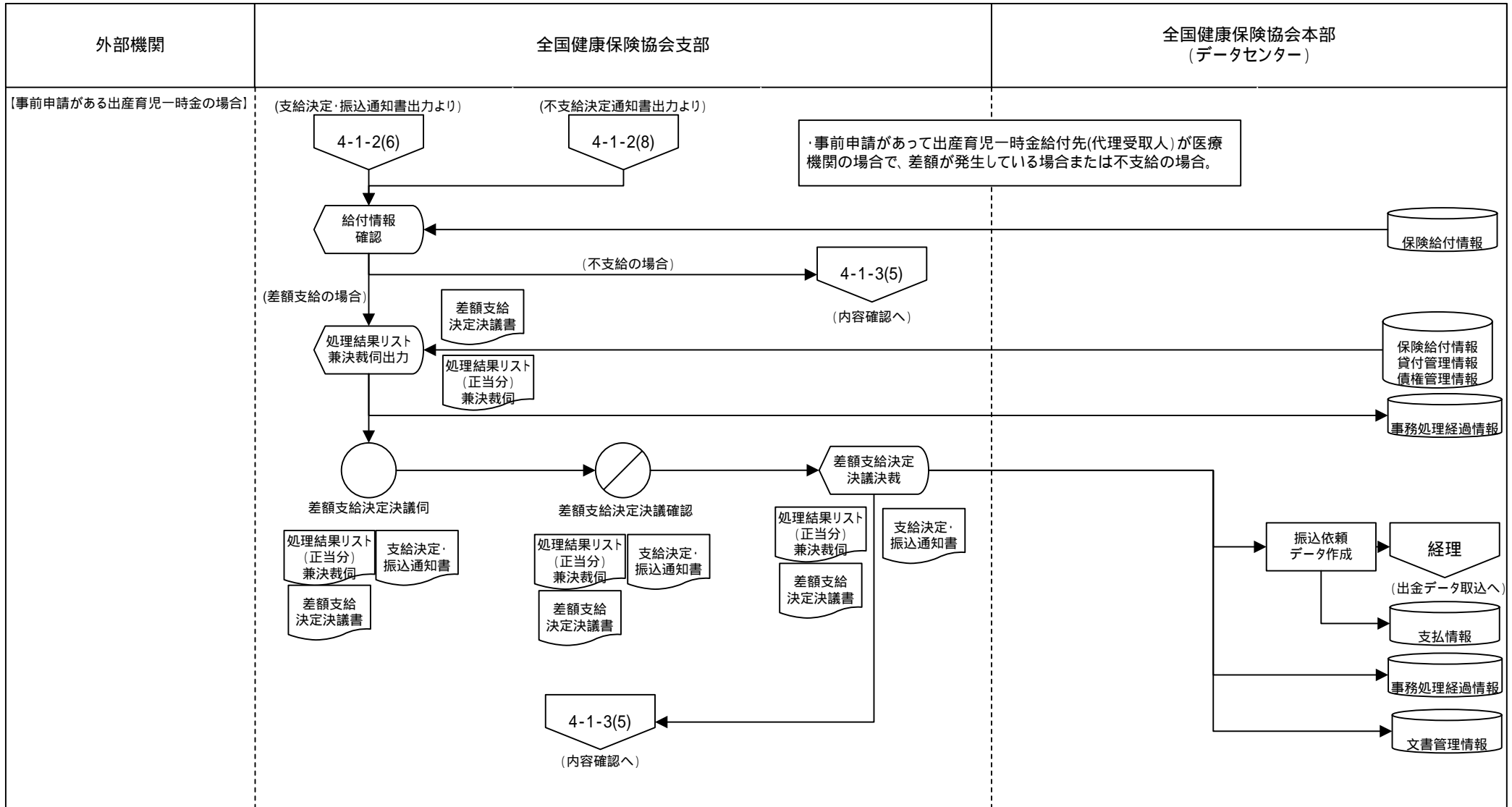

業務流れ図(将来)		システム名		業務名(Lv0)		資料番号		ページ	
		健康保険業務システム		健康保険業務		WFA-01 4-1-2(20)		20/20	
Lv1	給付	Lv2	給付審査・決定	Lv3	給付要件審査・決定	Lv4	-	Lv5	-

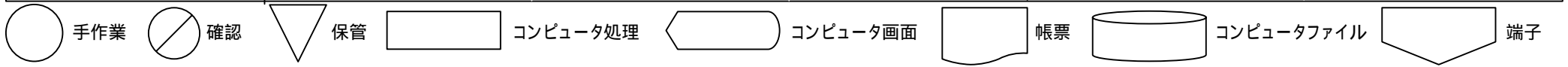
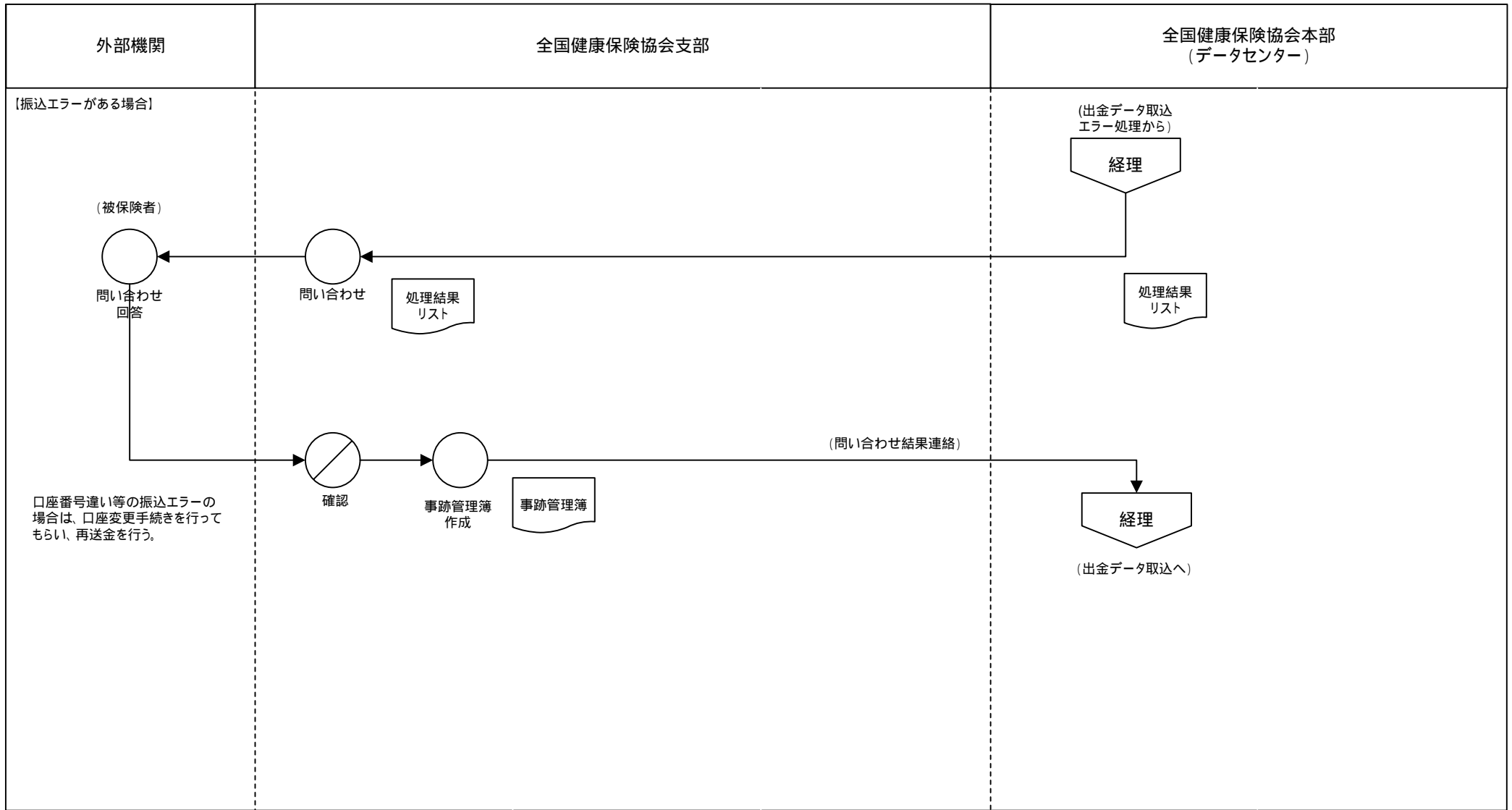

業務流れ図(将来)		システム名		業務名(Lv0)		資料番号		ページ	
		健康保険業務システム		健康保険業務		WFA-01 4-1-3(1)		1/5	
Lv1	給付	Lv2	給付審査・決定	Lv3	審査結果通知	Lv4	-	Lv5	-

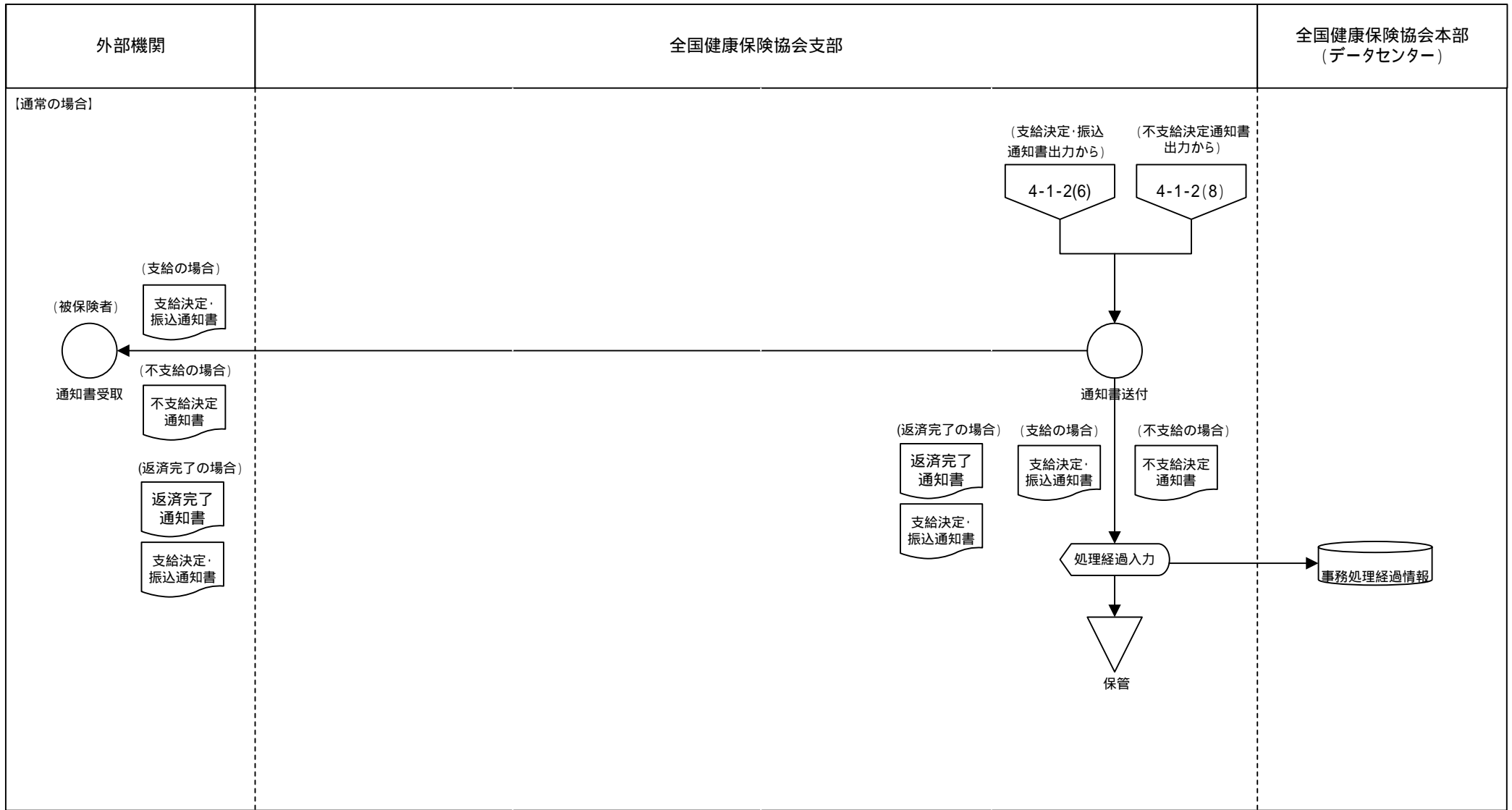

○ 手作業 ⊗ 確認 ▽ 保管 □ コンピュータ処理 ◡ コンピュータ画面 ㊄ 帳票 〇 コンピュータファイル ㊄ 端子

業務流れ図(将来)		システム名		業務名(Lv0)		資料番号		ページ	
		健康保険業務システム		健康保険業務		WFA-01 4-1-3(2)		2/5	
Lv1	給付	Lv2	給付審査・決定	Lv3	審査結果通知	Lv4	-	Lv5	-

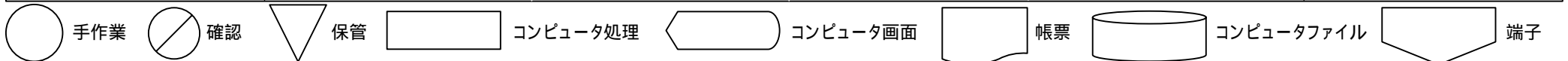
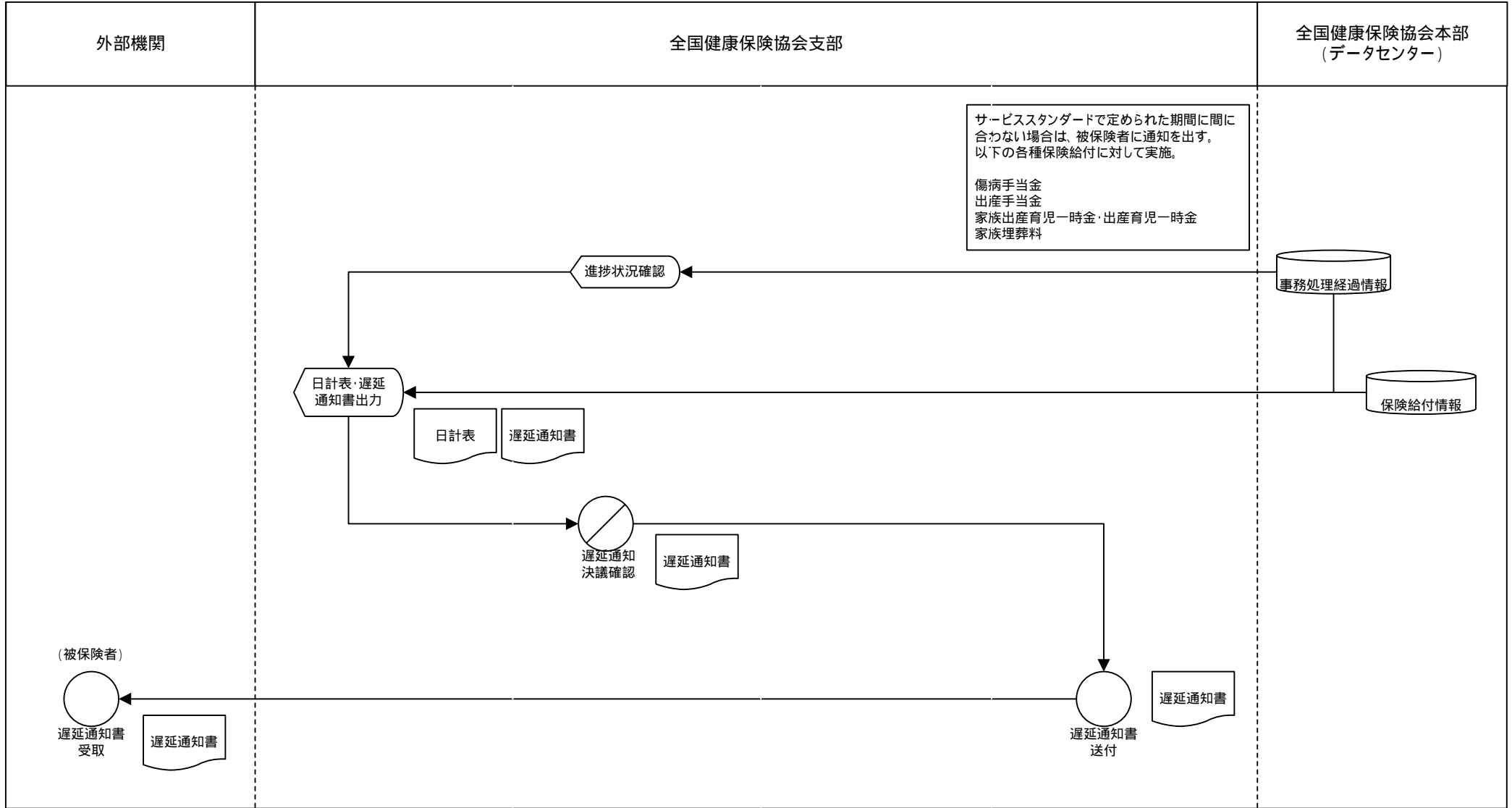

業務流れ図(将来)		システム名		業務名(Lv0)		資料番号		ページ	
		健康保険業務システム		健康保険業務		WFA-01 4-1-3(3)		3/5	
Lv1	給付	Lv2	給付審査・決定	Lv3	審査結果通知	Lv4	-	Lv5	-

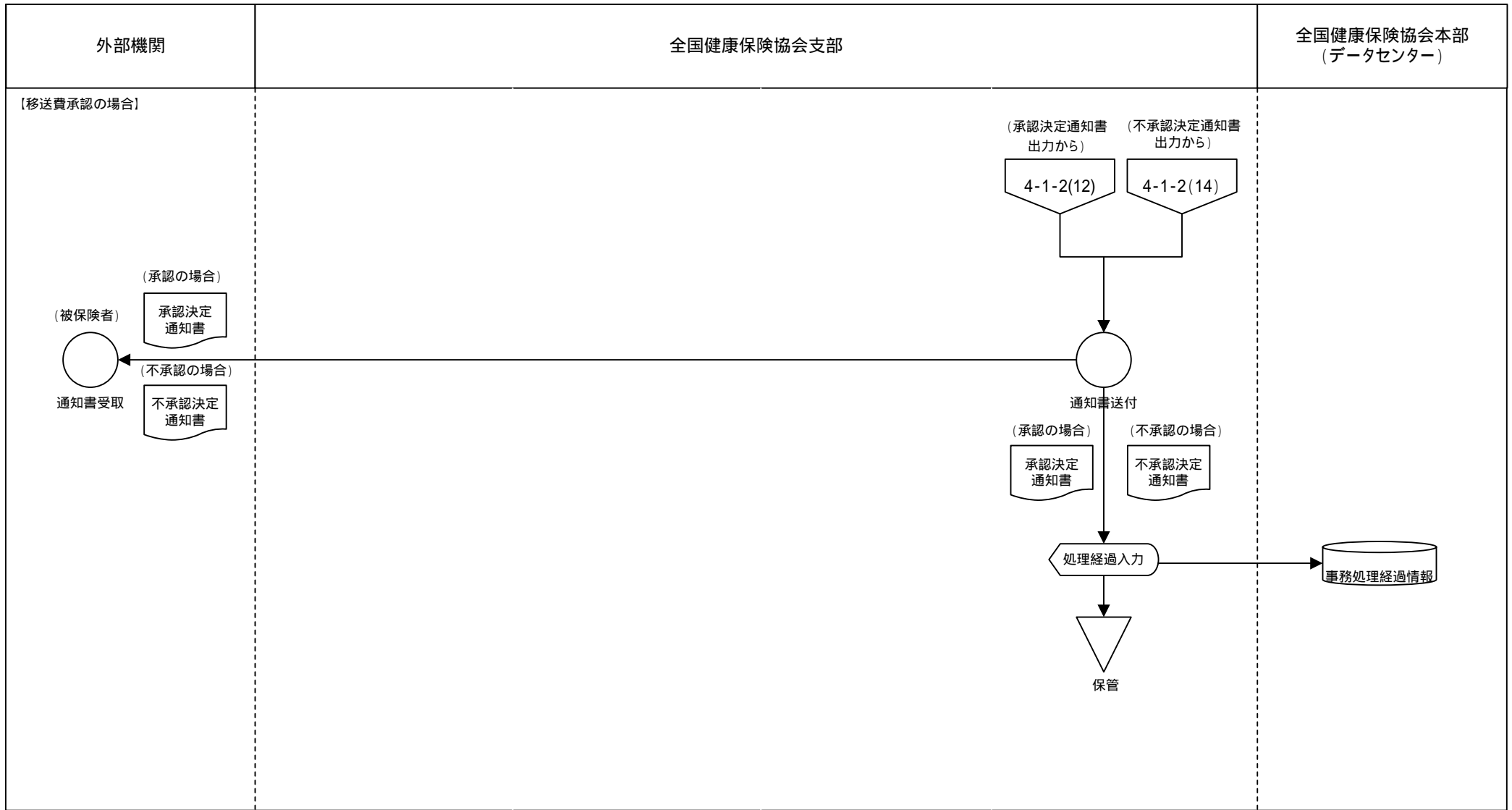

○ 手作業
 ○ 確認
 ▽ 保管
 □ コンピュータ処理
 ◡ コンピュータ画面
 ▭ 帳票
 ○ コンピュータファイル
 ◡ 端子

業務流れ図(将来)		システム名		業務名(Lv0)		資料番号		ページ	
		健康保険業務システム		健康保険業務		WFA-01 4-1-3(4)		4/5	
Lv1	給付	Lv2	給付審査・決定	Lv3	審査結果通知	Lv4	-	Lv5	-

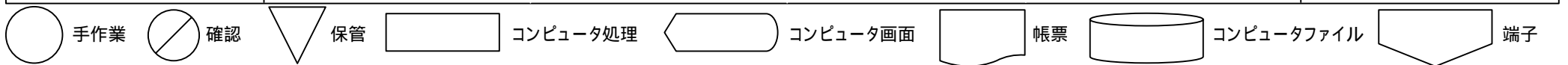
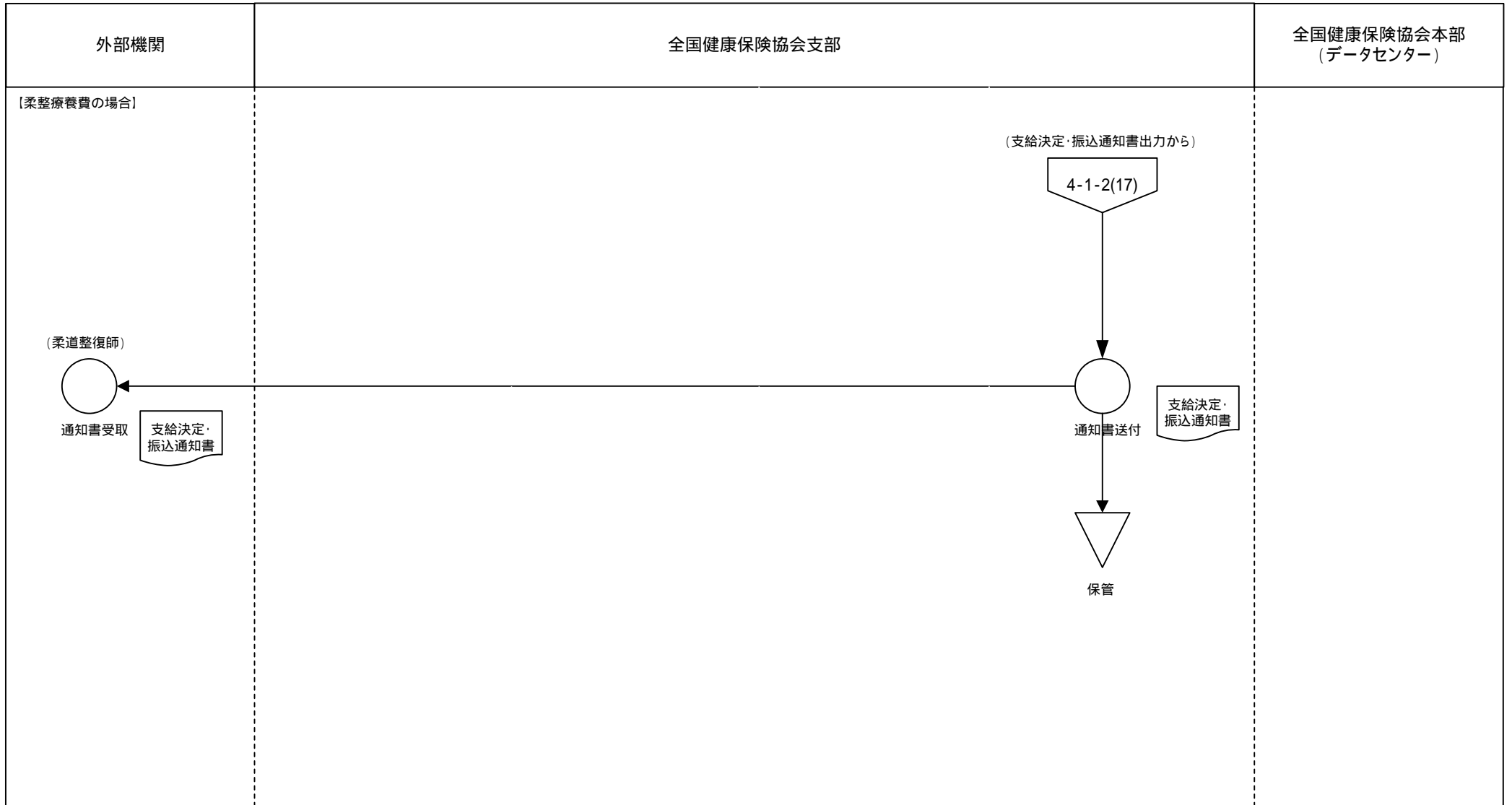

業務流れ図(将来)		システム名		業務名(Lv0)		資料番号		ページ	
		健康保険業務システム		健康保険業務		WFA-01 4-1-3(5)		5/5	
Lv1	給付	Lv2	給付審査・決定	Lv3	審査結果通知	Lv4	-	Lv5	-

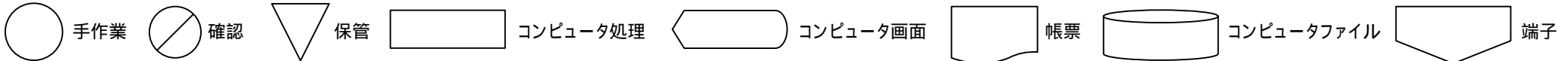
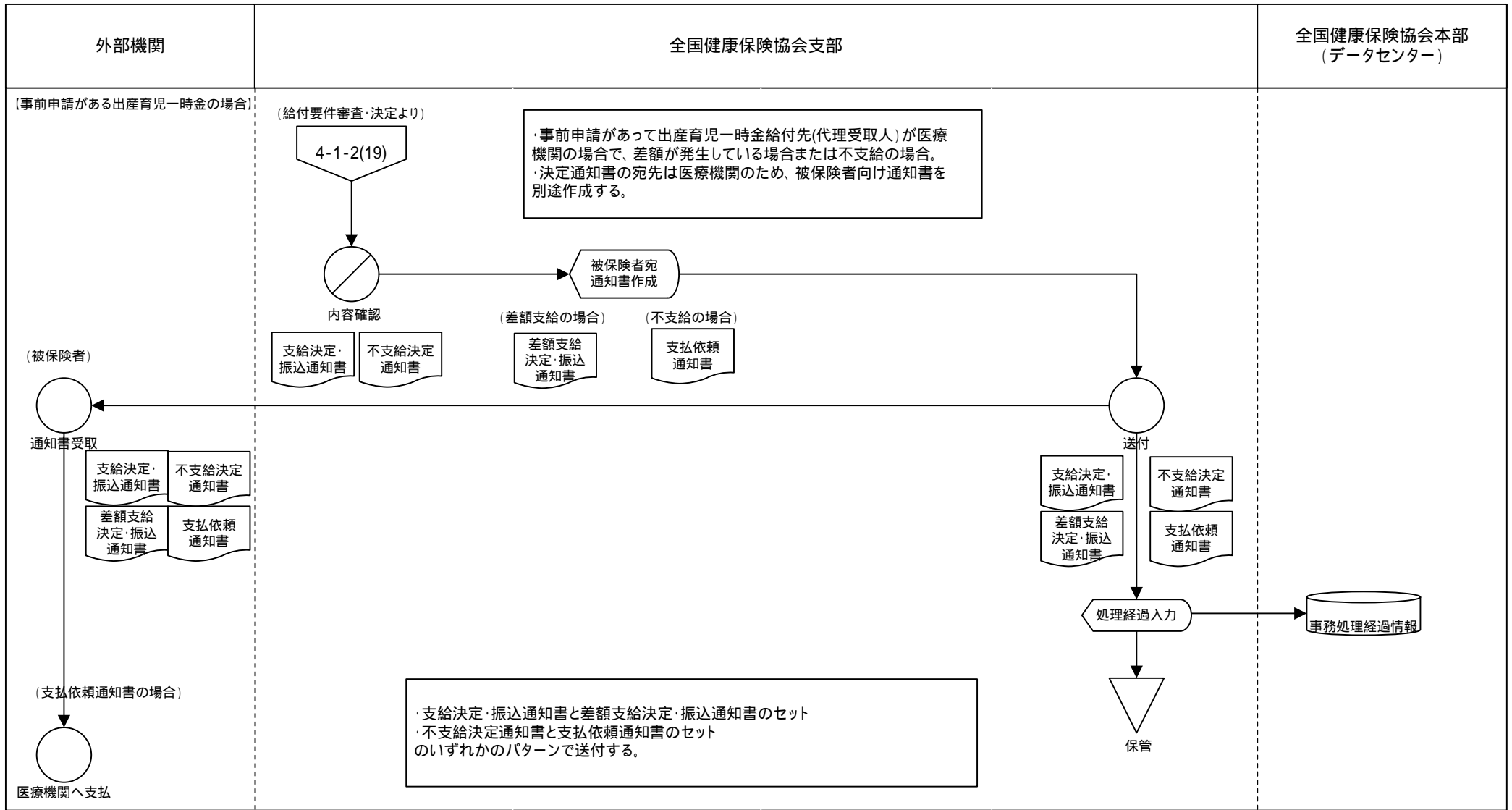

業務流れ図(将来)	システム名		業務名(Lv0)		資料番号		ページ		
	健康保険業務システム		健康保険業務		WFA-01 4-2-1		1/1		
Lv1	給付	Lv2	負担額減額認定	Lv3	負担額減額申請受理	Lv4	-	Lv5	-

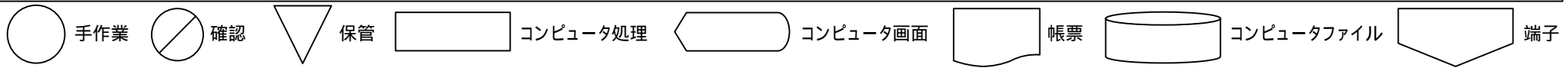
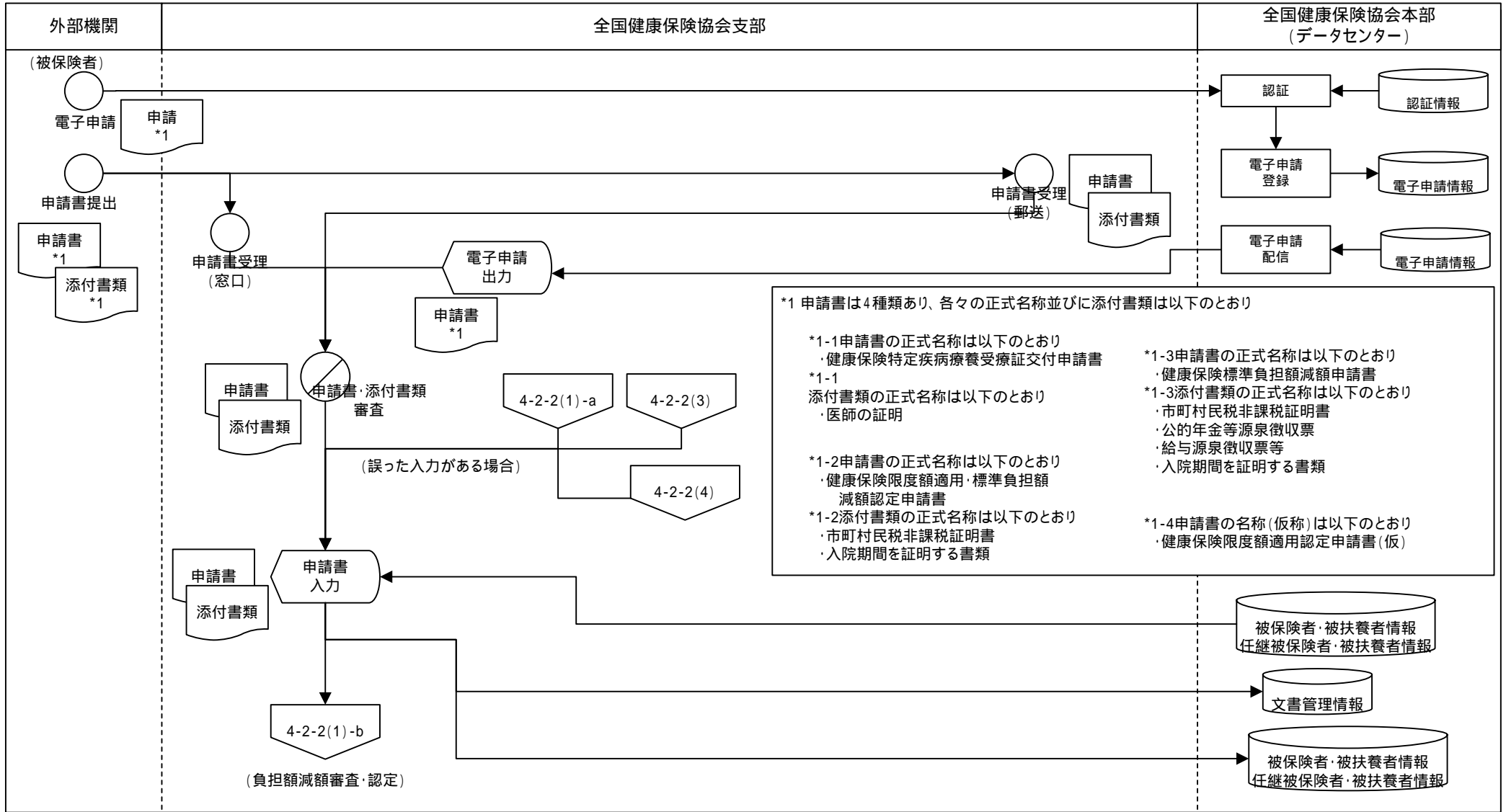

業務流れ図(将来)	システム名		業務名(Lv0)		資料番号		ページ		
	健康保険業務システム		健康保険業務		WFA-01 4-2-2(1)		1/4		
Lv1	給付		Lv2	負担額減額認定		Lv3	負担額減額審査・認定		
					Lv4	-		Lv5	-

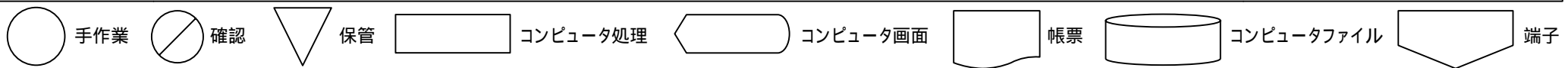
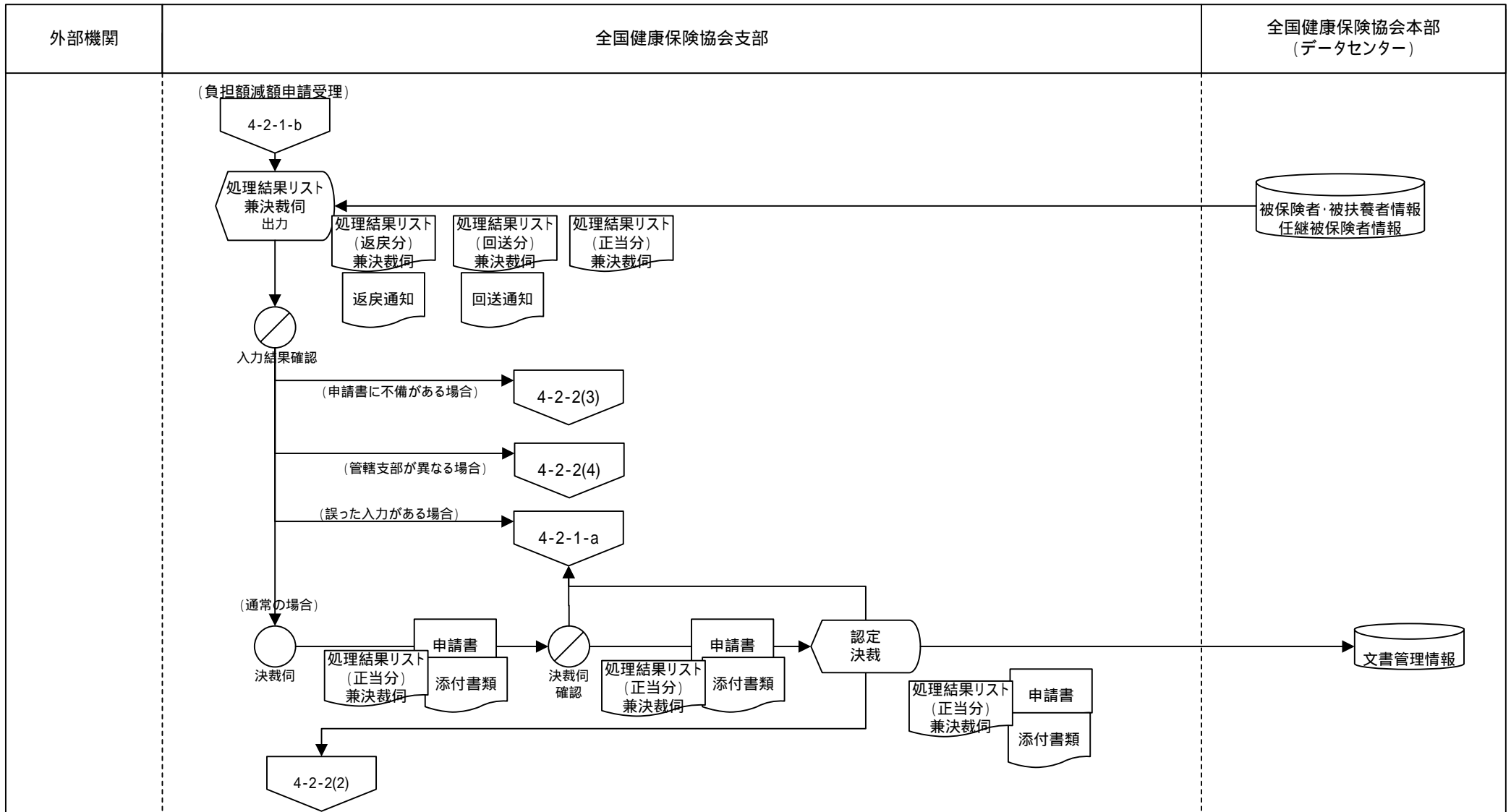

業務流れ図(将来)		システム名		業務名(Lv0)		資料番号		ページ	
		健康保険業務システム		健康保険業務		WFA-01 4-2-2(2)		2/4	
Lv1	給付	Lv2	負担額減額認定	Lv3	負担額減額審査・認定	Lv4	-	Lv5	-

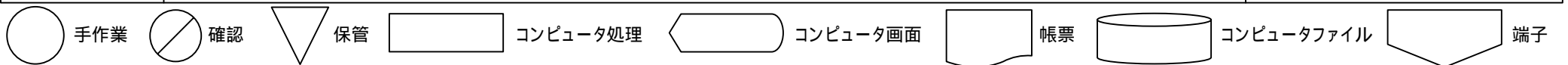
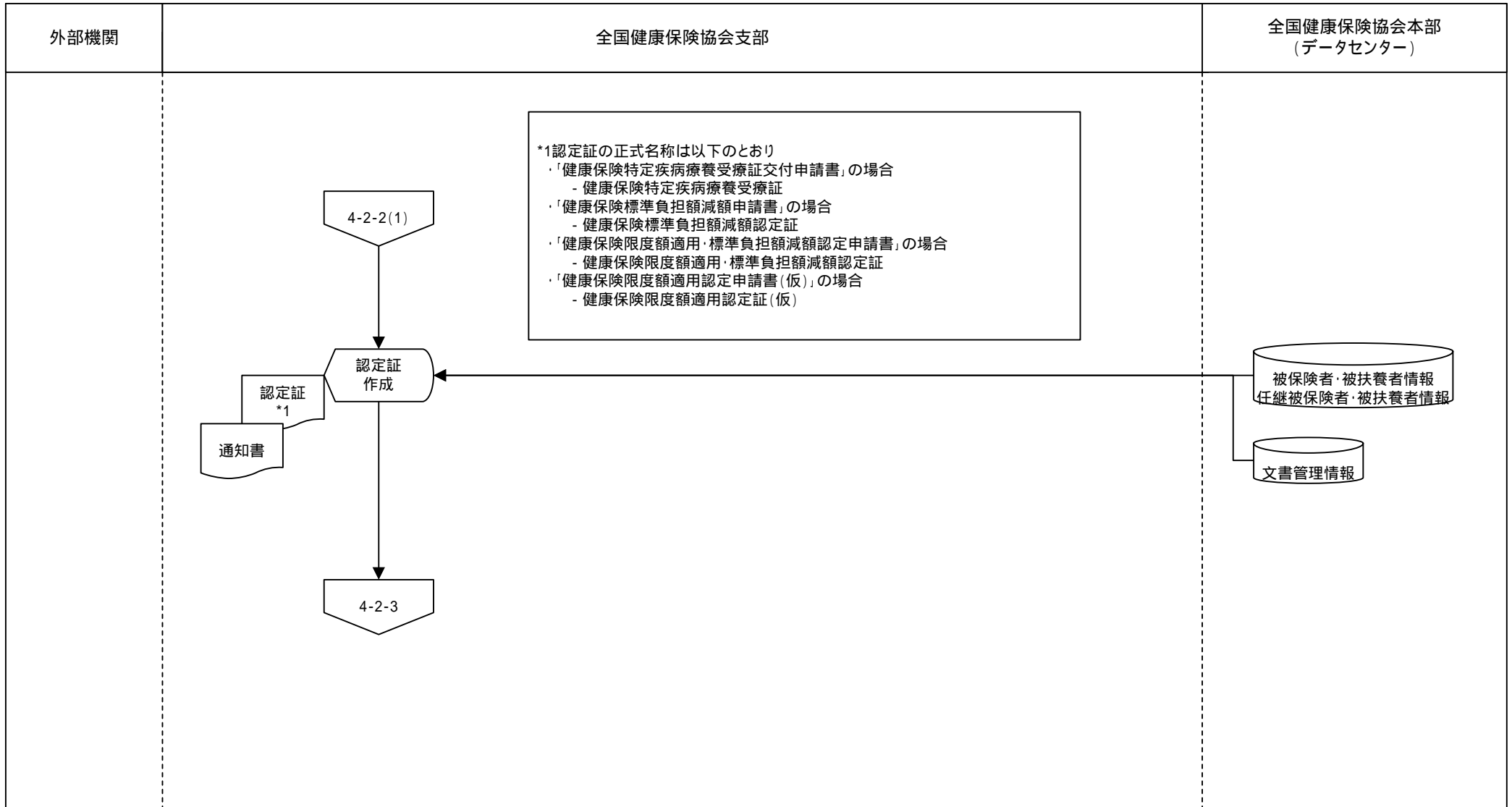

業務流れ図(将来)	システム名		業務名(Lv0)		資料番号		ページ		
	健康保険業務システム		健康保険業務		WFA-01 4-2-2(3)		3/4		
Lv1	給付	Lv2	負担額減額認定	Lv3	負担額減額審査・認定	Lv4	-	Lv5	-

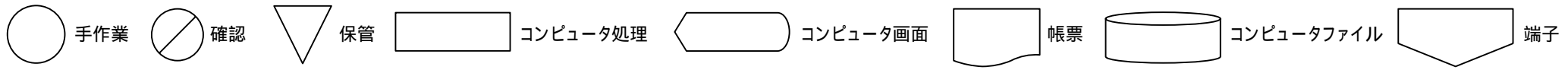
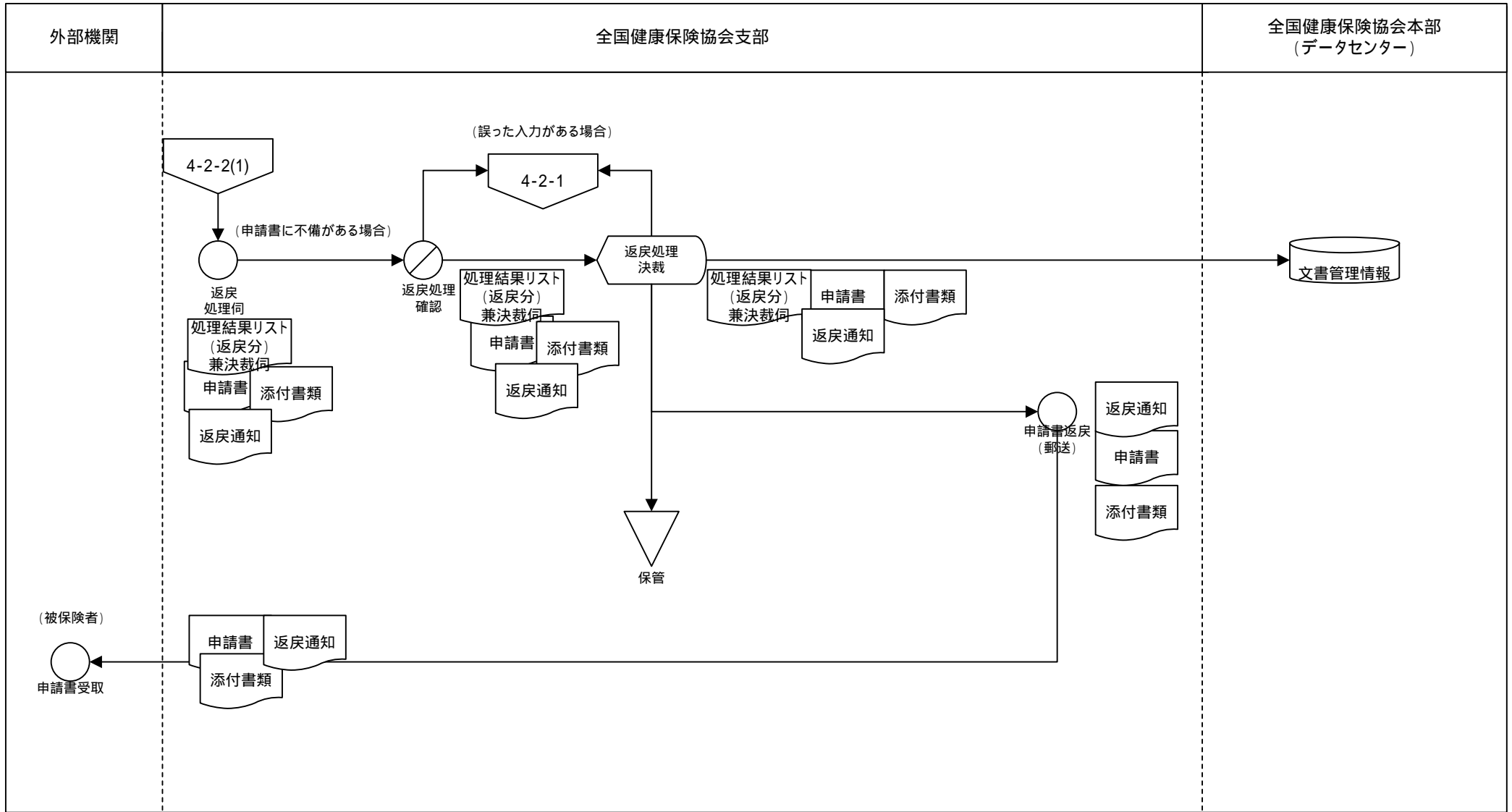

業務流れ図(将来)		システム名		業務名 (Lv0)		資料番号		ページ	
		健康保険業務システム		健康保険業務		WFA-01 4-2-2(4)		4/4	
Lv1	給付	Lv2	負担額減額認定	Lv3	負担額減額審査・認定	Lv4	-	Lv5	-

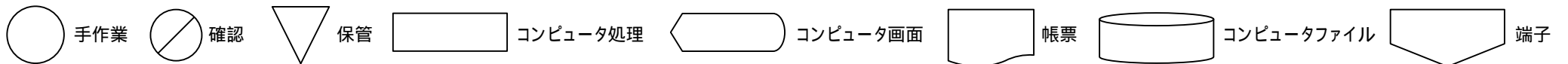
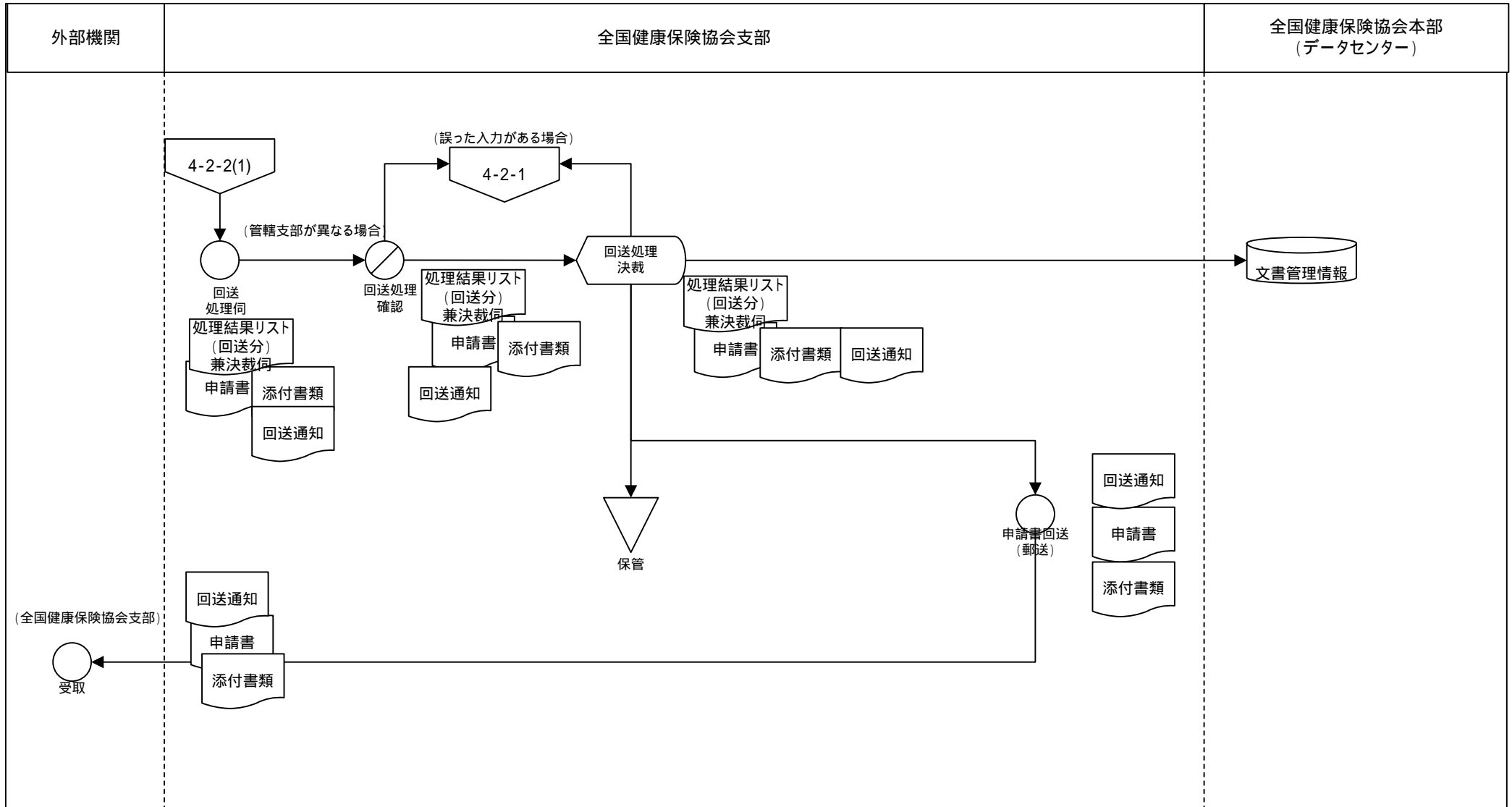

業務流れ図(将来)		システム名		業務名 (Lv0)		資料番号		ページ	
		健康保険業務システム		健康保険業務		WFA-01 4-2-3		1/1	
Lv1	給付	Lv2	負担額減額認定	Lv3	審査結果通知	Lv4	-	Lv5	-

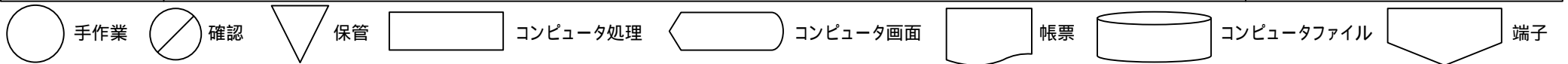
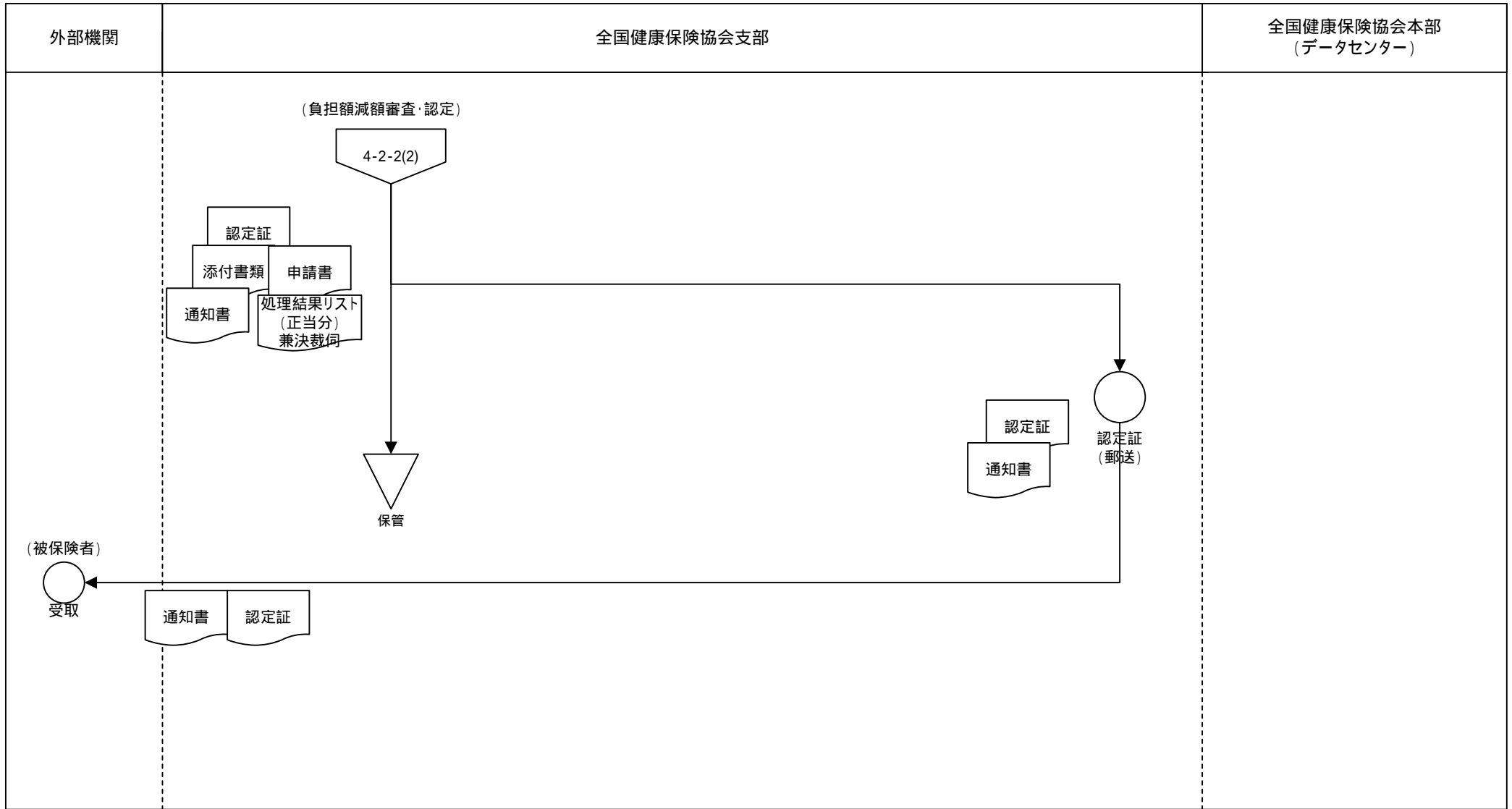

業務流れ図(将来)		システム名		業務名(Lv0)		資料番号		ページ	
		健康保険業務システム		健康保険業務		WFA-01 4-3-1		1/1	
Lv1	給付	Lv2	医療費点検	Lv3	レセプト受取・登録	Lv4	-	Lv5	-

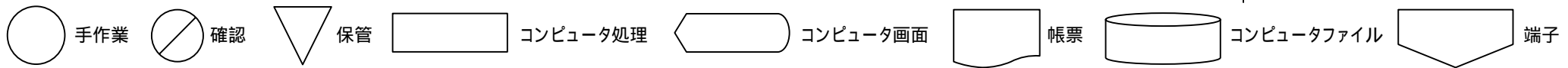

業務流れ図(将来)		システム名		業務名(Lv0)		資料番号		ページ	
		健康保険業務システム		健康保険業務		WFA-01 4-3-2(1)		1/15	
Lv1	給付	Lv2	医療費点検	Lv3	レセプト点検	Lv4	-	Lv5	-

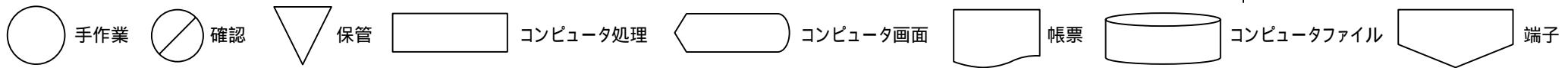

業務流れ図(将来)		システム名		業務名(Lv0)		資料番号		ページ	
		健康保険業務システム		健康保険業務		WFA-01 4-3-2(2)		2/15	
Lv1	給付	Lv2	医療費点検	Lv3	レセプト点検	Lv4	-	Lv5	-

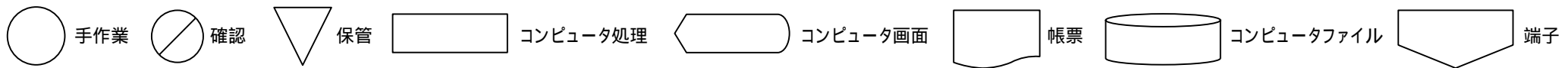
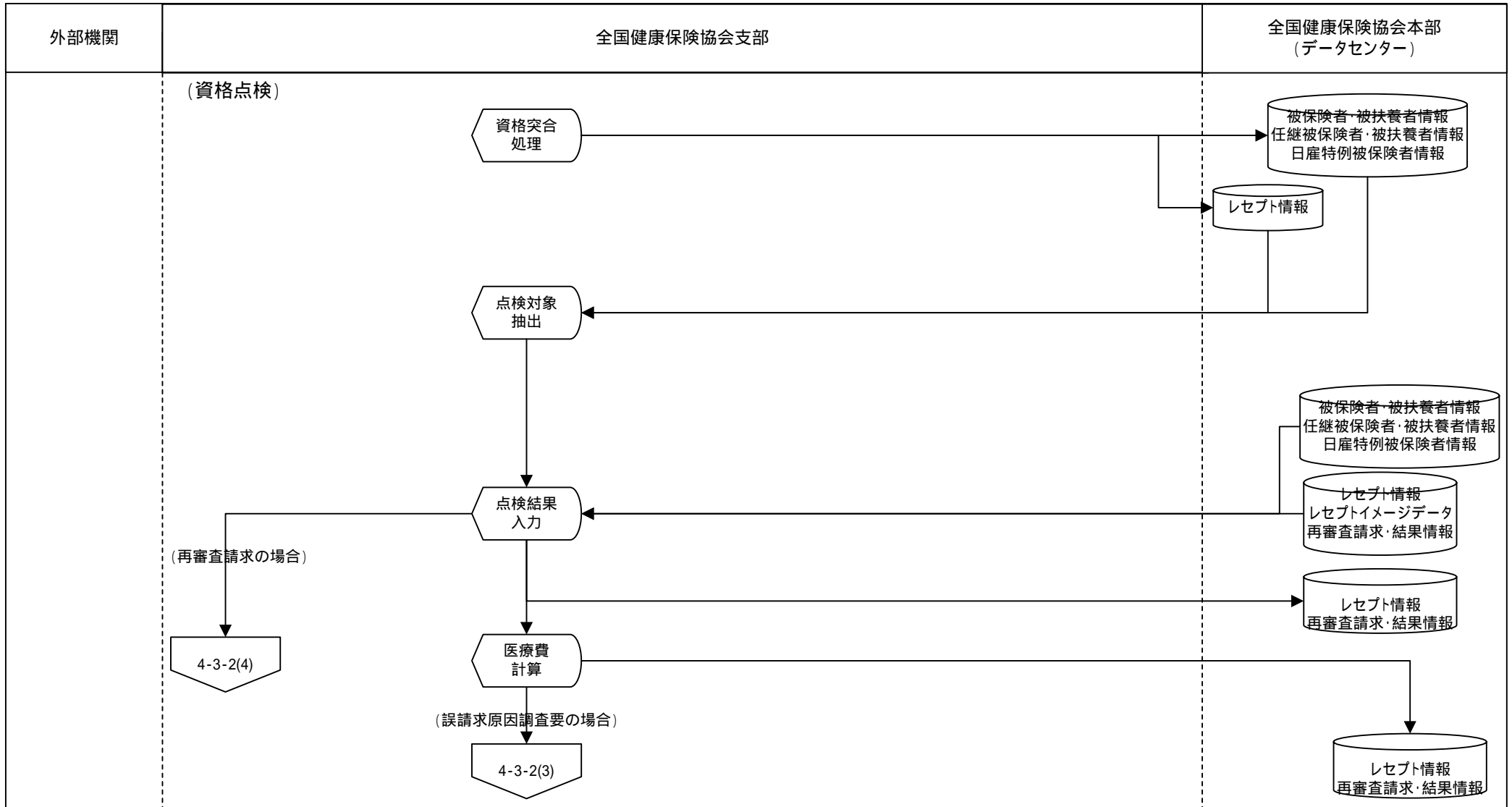

業務流れ図(将来)		システム名		業務名(Lv0)		資料番号		ページ	
		健康保険業務システム		健康保険業務		WFA-01 4-3-2(3)		3/15	
Lv1	給付	Lv2	医療費点検	Lv3	レセプト点検	Lv4	-	Lv5	-

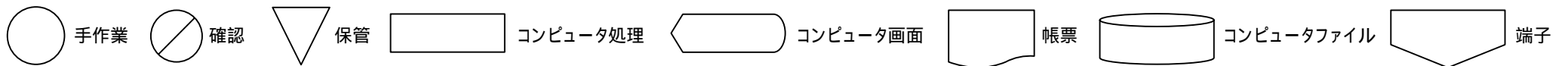
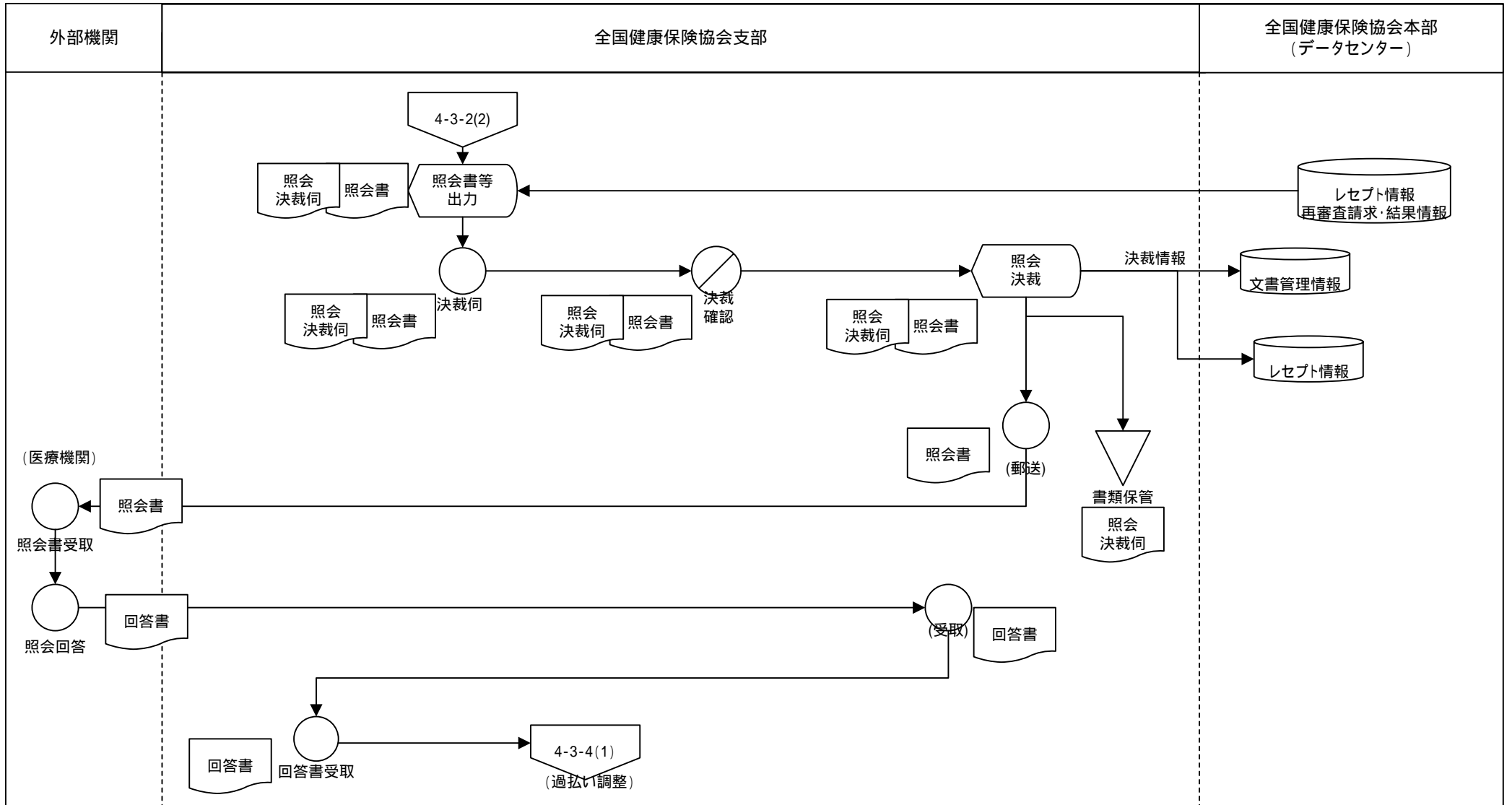

業務流れ図(将来)	システム名		業務名(Lv0)		資料番号		ページ		
	健康保険業務システム		健康保険業務		WFA-01 4-3-2(5)		5/15		
Lv1	給付	Lv2	医療費点検	Lv3	レセプト点検	Lv4	-	Lv5	-

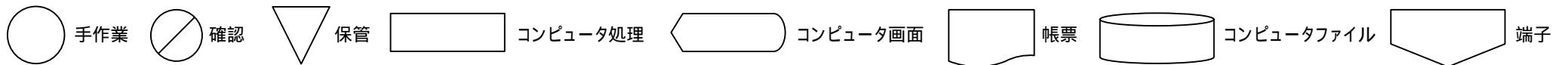
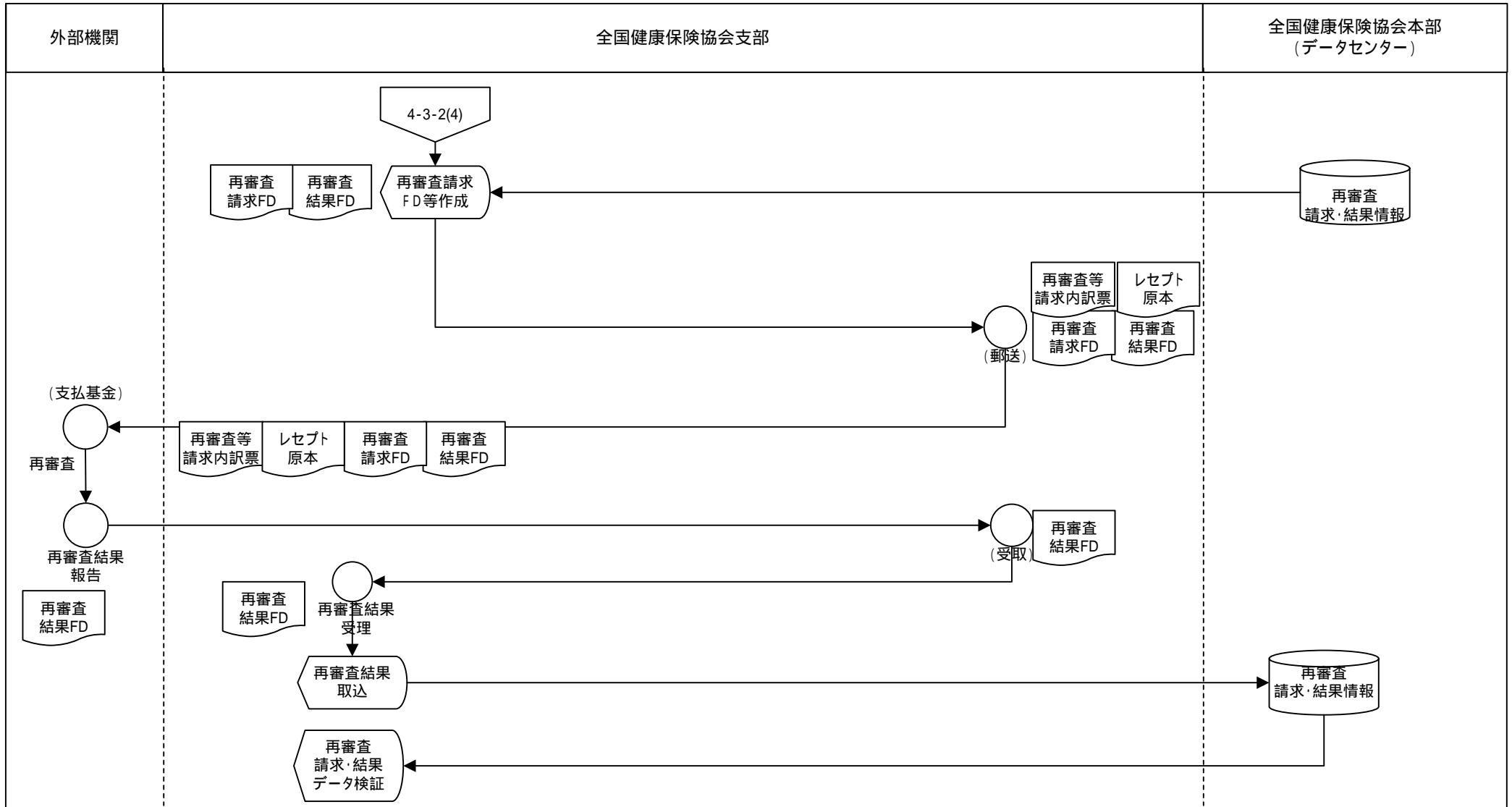

業務流れ図(将来)		システム名		業務名(Lv0)		資料番号		ページ	
		健康保険業務システム		健康保険業務		WFA-01 4-3-2(6)		6/15	
Lv1	給付	Lv2	医療費点検	Lv3	レセプト点検	Lv4	-	Lv5	-

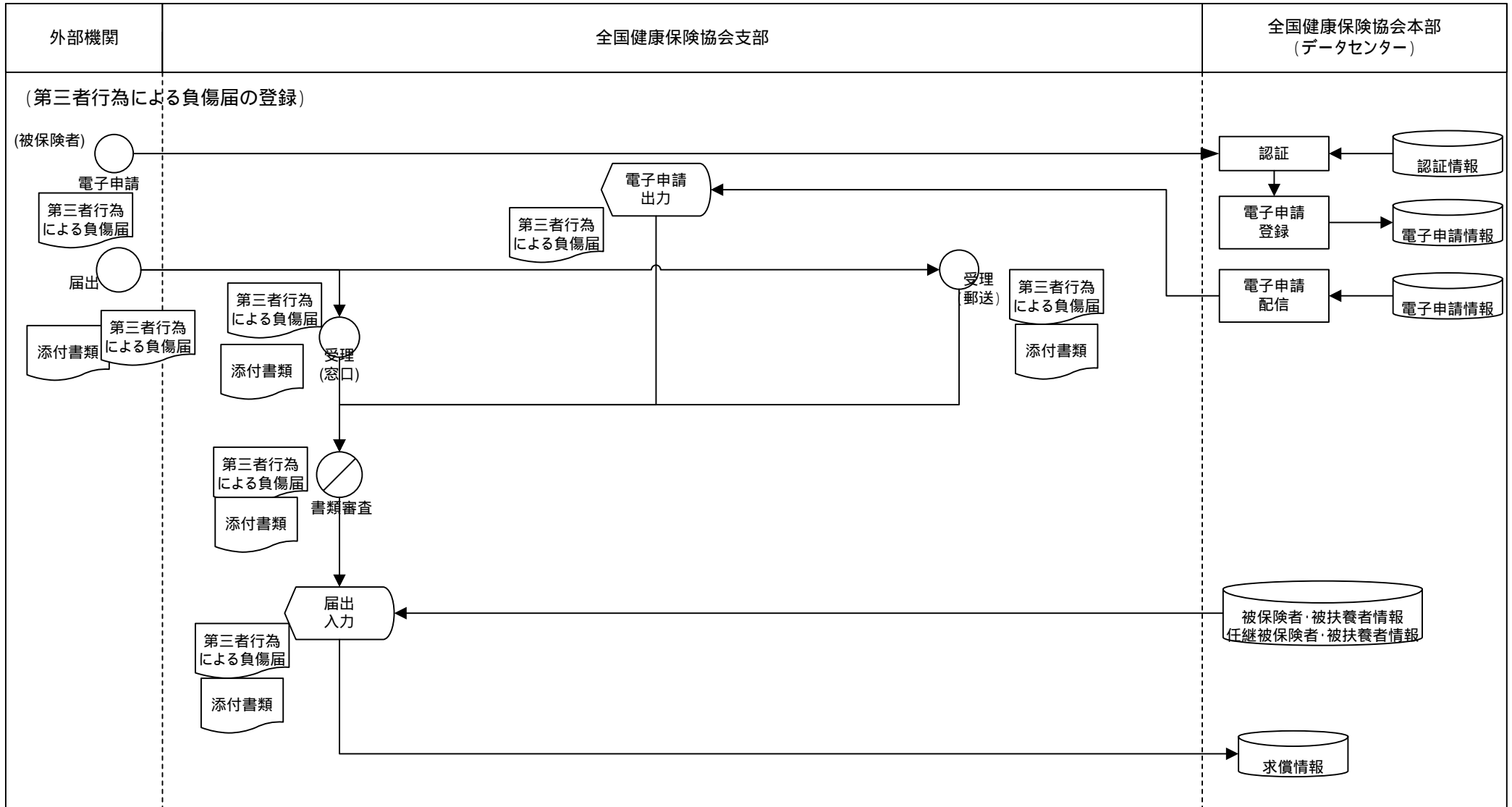

○ 手作業 ⊗ 確認 ▽ 保管 □ コンピュータ処理 ⬠ コンピュータ画面 📄 帳票 🗄️ コンピュータファイル ⬇️ 端子

業務流れ図(将来)		システム名		業務名 (Lv0)		資料番号		ページ	
		健康保険業務システム		健康保険業務		WFA-01 4-3-2(7)		7/15	
Lv1	給付	Lv2	医療費点検	Lv3	レセプト点検	Lv4	-	Lv5	-

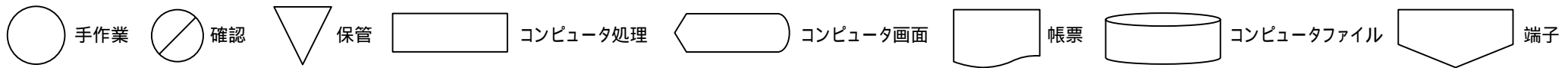
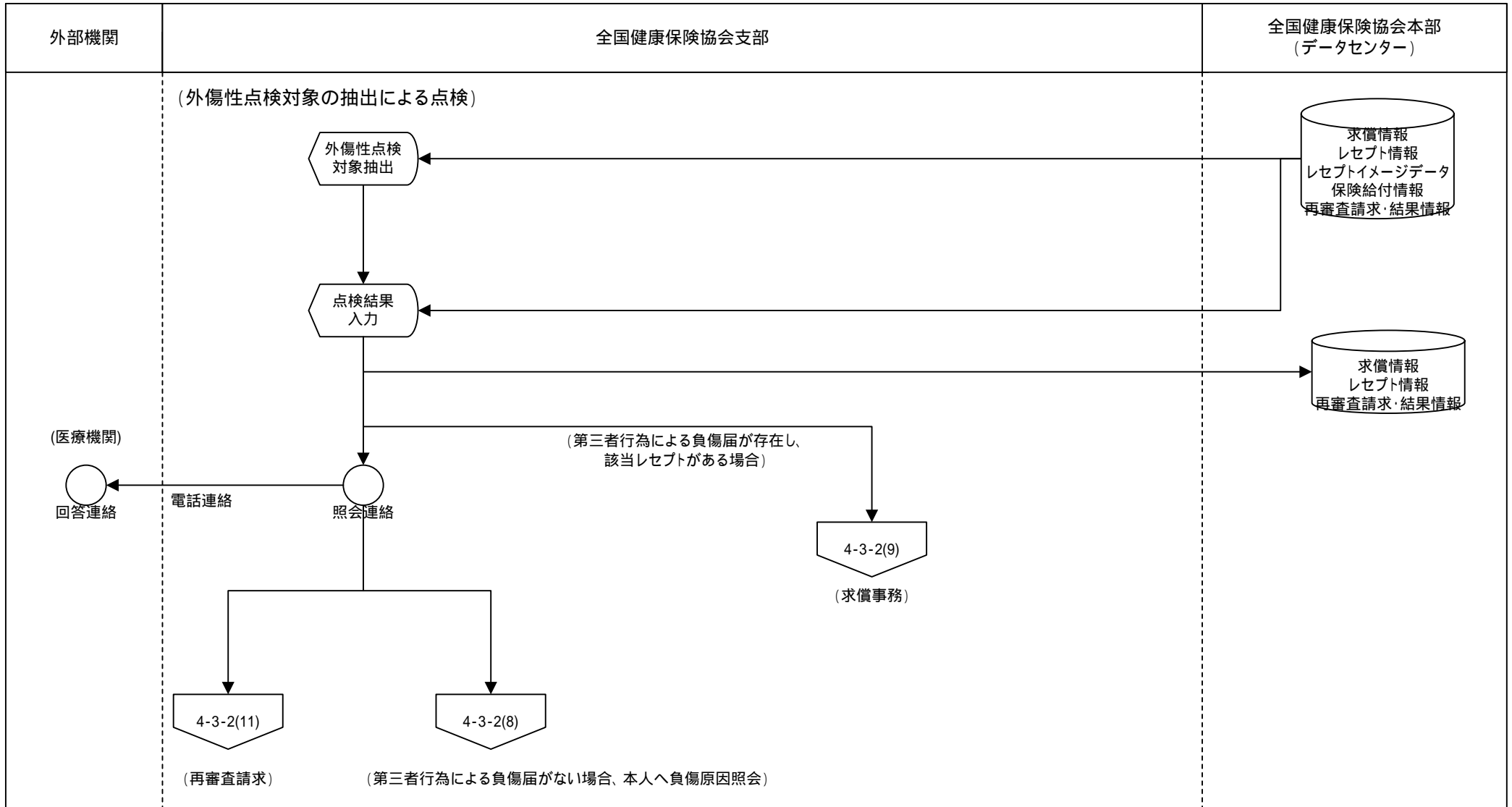

業務流れ図(将来)		システム名		業務名(Lv0)		資料番号		ページ	
		健康保険業務システム		健康保険業務		WFA-01 4-3-2(8)		8/15	
Lv1	給付	Lv2	医療費点検	Lv3	レセプト点検	Lv4	-	Lv5	-

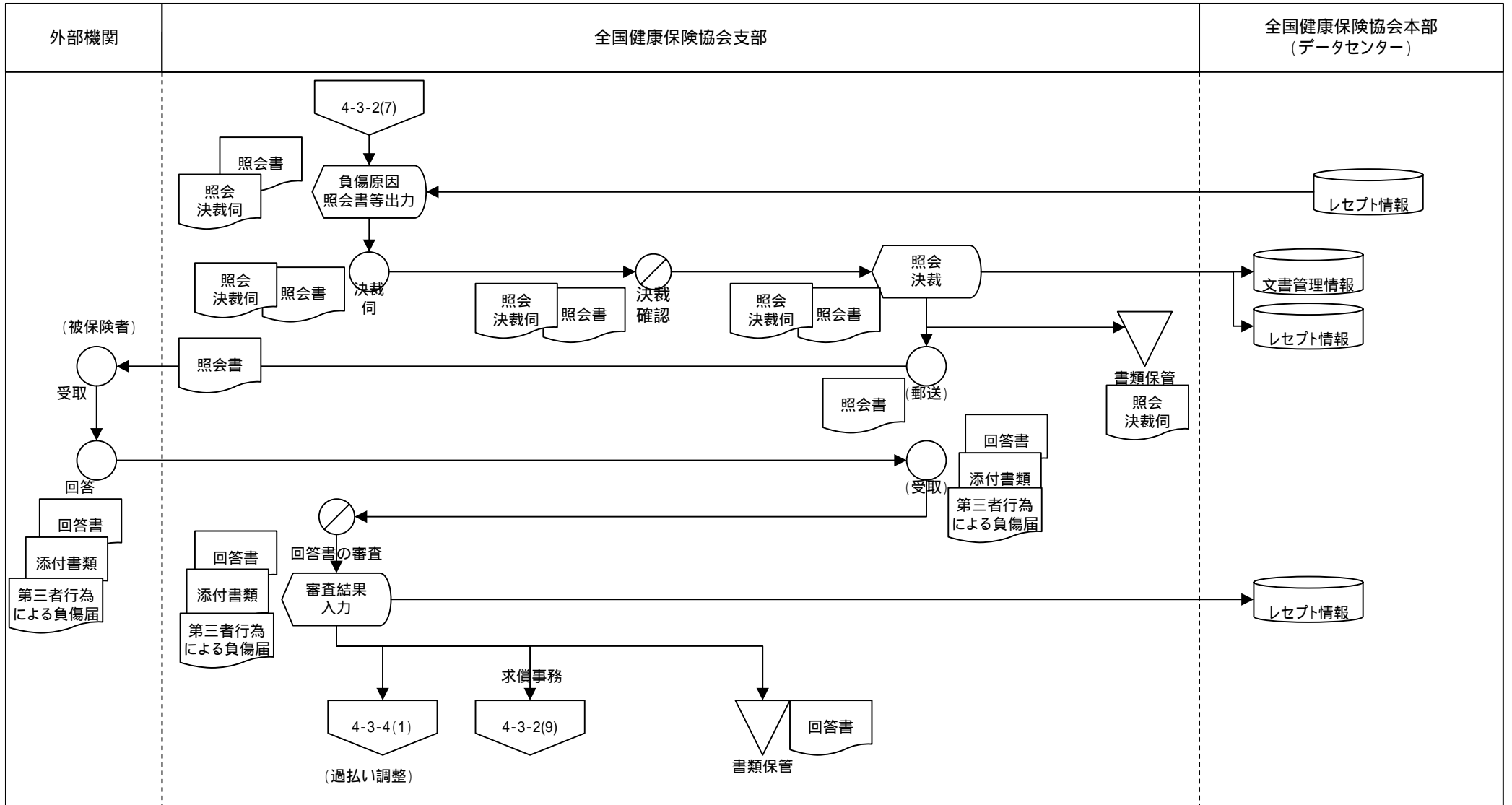

○ 手作業 ⊗ 確認 ▽ 保管 □ コンピュータ処理 ⬠ コンピュータ画面 📄 帳票 🗄️ コンピュータファイル ⬇️ 端子

業務流れ図(将来)		システム名		業務名(Lv0)		資料番号		ページ	
		健康保険業務システム		健康保険業務		WFA-01 4-3-2(11)		11/15	
Lv1	給付	Lv2	医療費点検	Lv3	レセプト点検	Lv4	-	Lv5	-

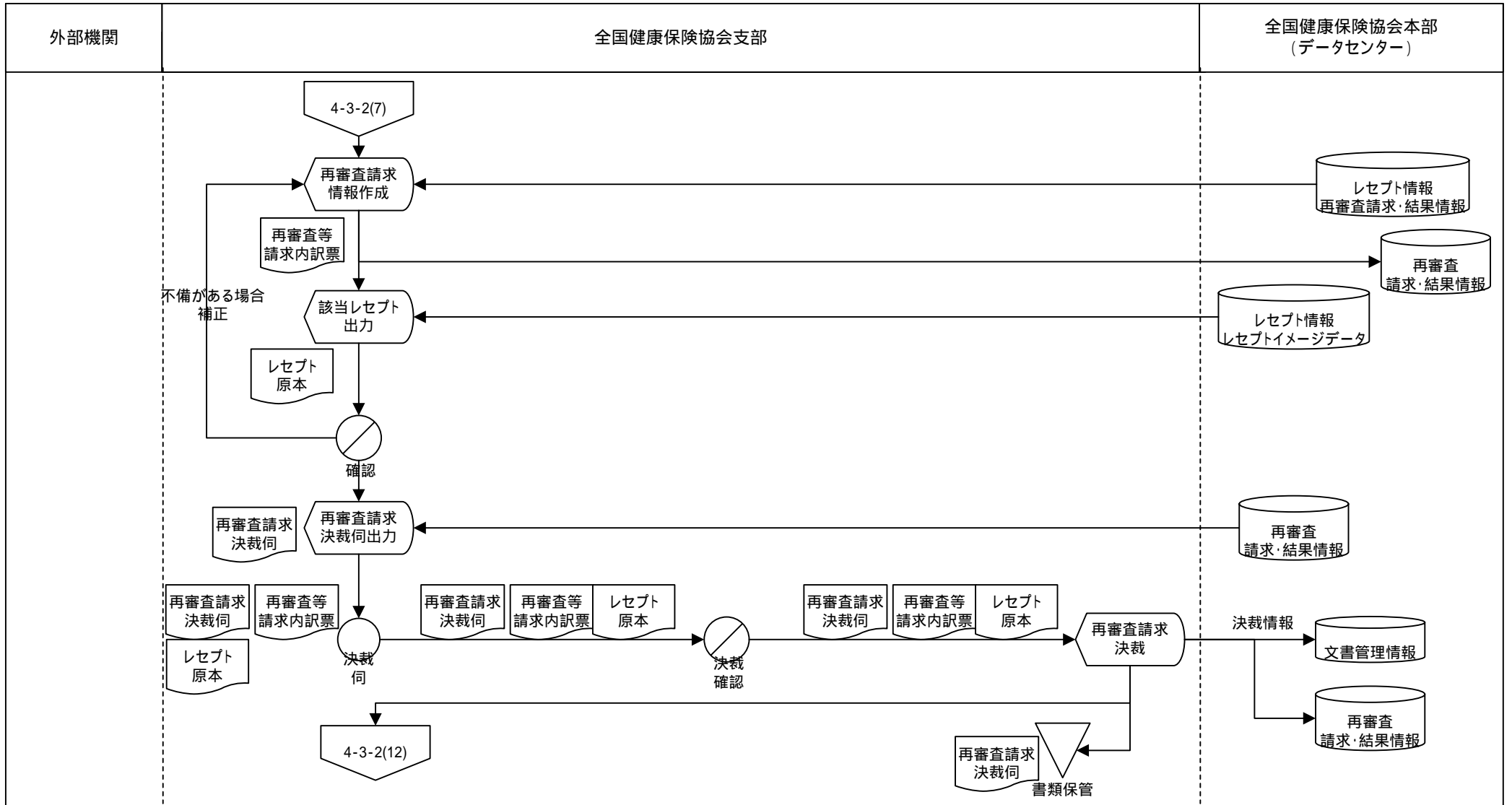

○ 手作業 ⊗ 確認 ▽ 保管 □ コンピュータ処理 ⬠ コンピュータ画面 📄 帳票 🗄️ コンピュータファイル ⏏️ 端子

業務流れ図(将来)		システム名		業務名(Lv0)		資料番号		ページ	
		健康保険業務システム		健康保険業務		WFA-01 4-3-2(12)		12/15	
Lv1	給付	Lv2	医療費点検	Lv3	レセプト点検	Lv4	-	Lv5	-

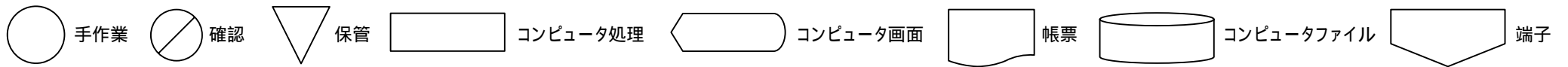
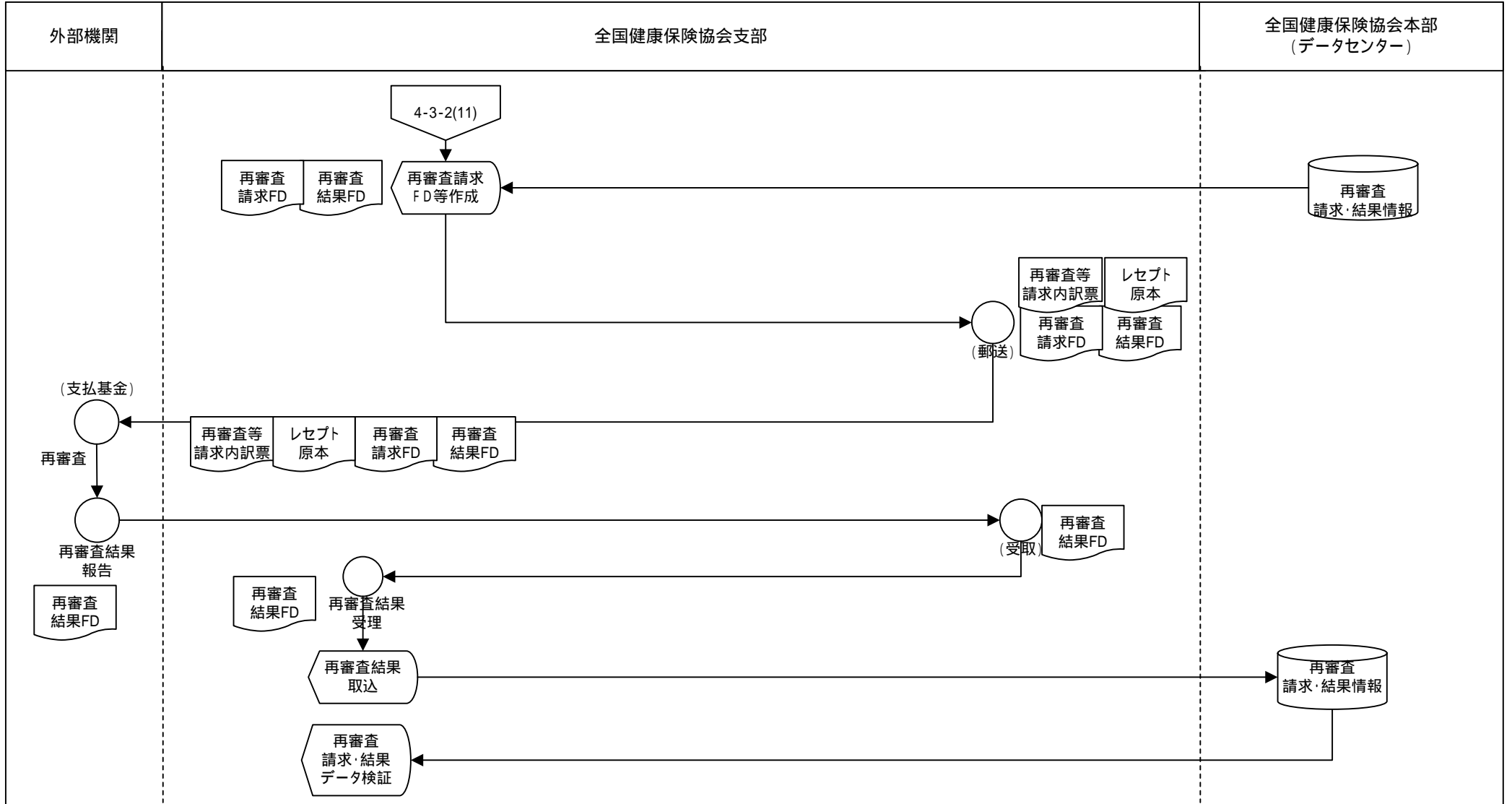

業務流れ図(将来)		システム名		業務名(Lv0)		資料番号		ページ	
		健康保険業務システム		健康保険業務		WFA-01 4-3-2(13)		13/15	
Lv1	給付	Lv2	医療費点検	Lv3	レセプト点検	Lv4	-	Lv5	-

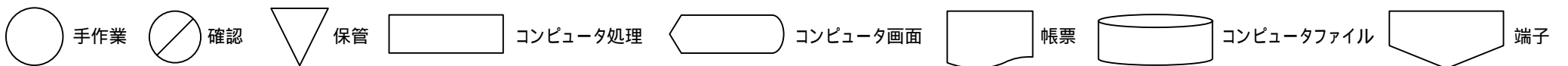
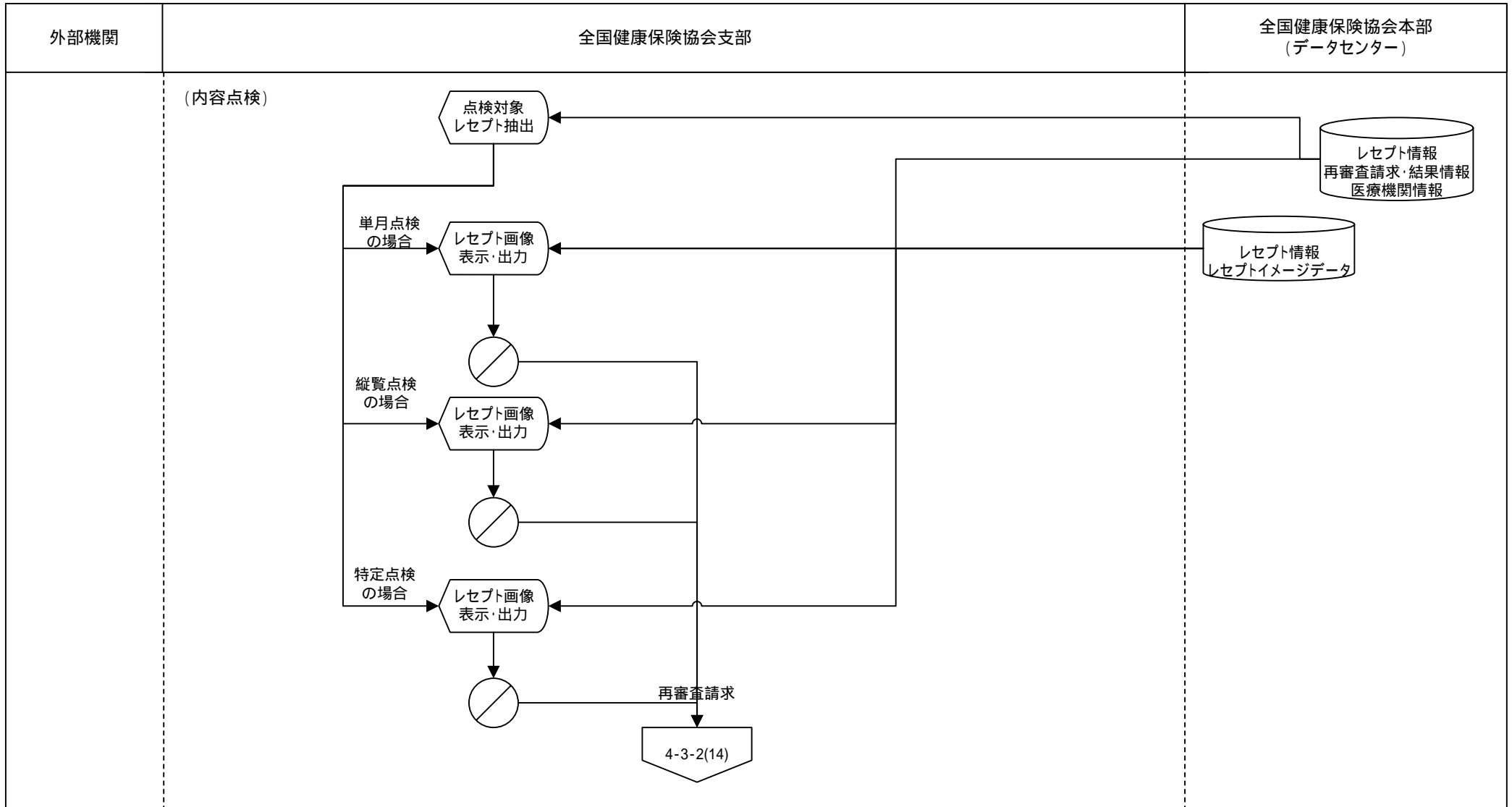

業務流れ図(将来)		システム名		業務名 (Lv0)		資料番号		ページ	
		健康保険業務システム		健康保険業務		WFA-01 4-3-2(14)		14/15	
Lv1	給付	Lv2	医療費点検	Lv3	レセプト点検	Lv4	-	Lv5	-

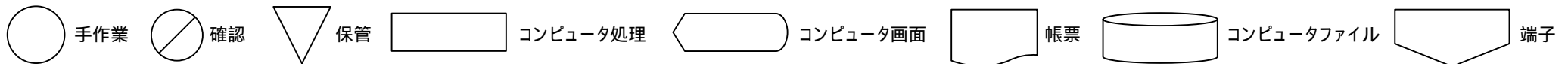
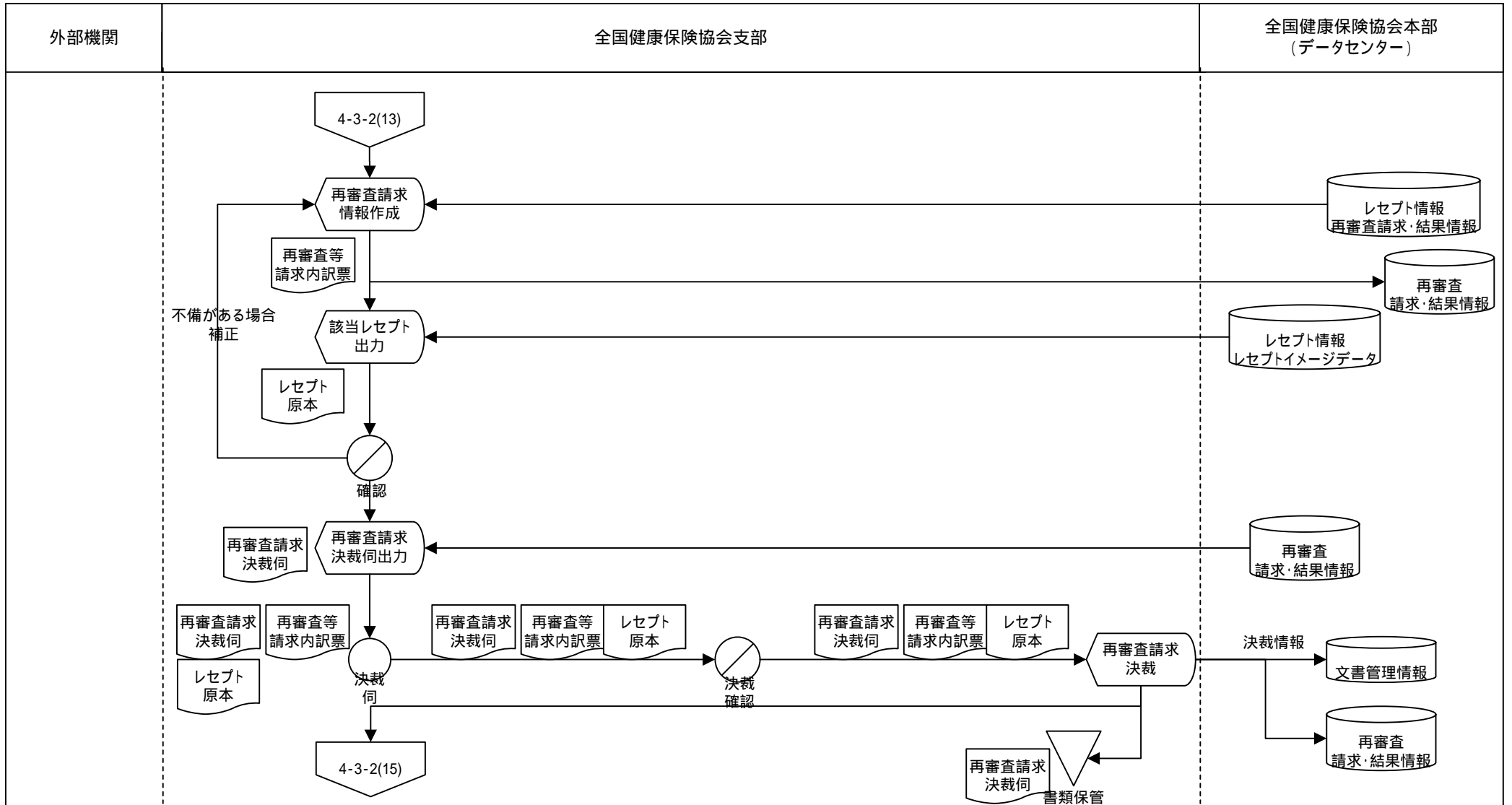

業務流れ図(将来)		システム名		業務名(Lv0)		資料番号		ページ	
		健康保険業務システム		健康保険業務		WFA-01 4-3-2(15)		15/15	
Lv1	給付	Lv2	医療費点検	Lv3	レセプト点検	Lv4	-	Lv5	-

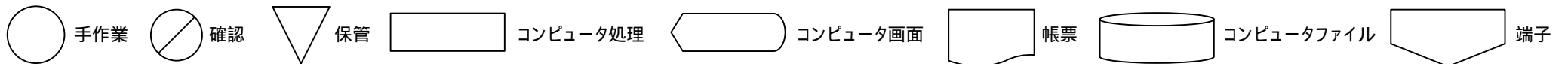
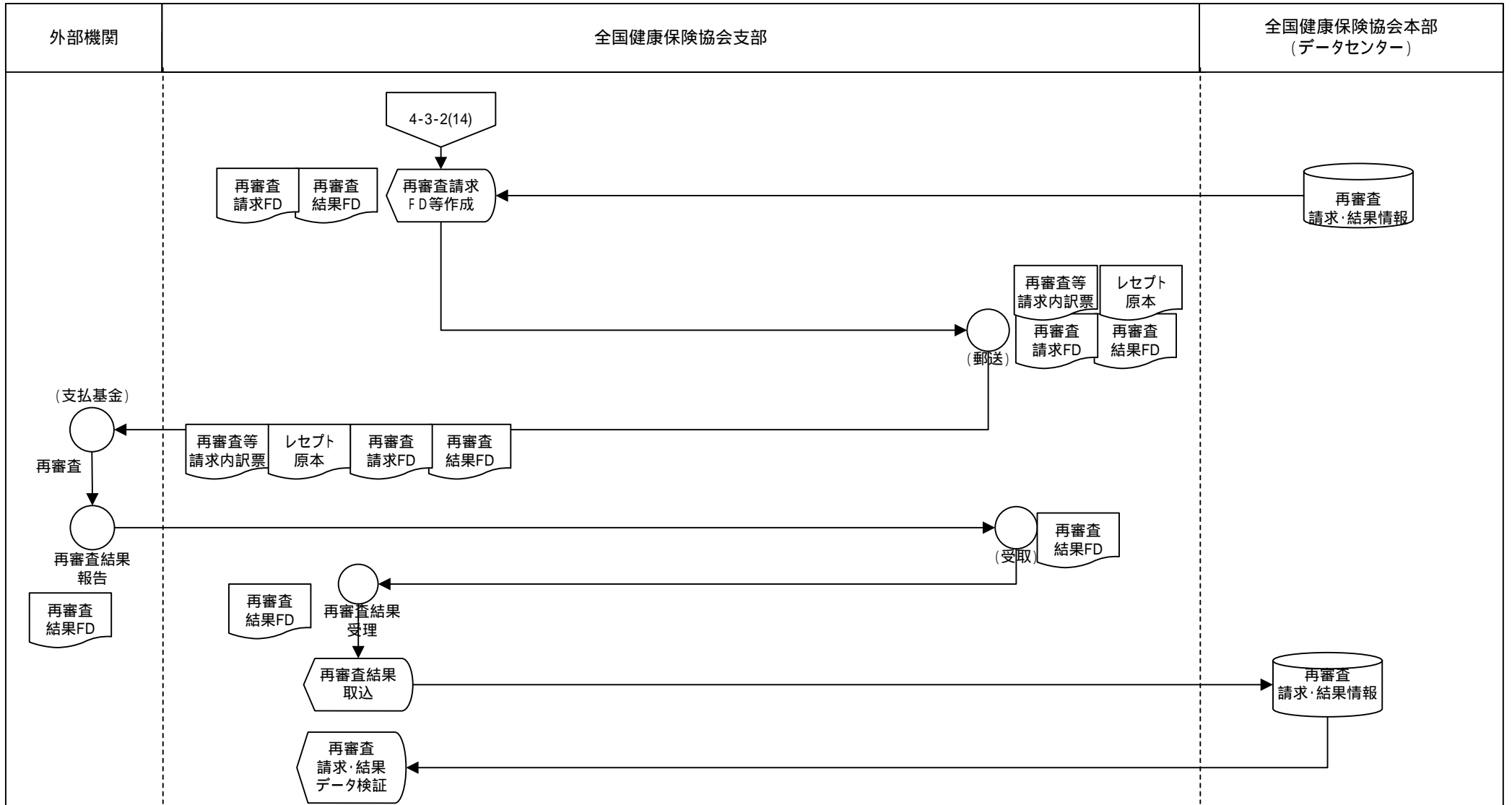

業務流れ図(将来)		システム名		業務名(Lv0)		資料番号		ページ	
		健康保険業務システム		健康保険業務		WFA-01 4-3-3(1)		1/2	
Lv1	給付	Lv2	医療費点検	Lv3	医療費通知	Lv4	-	Lv5	-

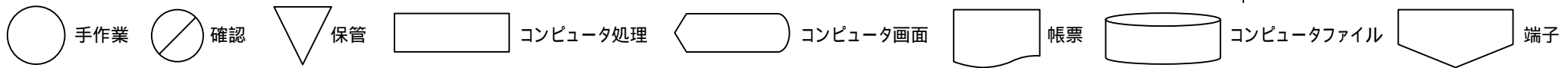

業務流れ図(将来)		システム名		業務名 (Lv0)		資料番号		ページ	
		健康保険業務システム		健康保険業務		WFA-01 4-3-3(2)		2/2	
Lv1	給付	Lv2	医療費点検	Lv3	医療費通知	Lv4	-	Lv5	-

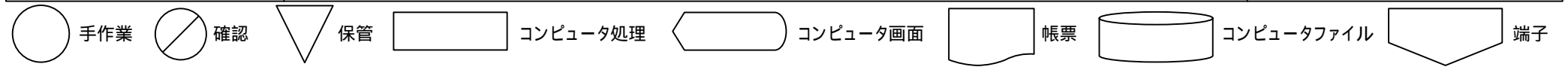
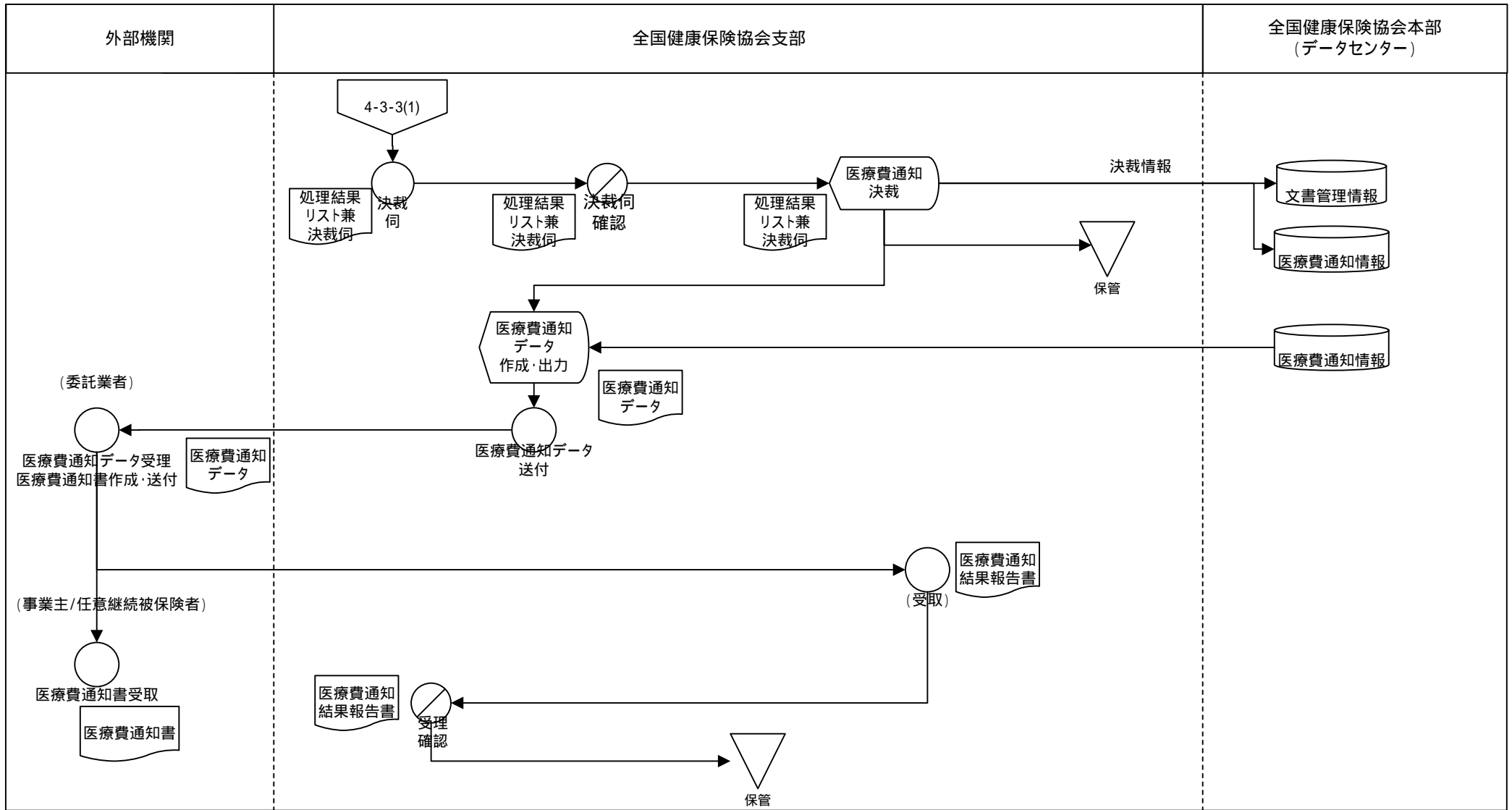

業務流れ図(将来)		システム名		業務名(Lv0)		資料番号		ページ	
		健康保険業務システム		健康保険業務		WFA-01 4-3-4(1)		1/3	
Lv1	給付	Lv2	医療費点検	Lv3	過払い調整	Lv4	-	Lv5	-

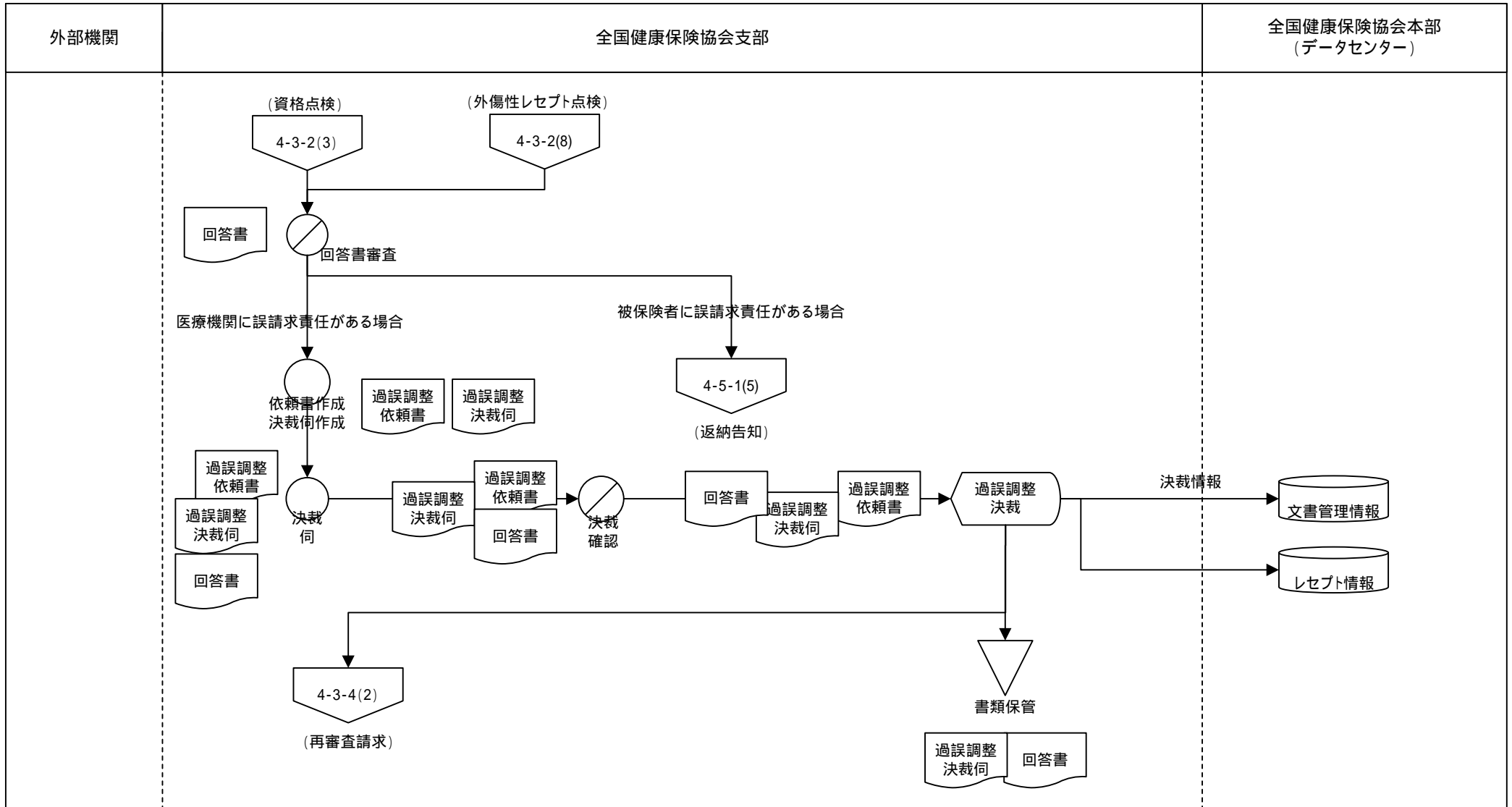

○ 手作業 ◐ 確認 ▽ 保管 □ コンピュータ処理 ⬠ コンピュータ画面 📄 帳票 🗄️ コンピュータファイル ⬇️ 端子

業務流れ図(将来)		システム名		業務名(Lv0)		資料番号		ページ	
		健康保険業務システム		健康保険業務		WFA-01 4-3-5(1)		1/15	
Lv1	給付	Lv2	医療費点検	Lv3	開示請求	Lv4	-	Lv5	-

外部機関	全国健康保険協会支部	全国健康保険協会本部 (データセンター)
------	------------	-------------------------

(開示請求書受理の場合)

(本人 / 遺族)

開示請求書提出

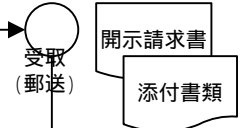
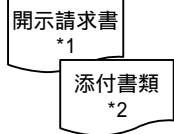

本人確認
開示請求書類
審査・点検

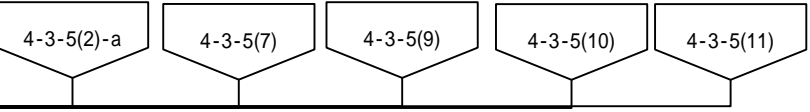

(誤った入力がある場合)

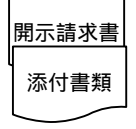

受付入力

(本人からの開示請求書受付入力時、手数料を徴収済かの確認)

処理結果リスト
兼決裁伺
出力

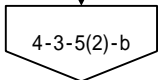
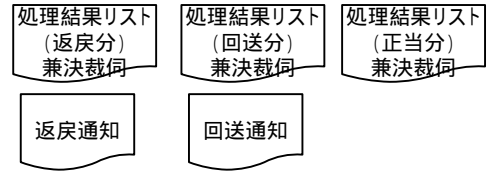

*1開示請求書の正式名称は以下のとおり
・診療報酬明細書等開示請求書(本人用)
・診療報酬明細書等開示依頼書(遺族用)

*2添付書類の正式名称は以下のとおり
尚、郵送の場合は、以下書類の写しに加え、住民票(写し)または、外国人登録原票(写し)が必要

- ・依頼書の本人確認が可能な書類
健康保険被保険者証等
- ・法定代理人の場合の確認書類
戸籍謄本(抄本)等
- ・本人(受診者)死亡・遺族特定確認書類
死亡診断書等

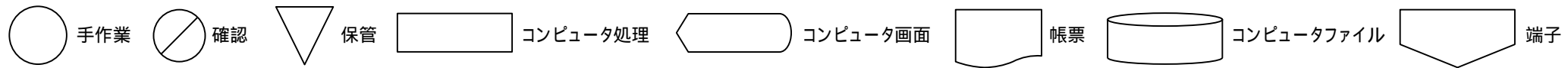
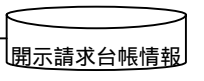
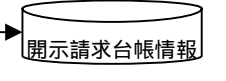
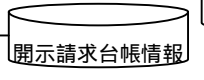
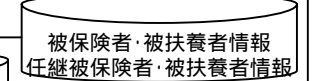
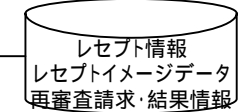

業務流れ図(将来)		システム名		業務名(Lv0)		資料番号		ページ	
		健康保険業務システム		健康保険業務		WFA-01 4-3-5(2)		2/15	
Lv1	給付	Lv2	医療費点検	Lv3	開示請求	Lv4	-	Lv5	-

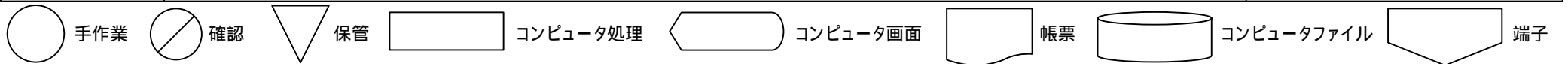
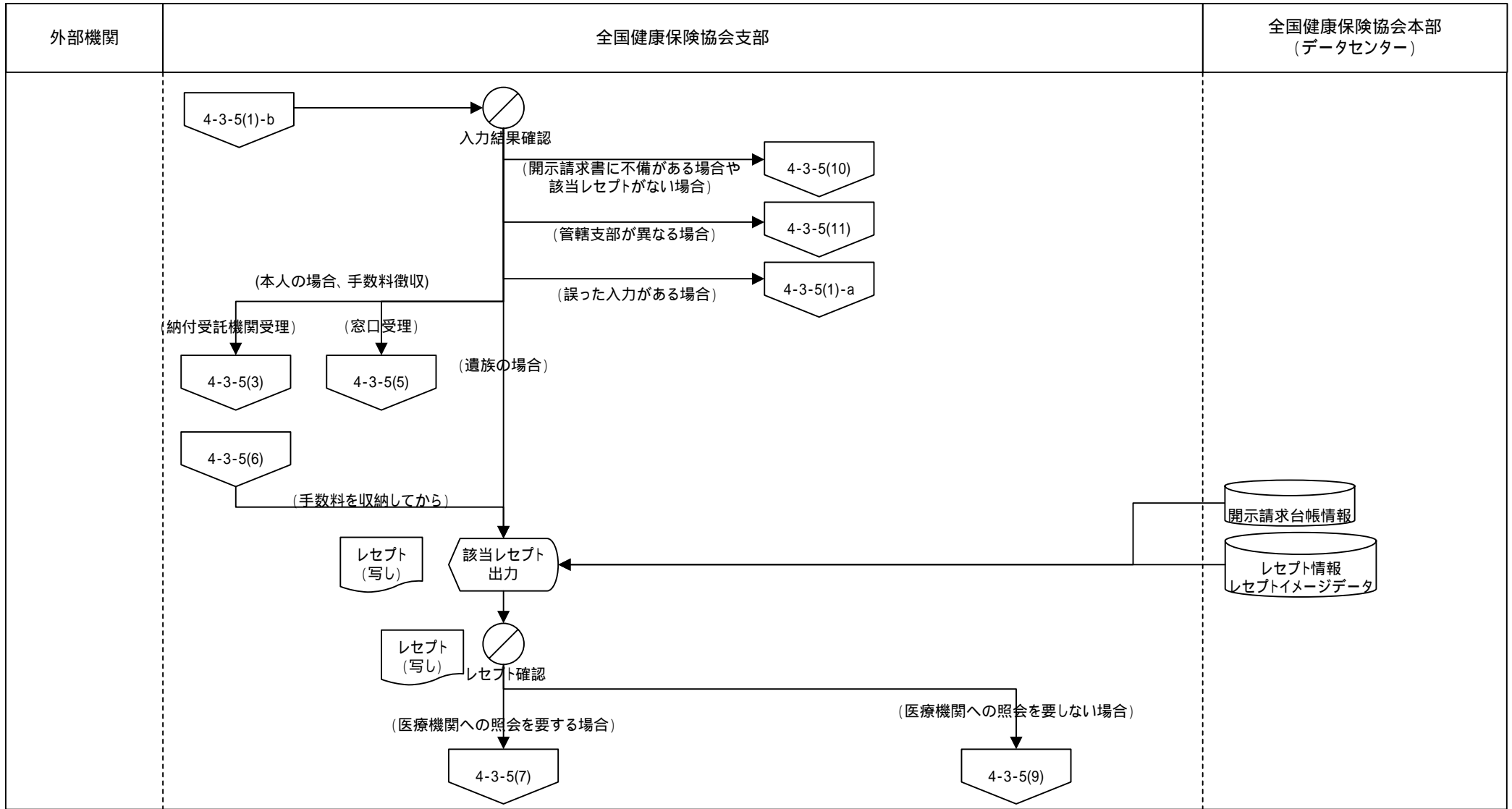

業務流れ図(将来)		システム名		業務名 (Lv0)		資料番号		ページ	
		健康保険業務システム		健康保険業務		WFA-01 4-3-5(3)		3/15	
Lv1	給付	Lv2	医療費点検	Lv3	開示請求	Lv4	-	Lv5	-

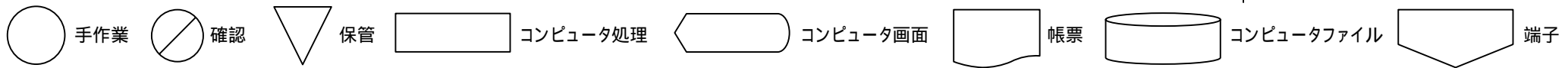
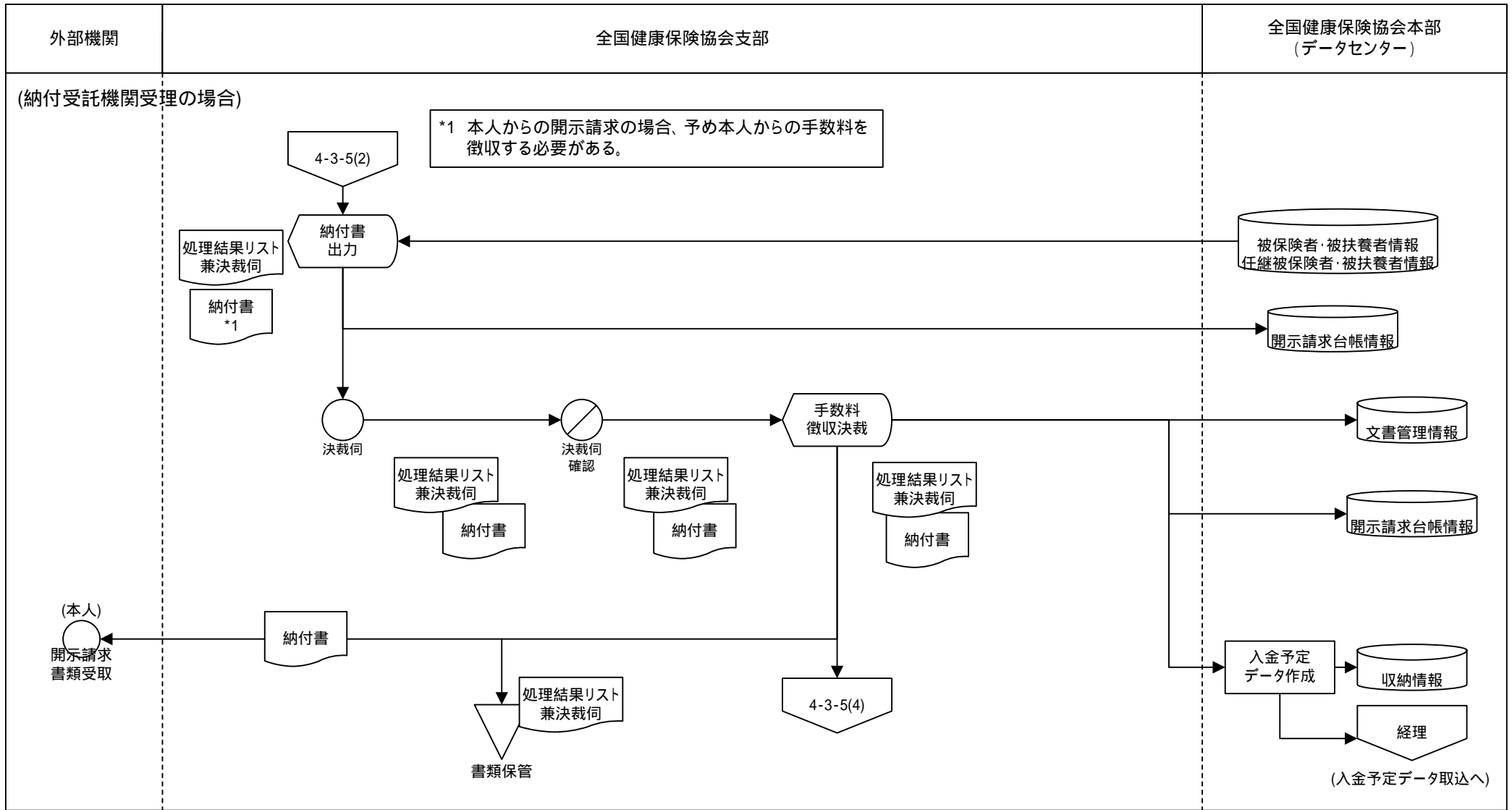

業務流れ図(将来)	システム名		業務名(Lv0)		資料番号		ページ		
	健康保険業務システム		健康保険業務		WFA-01 4-3-5(4)		4/15		
Lv1	給付	Lv2	医療費点検	Lv3	開示請求	Lv4	-	Lv5	-

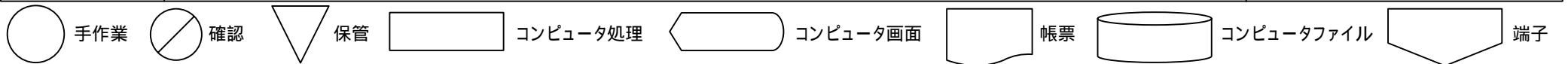
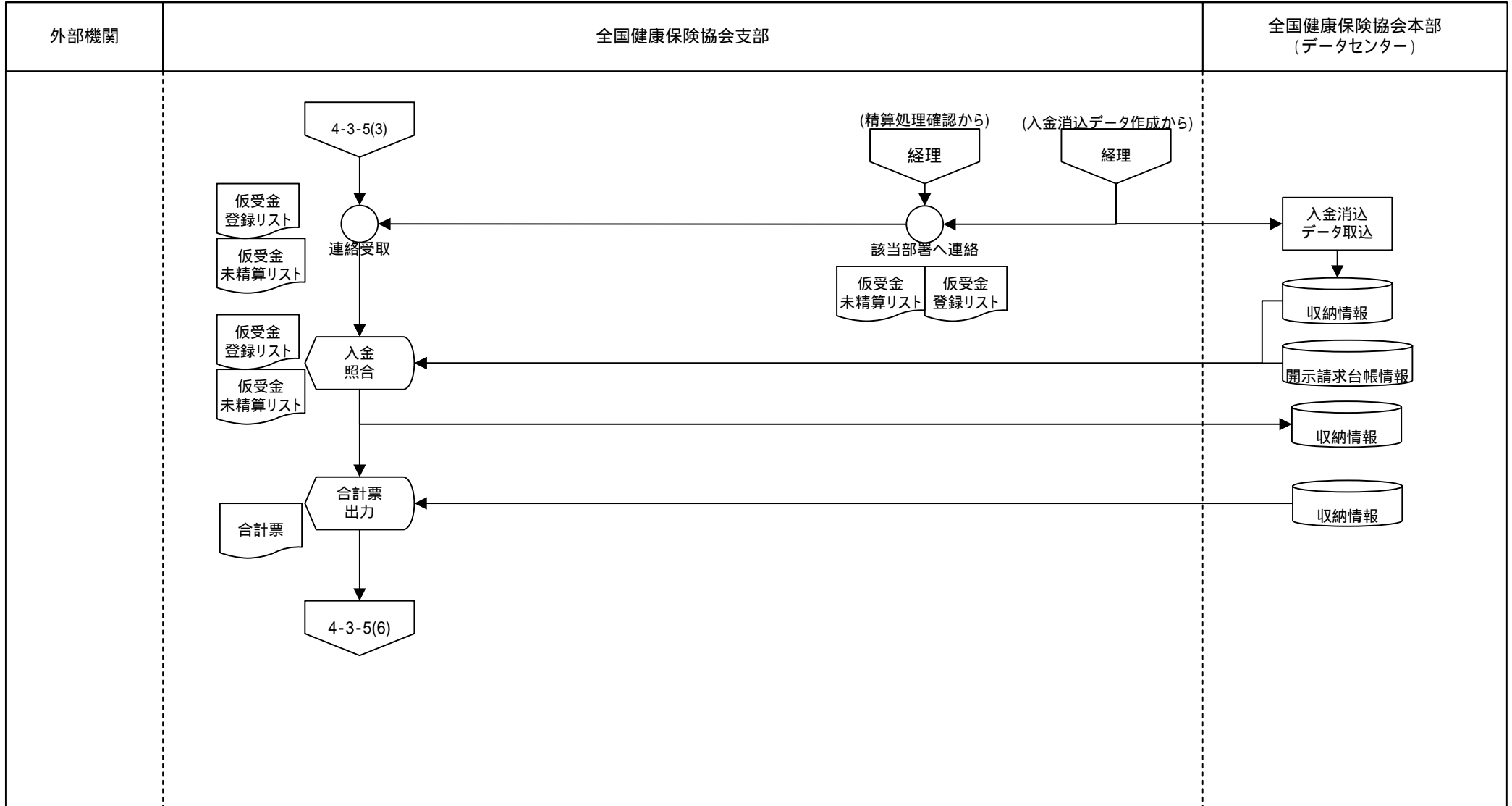

業務流れ図(将来)		システム名		業務名(Lv0)		資料番号		ページ	
		健康保険業務システム		健康保険業務		WFA-01 4-3-5(5)		5/15	
Lv1	給付	Lv2	医療費点検	Lv3	開示請求	Lv4	-	Lv5	-

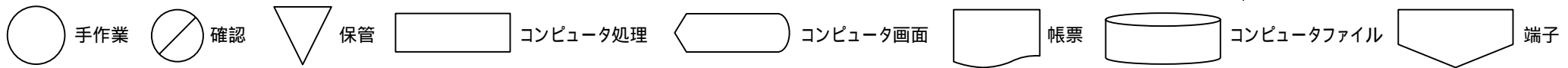
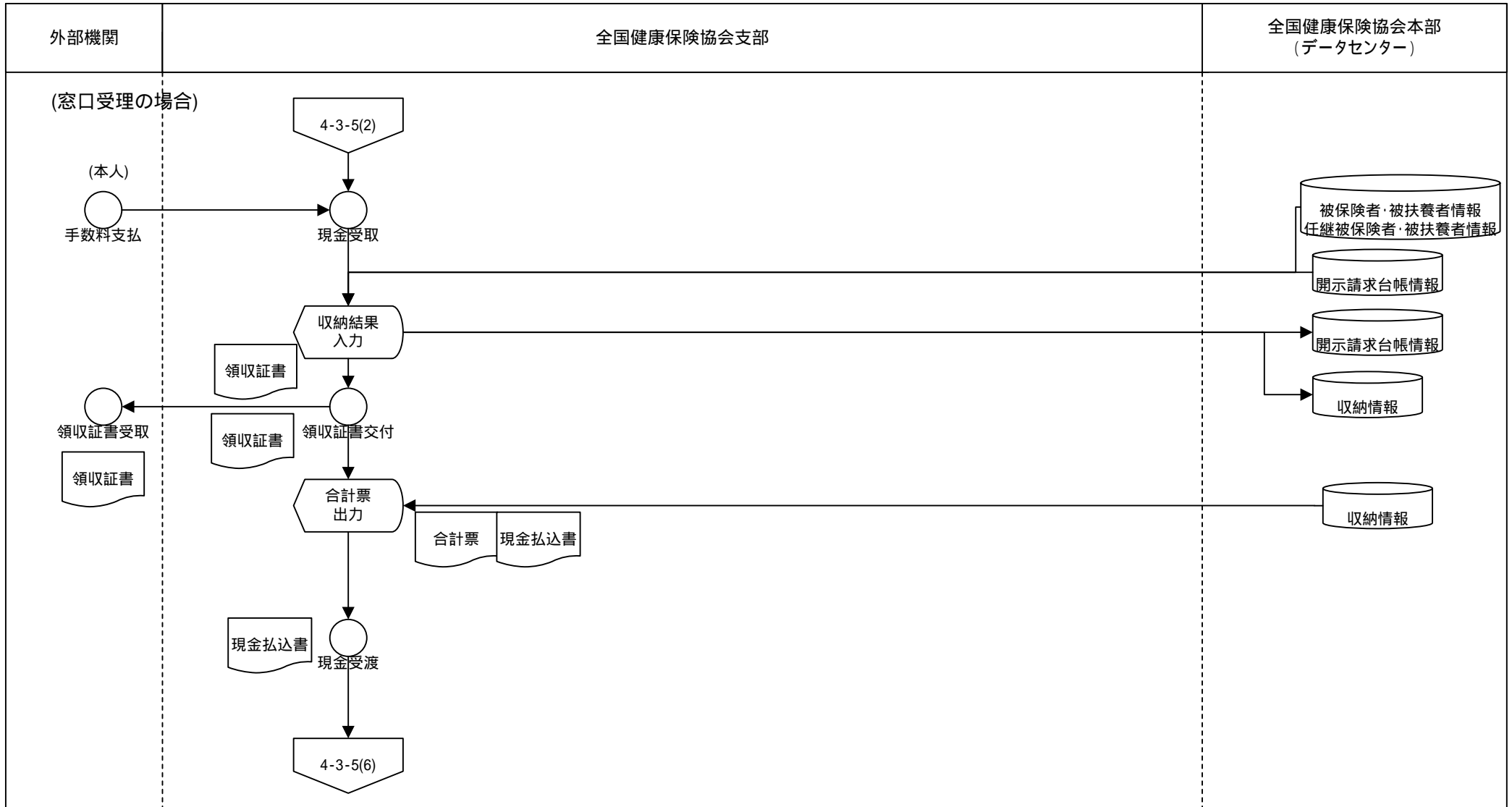

業務流れ図(将来)		システム名		業務名(Lv0)		資料番号		ページ	
		健康保険業務システム		健康保険業務		WFA-01 4-3-5(7)		7/15	
Lv1	給付	Lv2	医療費点検	Lv3	開示請求	Lv4	-	Lv5	-

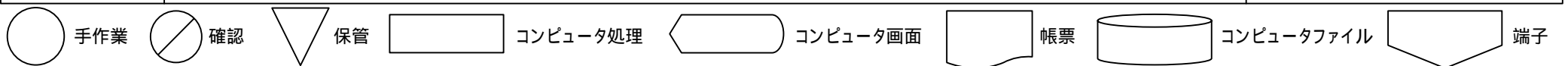
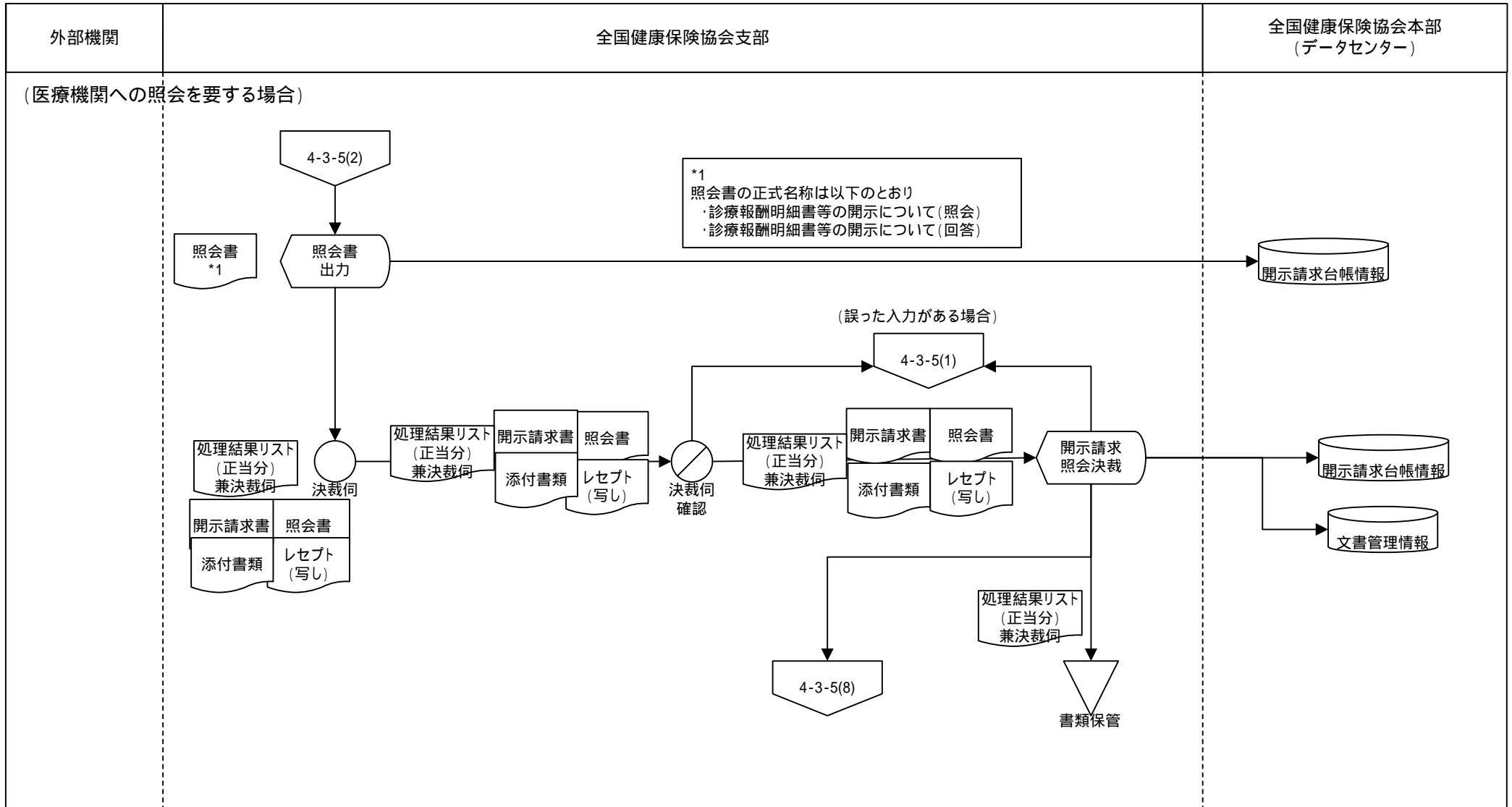

業務流れ図(将来)		システム名		業務名(Lv0)		資料番号		ページ	
		健康保険業務システム		健康保険業務		WFA-01 4-3-5(8)		8/15	
Lv1	給付	Lv2	医療費点検	Lv3	開示請求	Lv4	-	Lv5	-

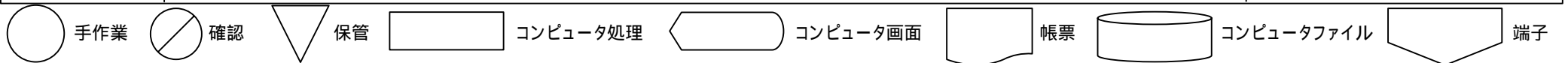
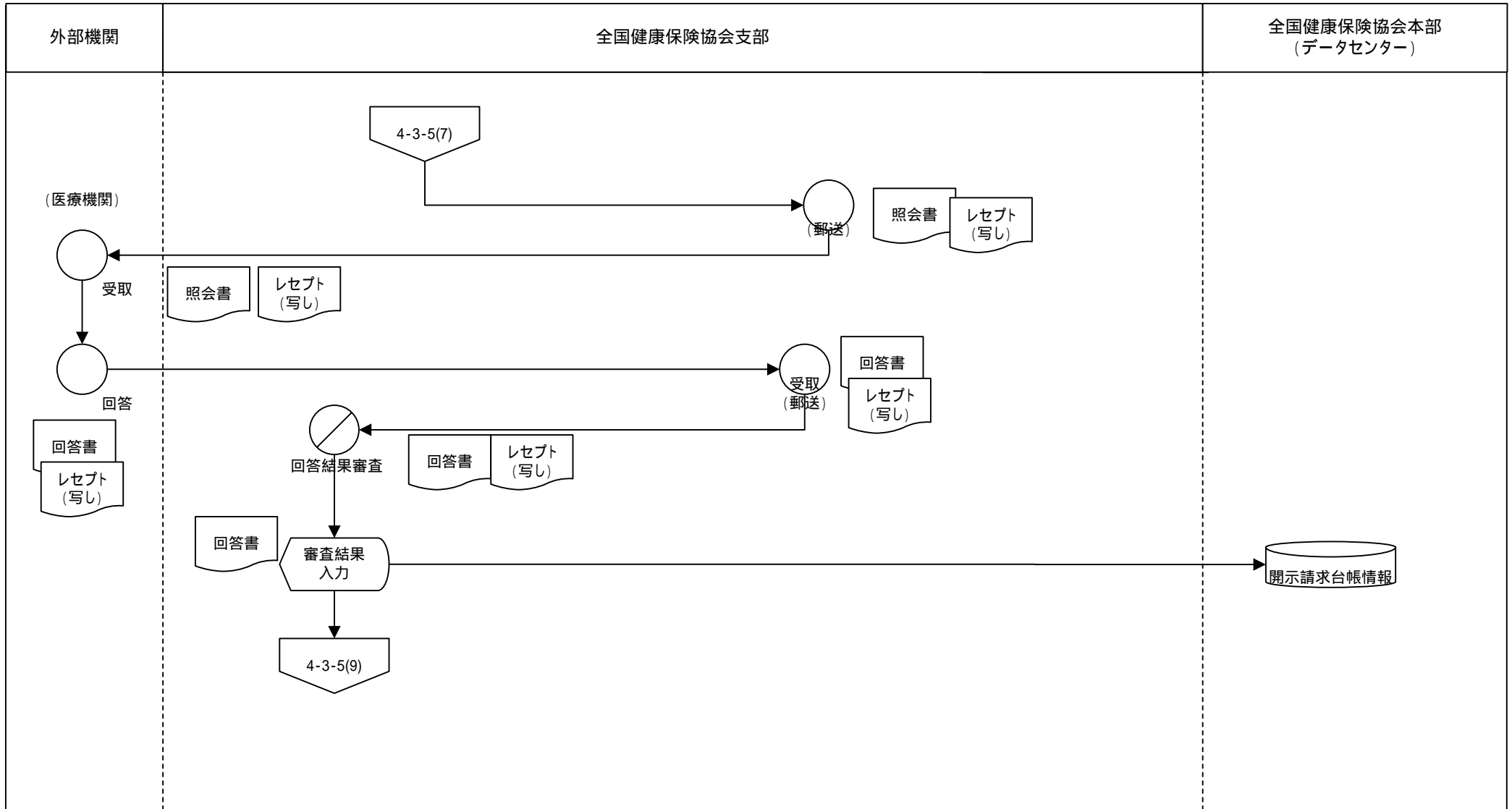

業務流れ図(将来)		システム名		業務名 (Lv0)		資料番号		ページ	
		健康保険業務システム		健康保険業務		WFA-01 4-3-5(9)		9/15	
Lv1	給付	Lv2	医療費点検	Lv3	開示請求	Lv4	-	Lv5	-

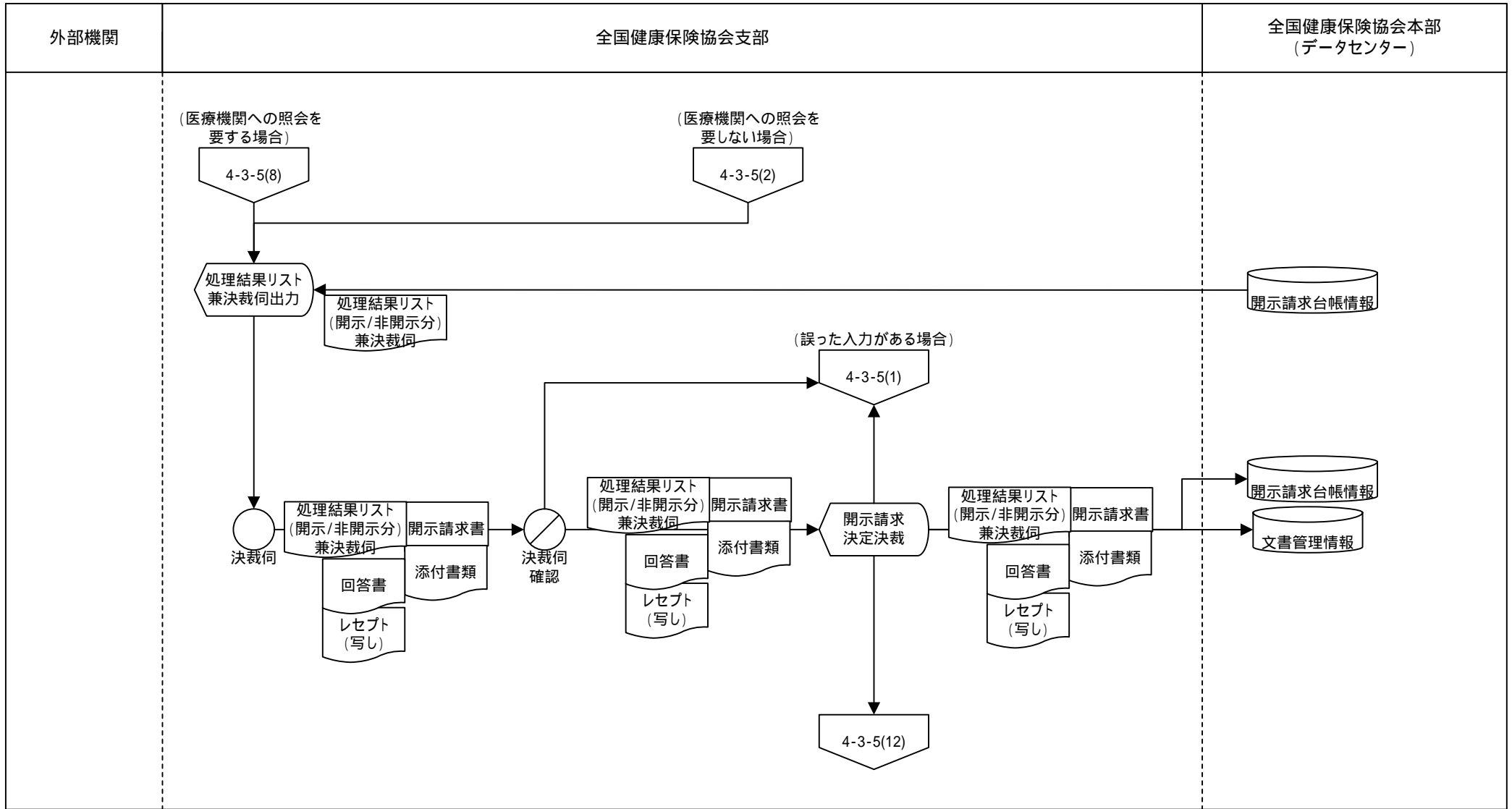

○ 手作業 ⊗ 確認 ▽ 保管 □ コンピュータ処理 ▷ コンピュータ画面 ⌋⌌ 帳票 ⊂ コンピュータファイル ⌋⌌ 帳票 ⌋⌌ 端子

業務流れ図(将来)		システム名		業務名 (Lv0)		資料番号		ページ	
		健康保険業務システム		健康保険業務		WFA-01 4-3-5(10)		10/15	
Lv1	給付	Lv2	医療費点検	Lv3	開示請求	Lv4	-	Lv5	-

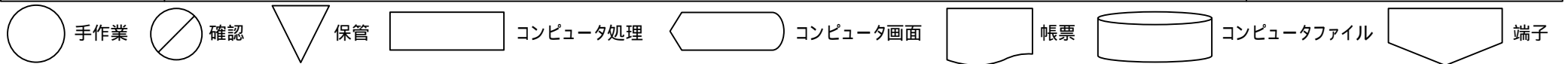
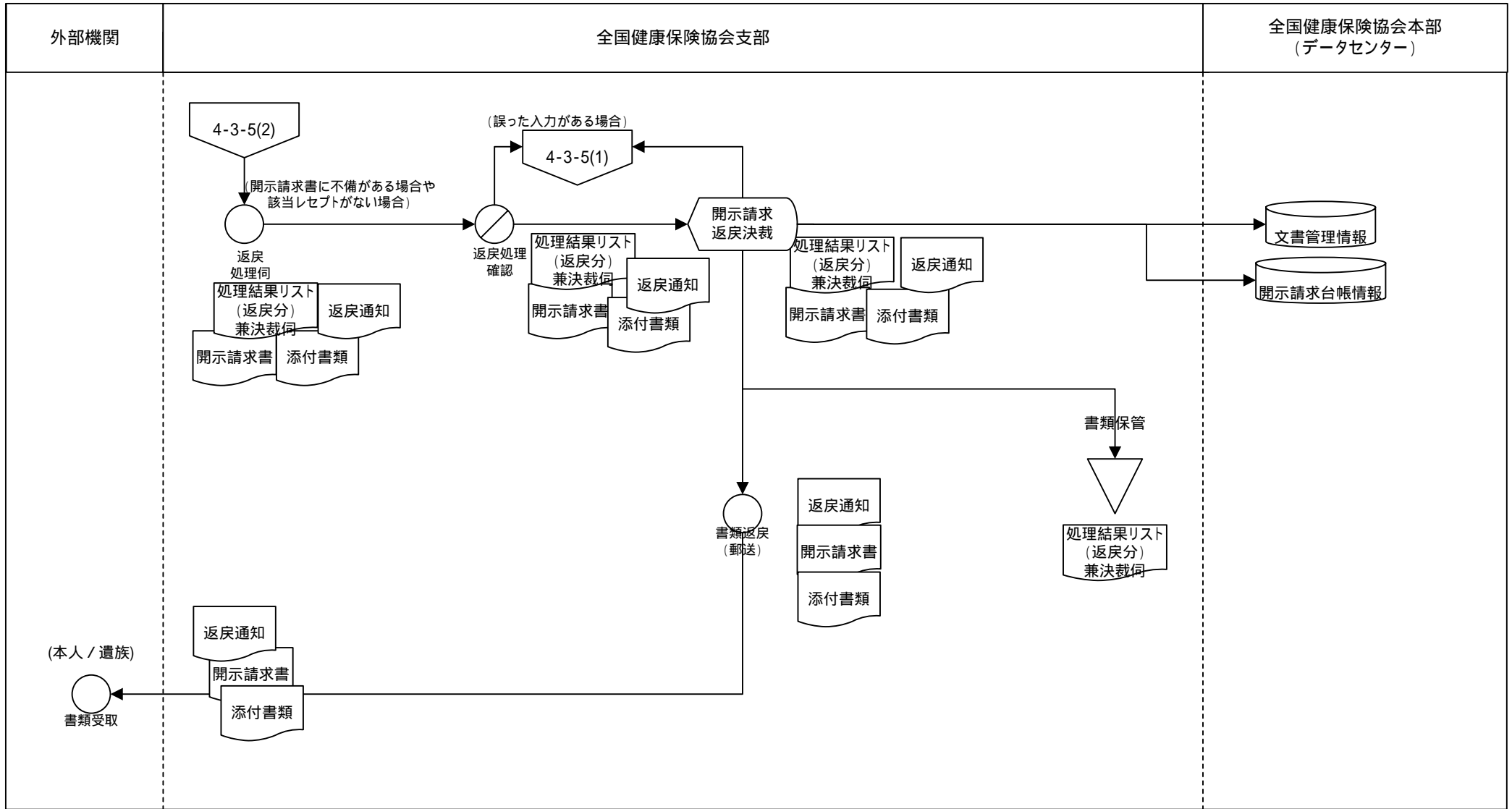

業務流れ図(将来)		システム名		業務名(Lv0)		資料番号		ページ	
		健康保険業務システム		健康保険業務		WFA-01 4-3-5(11)		11/15	
Lv1	給付	Lv2	医療費点検	Lv3	開示請求	Lv4	-	Lv5	-

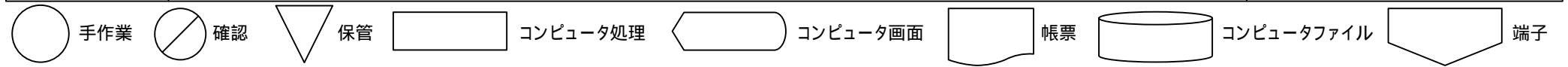
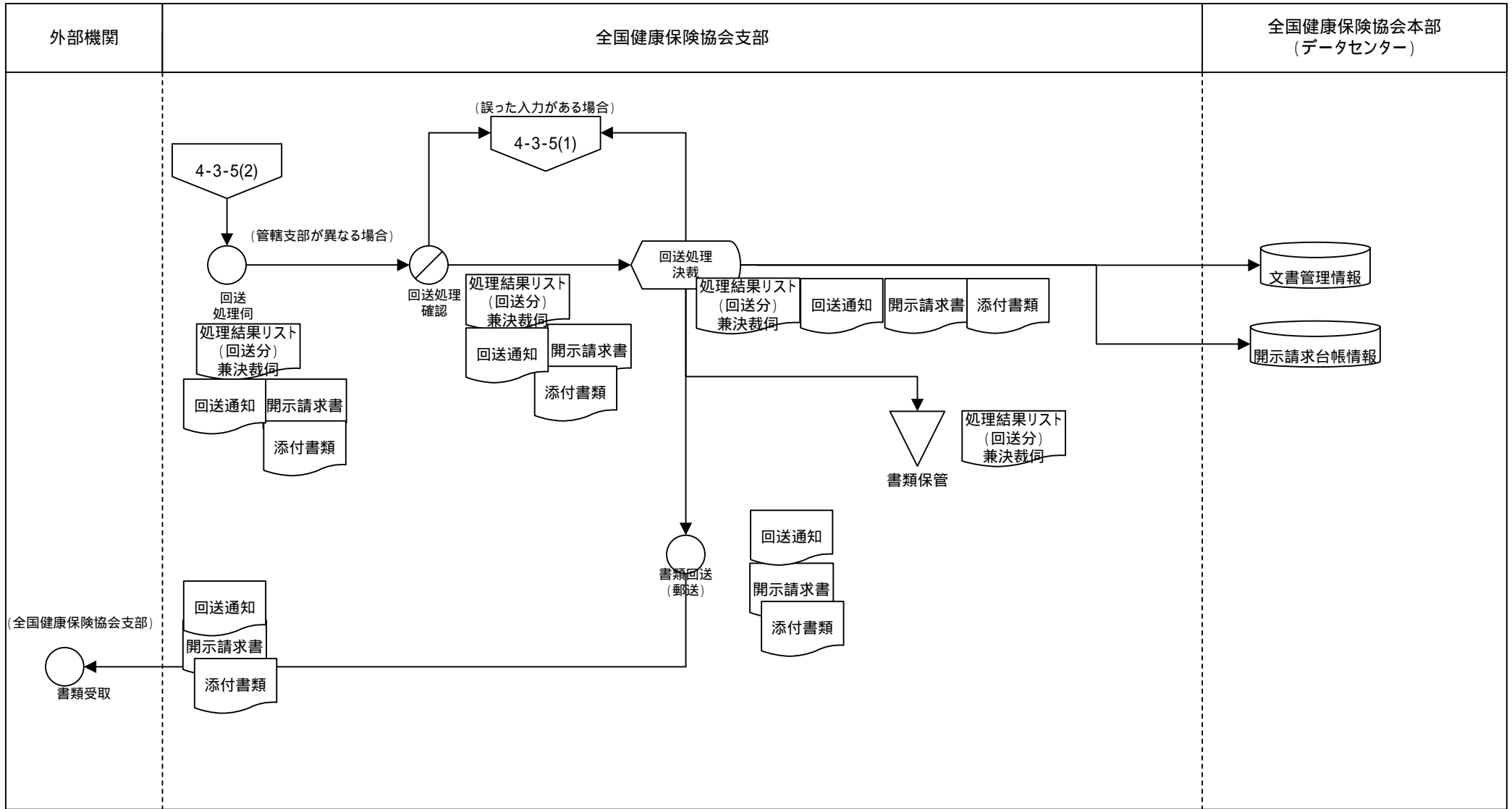

業務流れ図(将来)		システム名		業務名(Lv0)		資料番号		ページ	
		健康保険業務システム		健康保険業務		WFA-01 4-3-5(12)		12/15	
Lv1	給付	Lv2	医療費点検	Lv3	開示請求	Lv4	-	Lv5	-

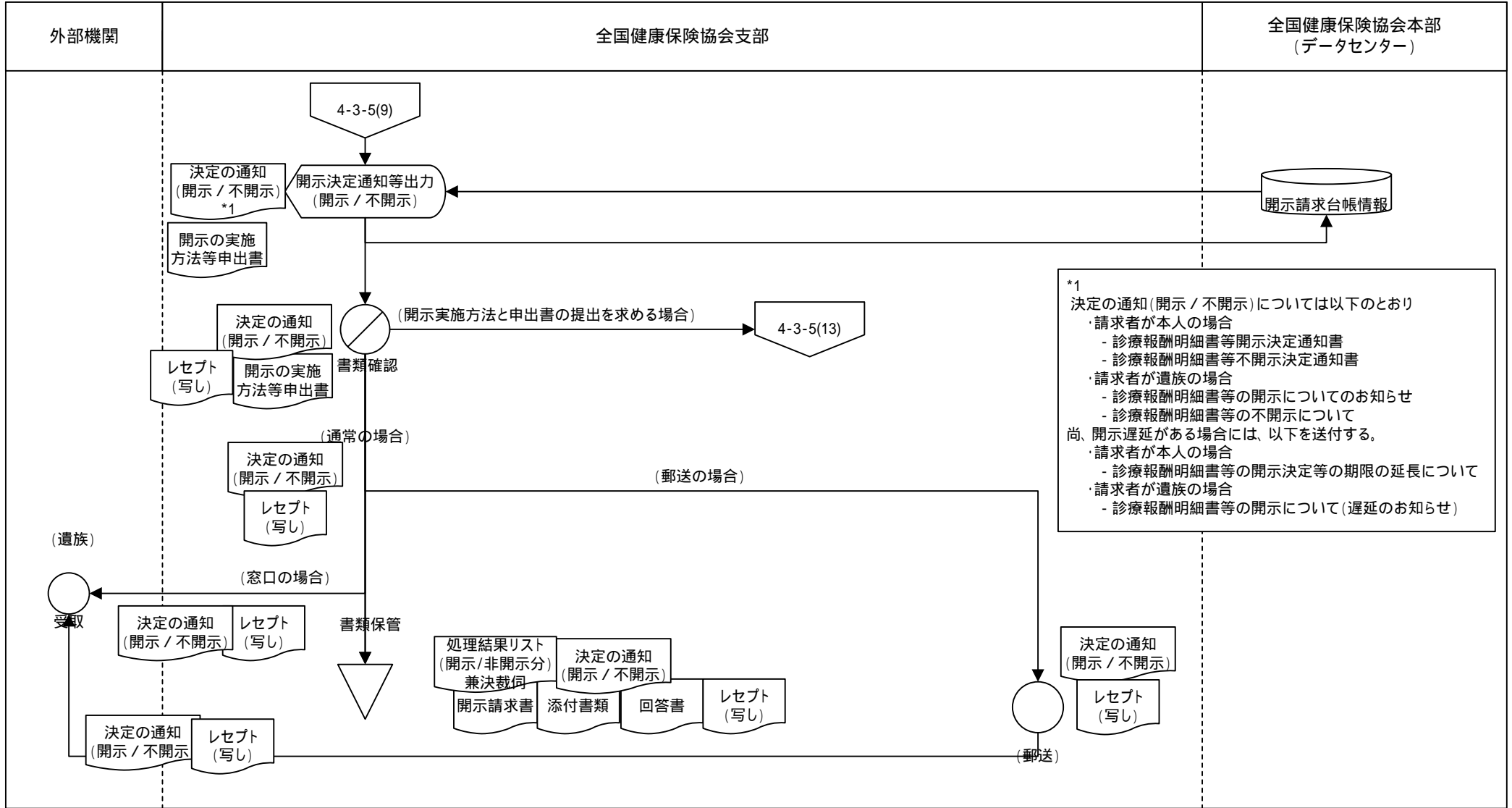

*1
 決定の通知(開示 / 不開示)については以下のとおり
 ・請求者が本人の場合
 - 診療報酬明細書等開示決定通知書
 - 診療報酬明細書等不開示決定通知書
 ・請求者が遺族の場合
 - 診療報酬明細書等の開示についてのお知らせ
 - 診療報酬明細書等の不開示について
 尚、開示遅延がある場合には、以下を送付する。
 ・請求者が本人の場合
 - 診療報酬明細書等の開示決定等の期限の延長について
 ・請求者が遺族の場合
 - 診療報酬明細書等の開示について(遅延のお知らせ)

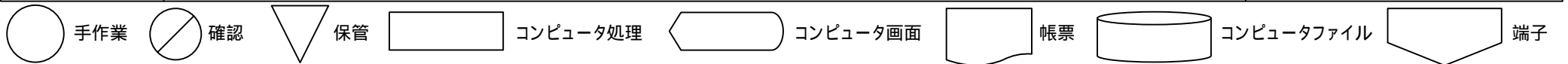

業務流れ図(将来)		システム名		業務名(Lv0)		資料番号		ページ	
		健康保険業務システム		健康保険業務		WFA-01 4-3-5(13)		13/15	
Lv1	給付	Lv2	医療費点検	Lv3	開示請求	Lv4	-	Lv5	-

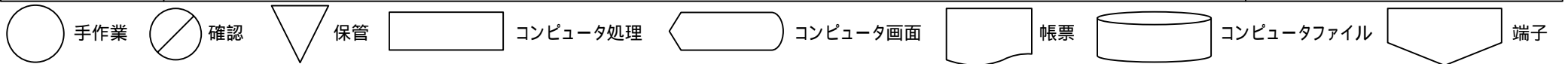
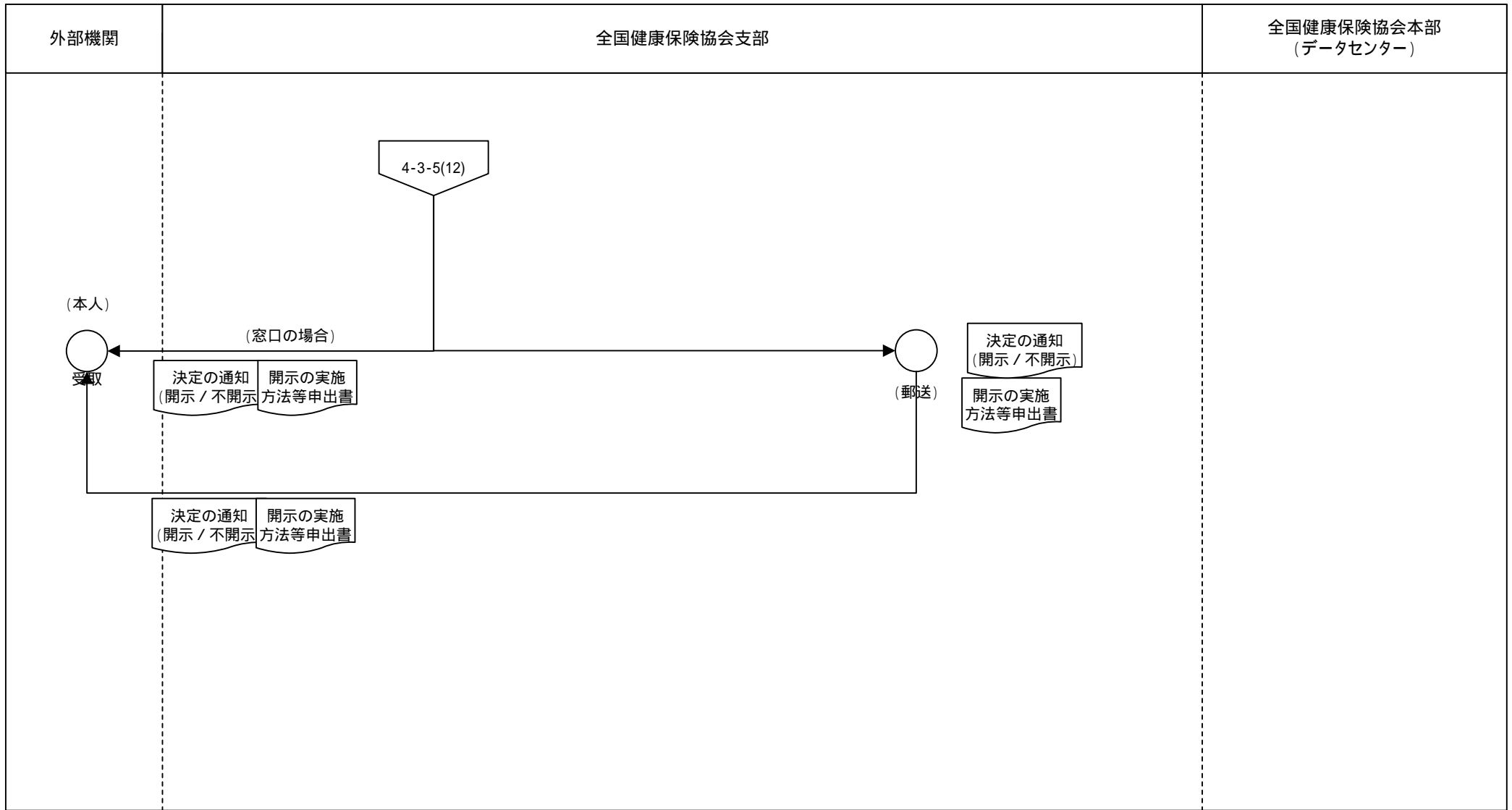

業務流れ図(将来)		システム名		業務名(Lv0)		資料番号		ページ	
		健康保険業務システム		健康保険業務		WFA-01 4-3-5(14)		14/15	
Lv1	給付	Lv2	医療費点検	Lv3	開示請求	Lv4	-	Lv5	-

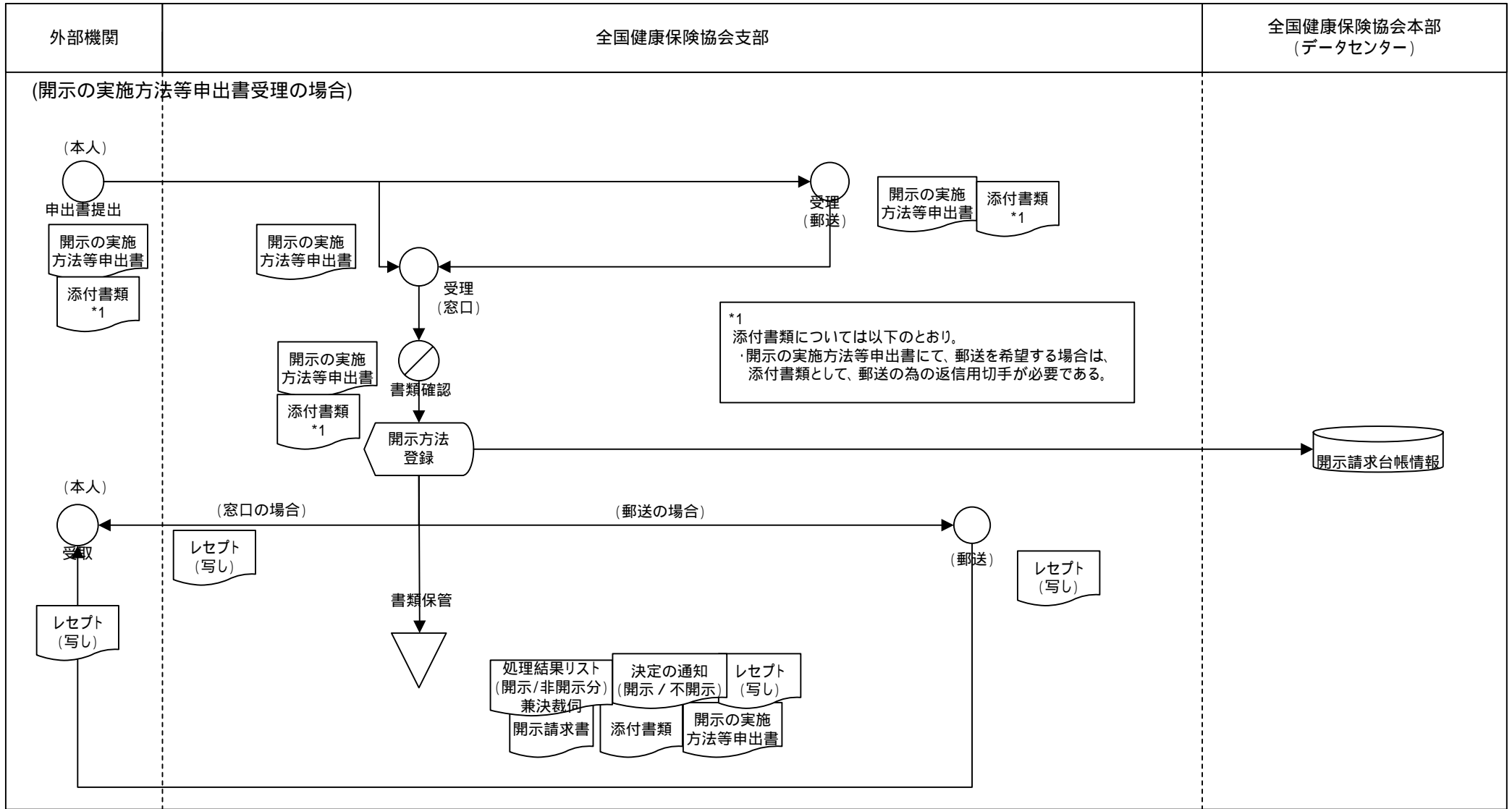

- 手作業
- 確認
- 保管
- コンピュータ処理
- コンピュータ画面
- 帳票
- コンピュータファイル
- 端子

業務流れ図(将来)		システム名		業務名 (Lv0)		資料番号		ページ	
		健康保険業務システム		健康保険業務		WFA-01 4-3-5(15)		15/15	
Lv1	給付	Lv2	医療費点検	Lv3	開示請求	Lv4	-	Lv5	-

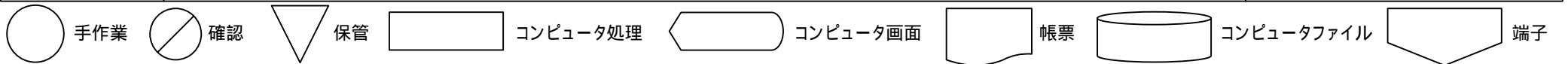
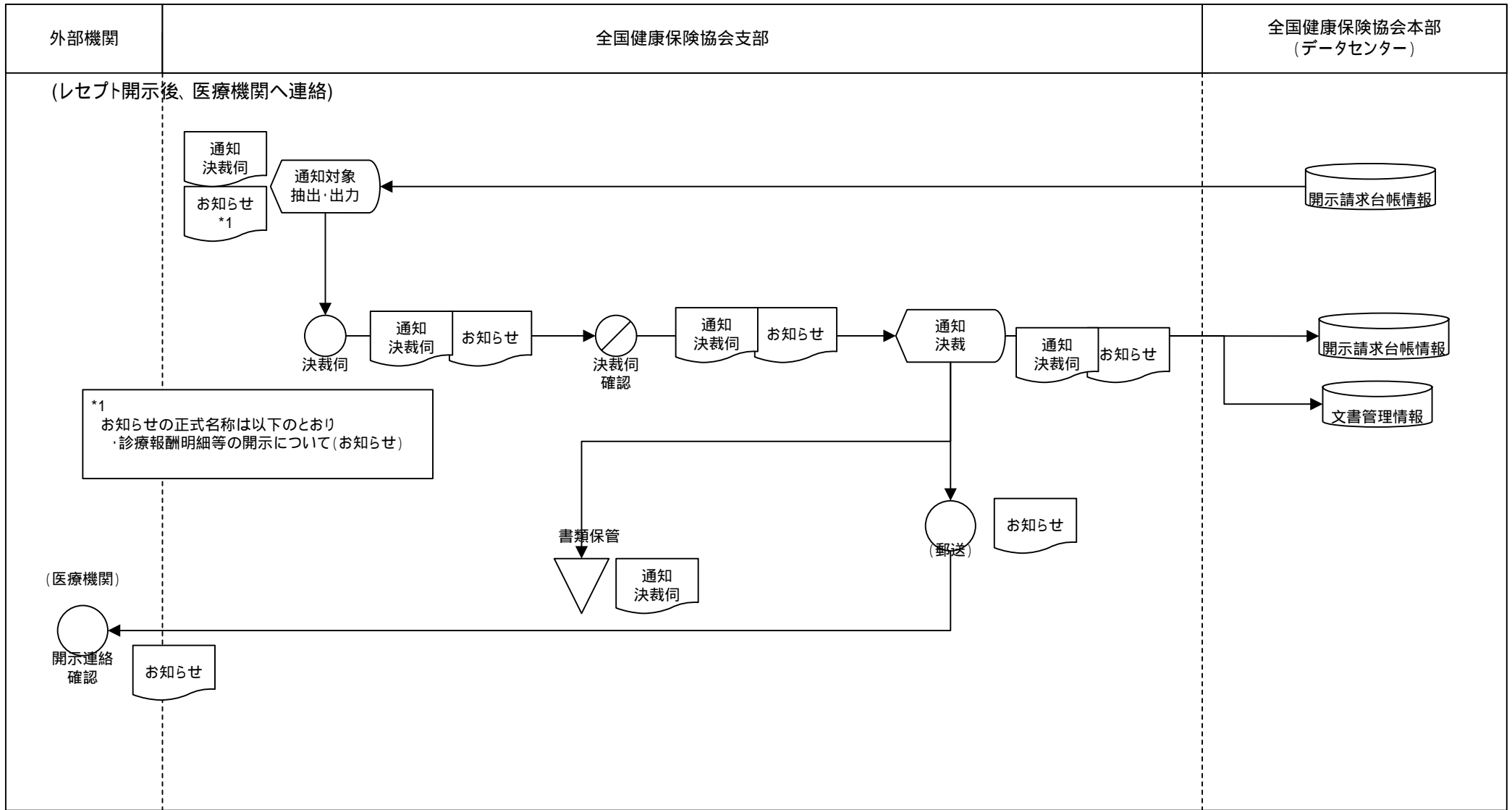

業務流れ図(将来)		システム名		業務名(Lv0)		資料番号		ページ	
		健康保険業務システム		健康保険業務		WFA-01 4-4-2(1)		1/2	
Lv1	給付	Lv2	支払	Lv3	支払審査・決定	Lv4	-	Lv5	-

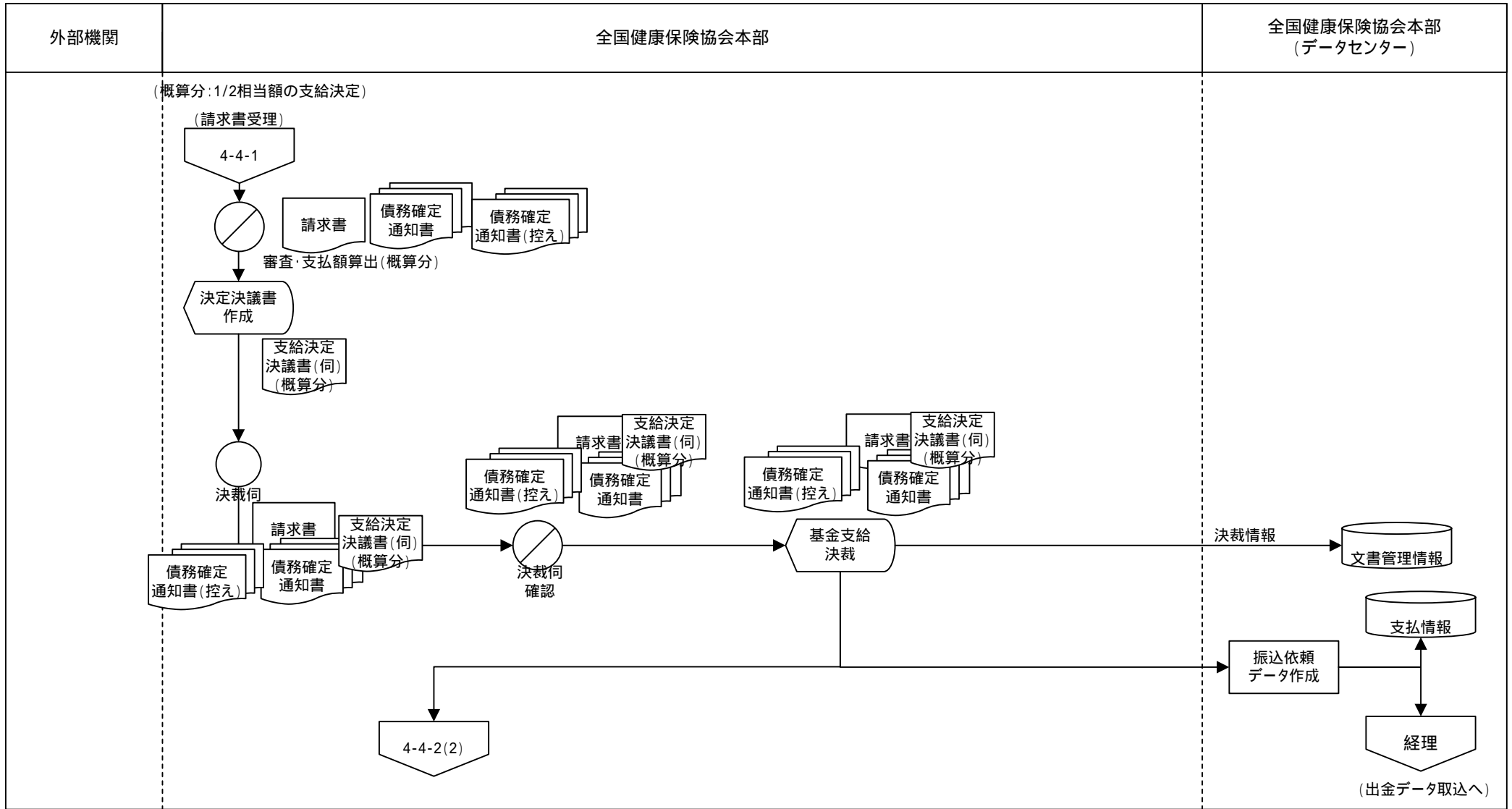

○ 手作業 ⊗ 確認 ▽ 保管 □ コンピュータ処理 ◀ 保管 ◻ コンピュータ画面 帳票 円筒 コンピュータファイル 帳票 端子

業務流れ図(将来)		システム名		業務名 (Lv0)		資料番号		ページ	
		健康保険業務システム		健康保険業務		WFA-01 4-4-2(2)		2/2	
Lv1	給付	Lv2	支払	Lv3	支払審査・決定	Lv4	-	Lv5	-

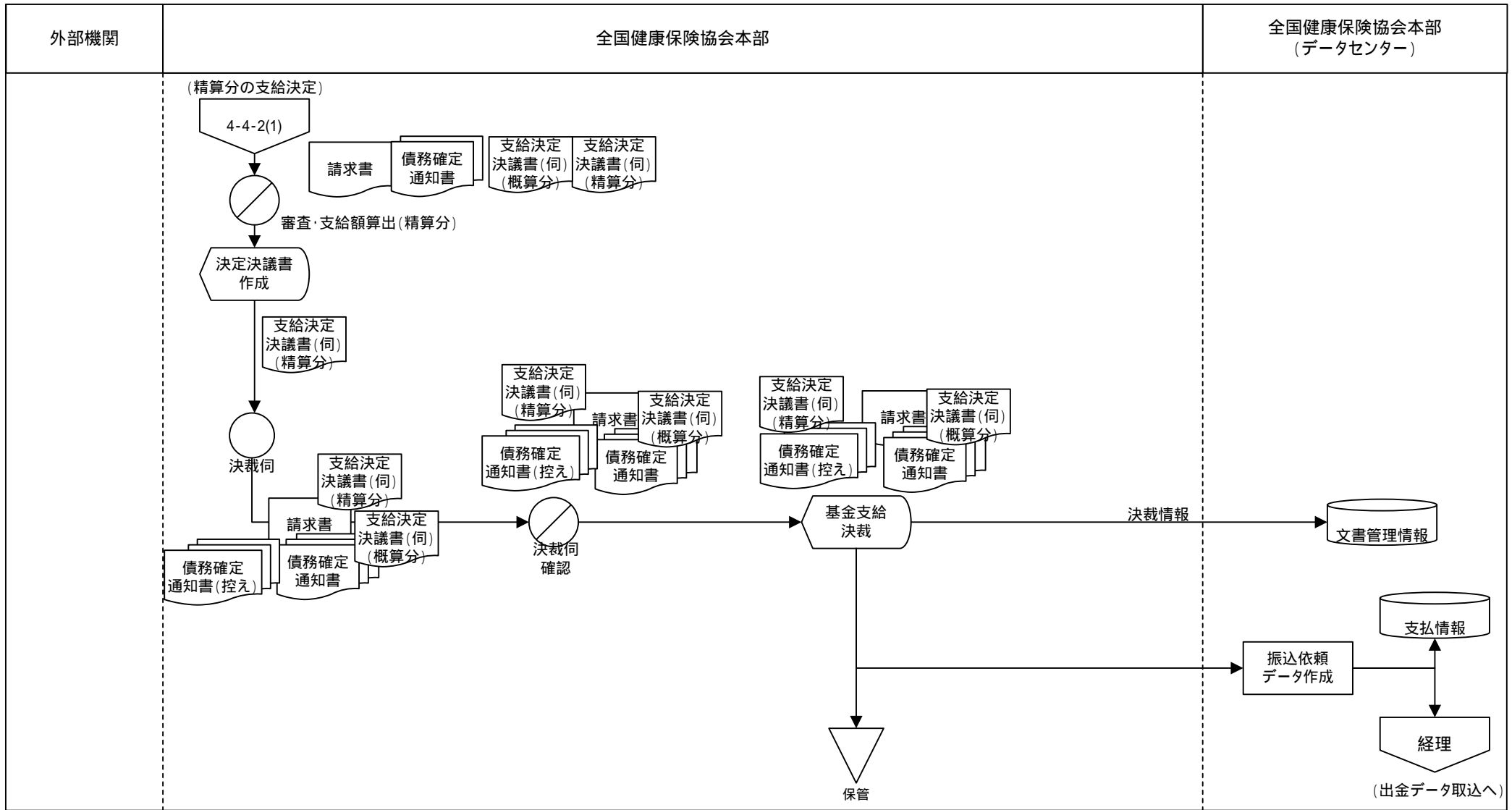

○ 手作業 ⊗ 確認 ▽ 保管 □ コンピュータ処理 ◡ コンピュータ画面 帳票 円筒 コンピュータファイル 帳票 端子

業務流れ図(将来)		システム名		業務名(Lv0)		資料番号		ページ	
		健康保険業務システム		健康保険業務		WFA-01 4-5-1(1)		1/8	
Lv1	給付	Lv2	債権管理	Lv3	返納告知	Lv4	-	Lv5	-

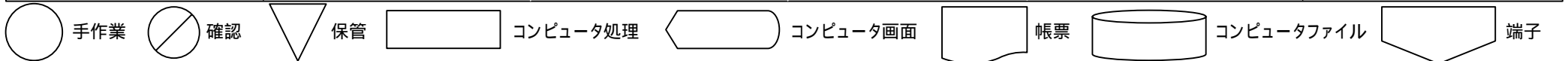
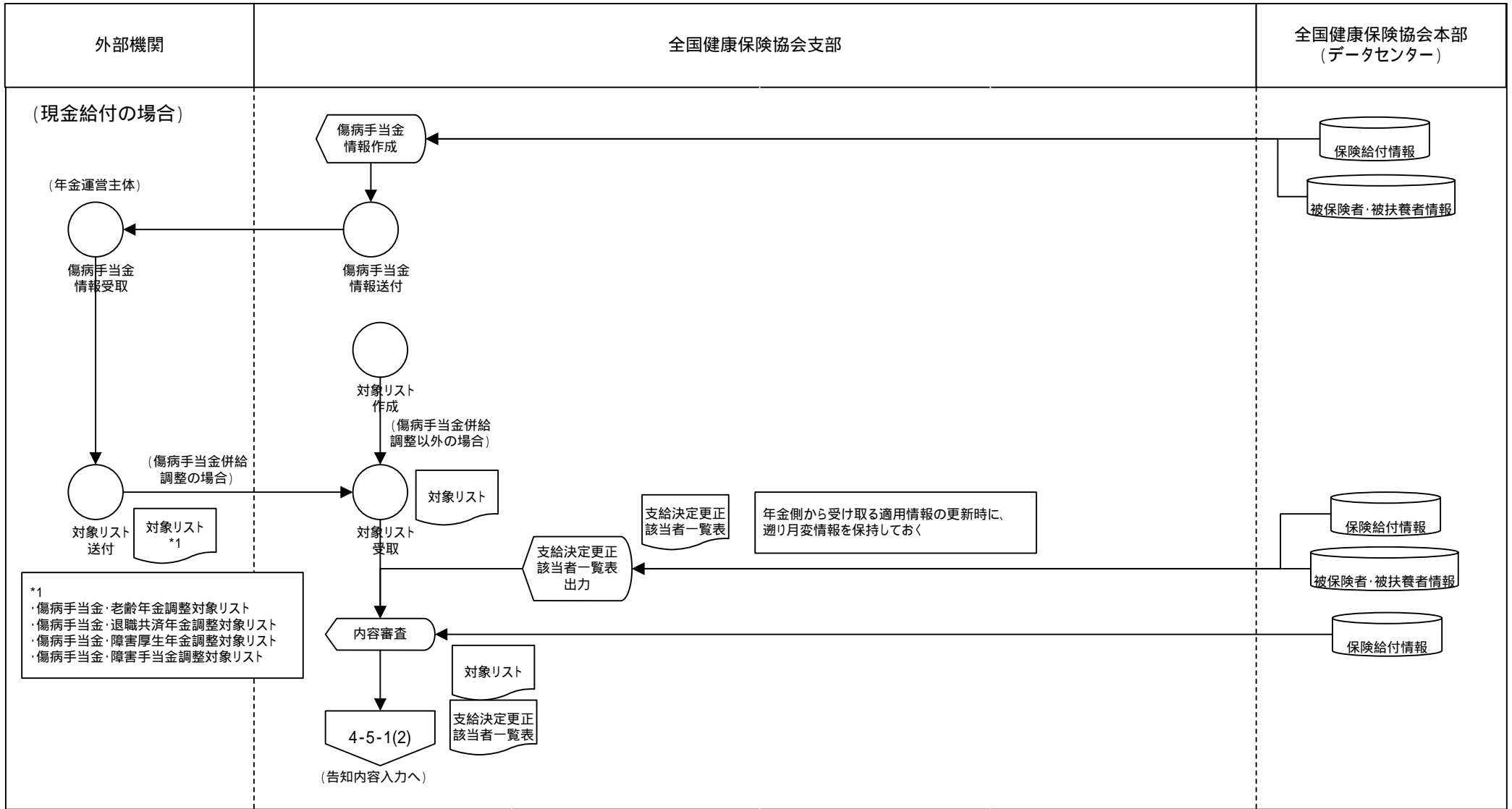

業務流れ図(将来)		システム名		業務名(Lv0)		資料番号		ページ	
		健康保険業務システム		健康保険業務		WFA-01 4-5-1(2)		2/8	
Lv1	給付	Lv2	債権管理	Lv3	返納告知	Lv4	-	Lv5	-

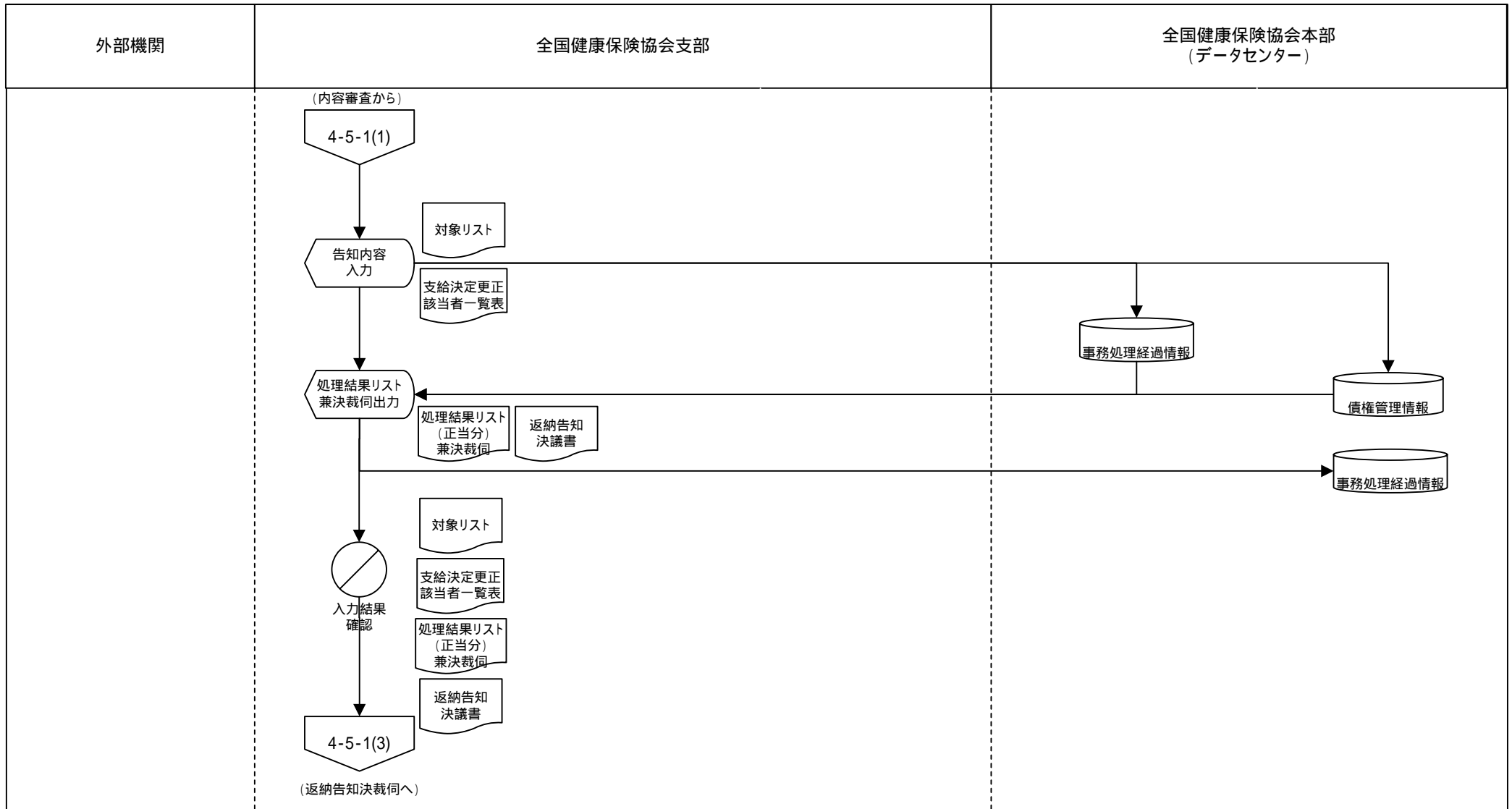

○ 手作業 ◐ 確認 ▽ 保管 □ コンピュータ処理 ◀ コンピュータ画面 ⬇ 帳票 🗄 コンピュータファイル ⬇ 端子

業務流れ図(将来)		システム名		業務名(Lv0)		資料番号		ページ	
		健康保険業務システム		健康保険業務		WFA-01 4-5-1(3)		3/8	
Lv1	給付	Lv2	債権管理	Lv3	返納告知	Lv4	-	Lv5	-

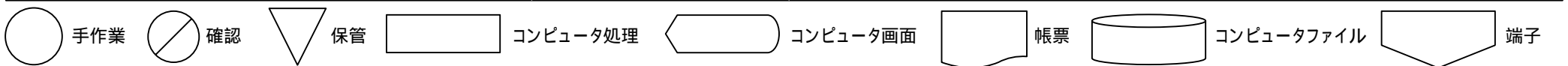
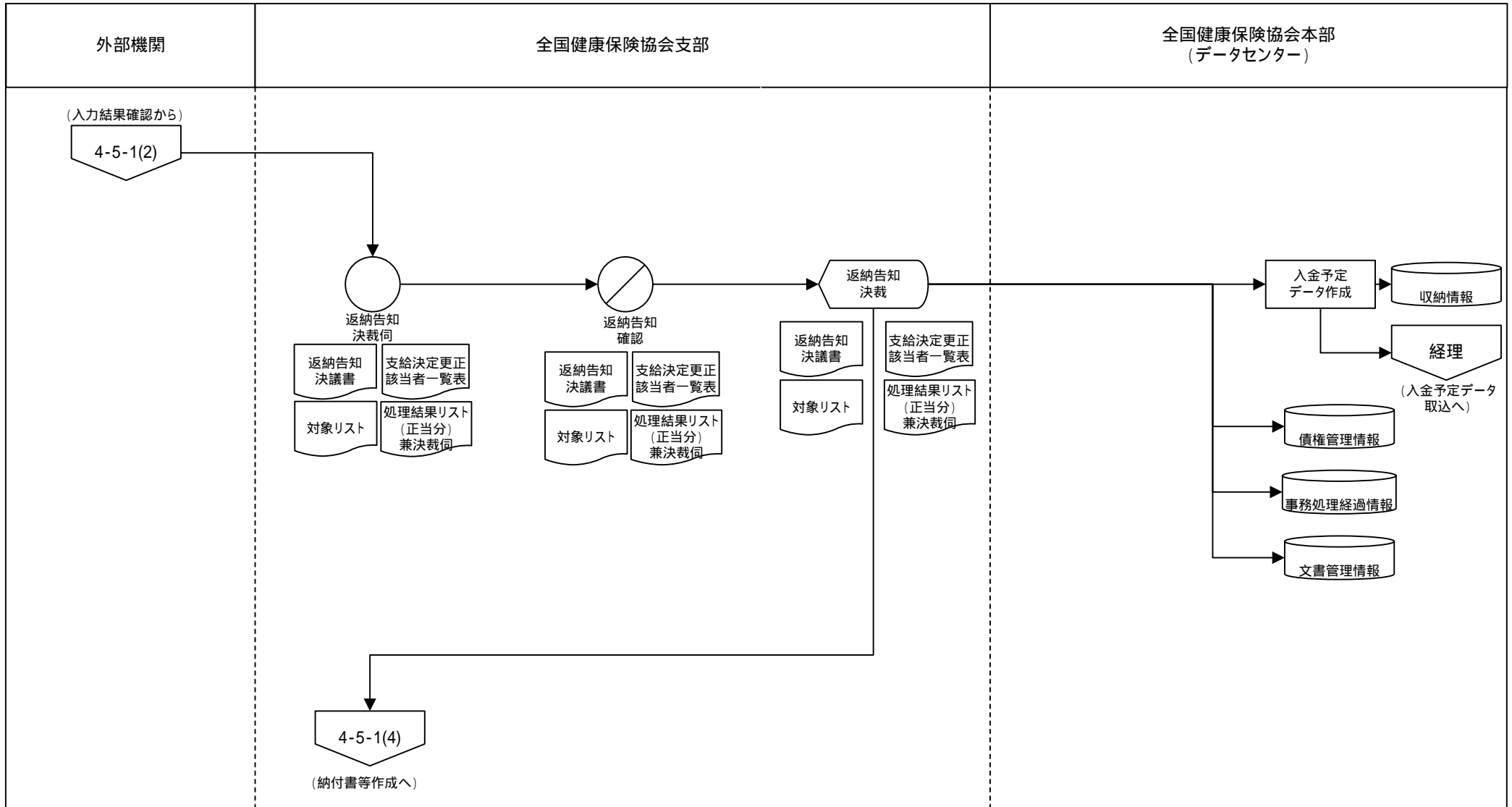

業務流れ図(将来)		システム名		業務名(Lv0)		資料番号		ページ	
		健康保険業務システム		健康保険業務		WFA-01 4-5-1(4)		4/8	
Lv1	給付	Lv2	債権管理	Lv3	返納告知	Lv4	-	Lv5	-

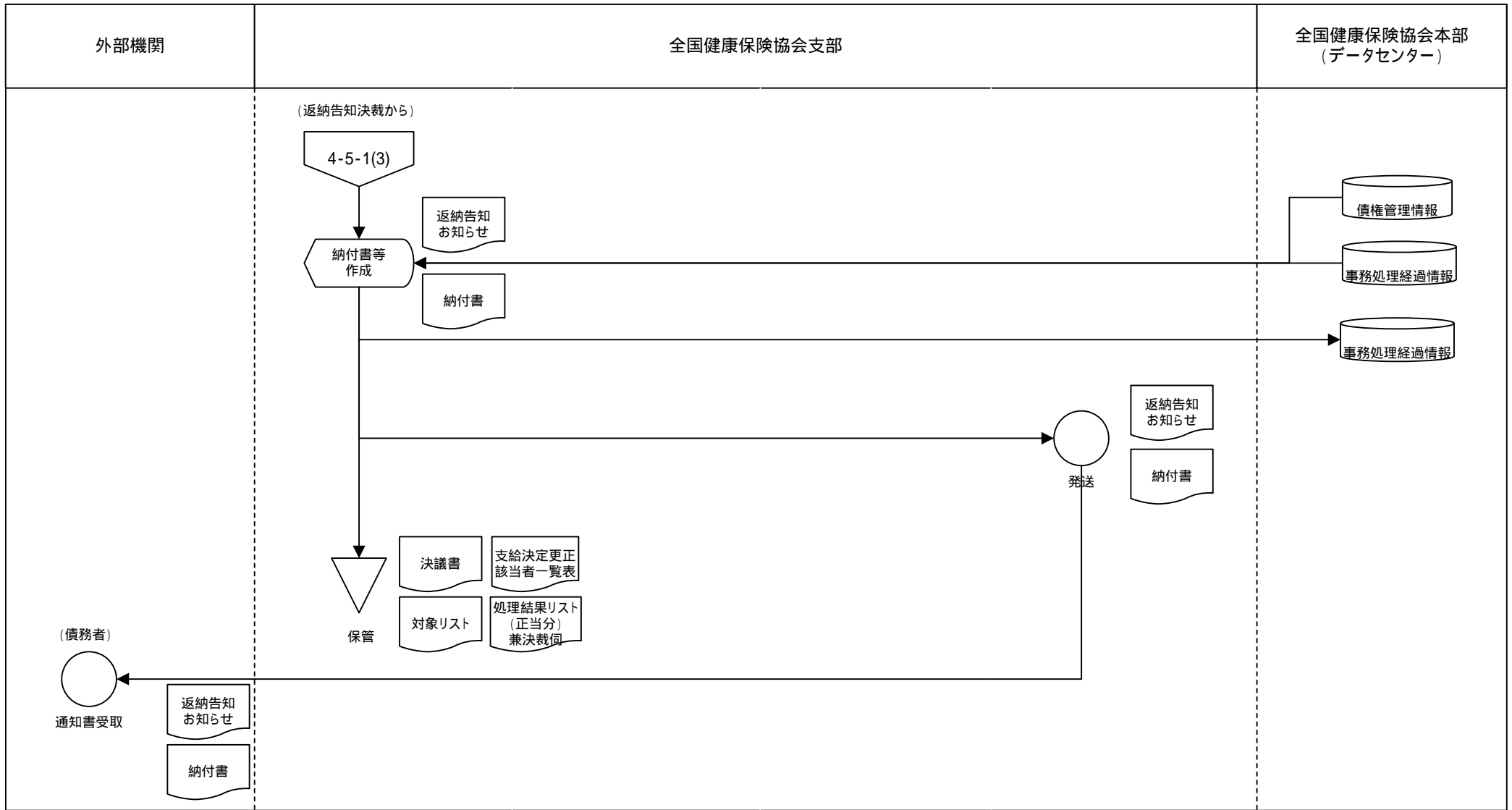

○ 手作業 ⊗ 確認 ▽ 保管 □ コンピュータ処理 ◀ コンピュータ画面 〰 帳票 〇 コンピュータファイル 〽 端子

業務流れ図(将来)		システム名		業務名 (Lv0)		資料番号		ページ	
		健康保険業務システム		健康保険業務		WFA-01 4-5-1(5)		5/8	
Lv1	給付	Lv2	債権管理	Lv3	返納告知	Lv4	-	Lv5	-

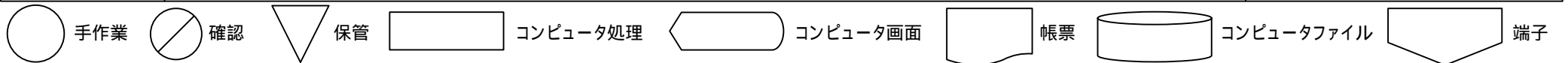
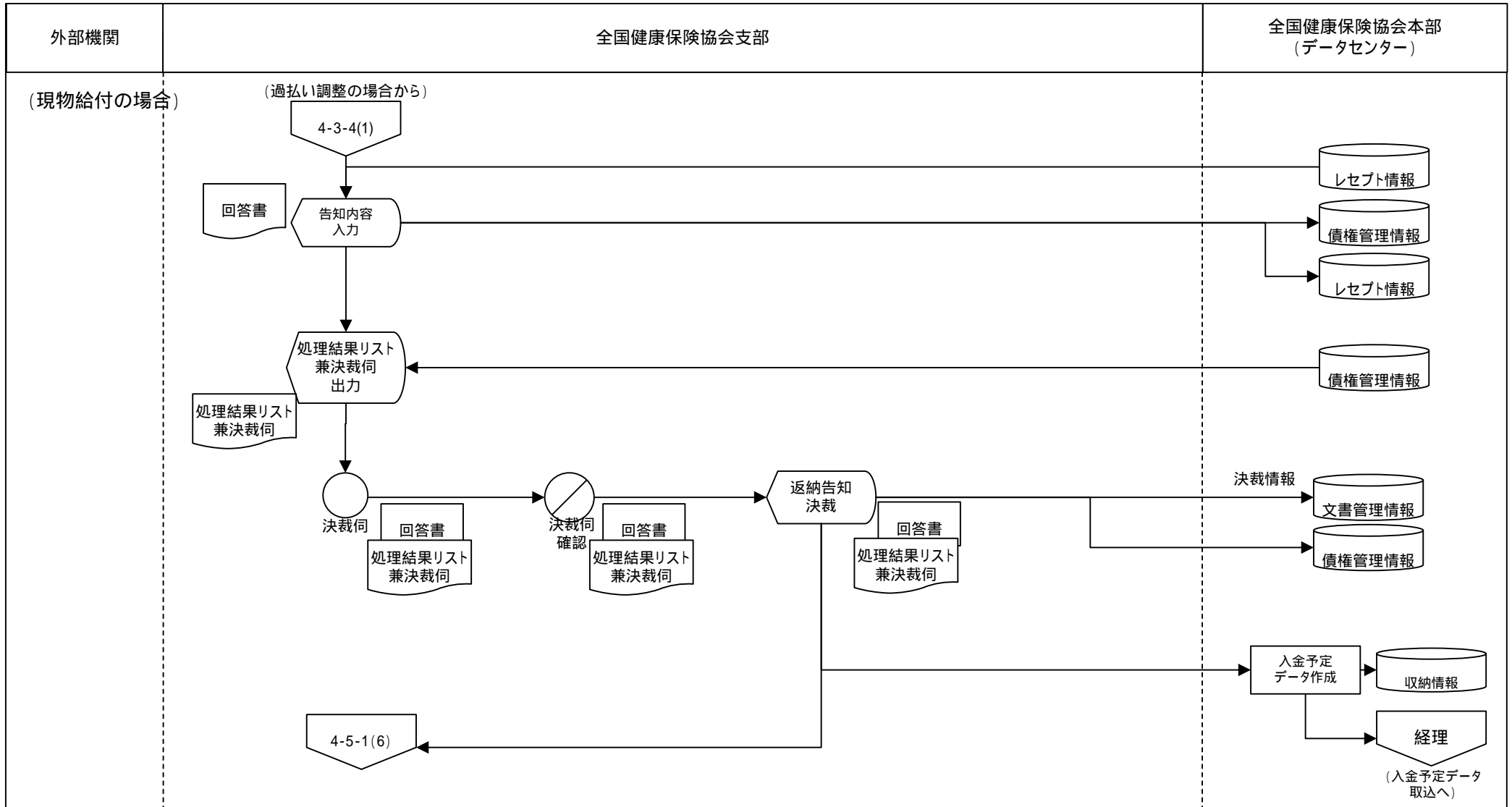

業務流れ図(将来)		システム名		業務名 (Lv0)		資料番号		ページ	
		健康保険業務システム		健康保険業務		WFA-01 4-5-1(6)		6/8	
Lv1	給付	Lv2	債権管理	Lv3	返納告知	Lv4	-	Lv5	-

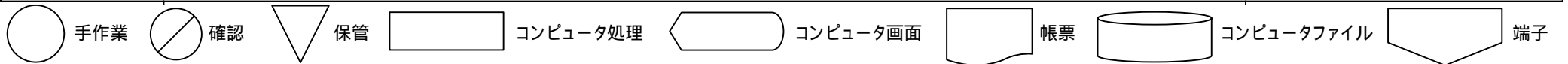
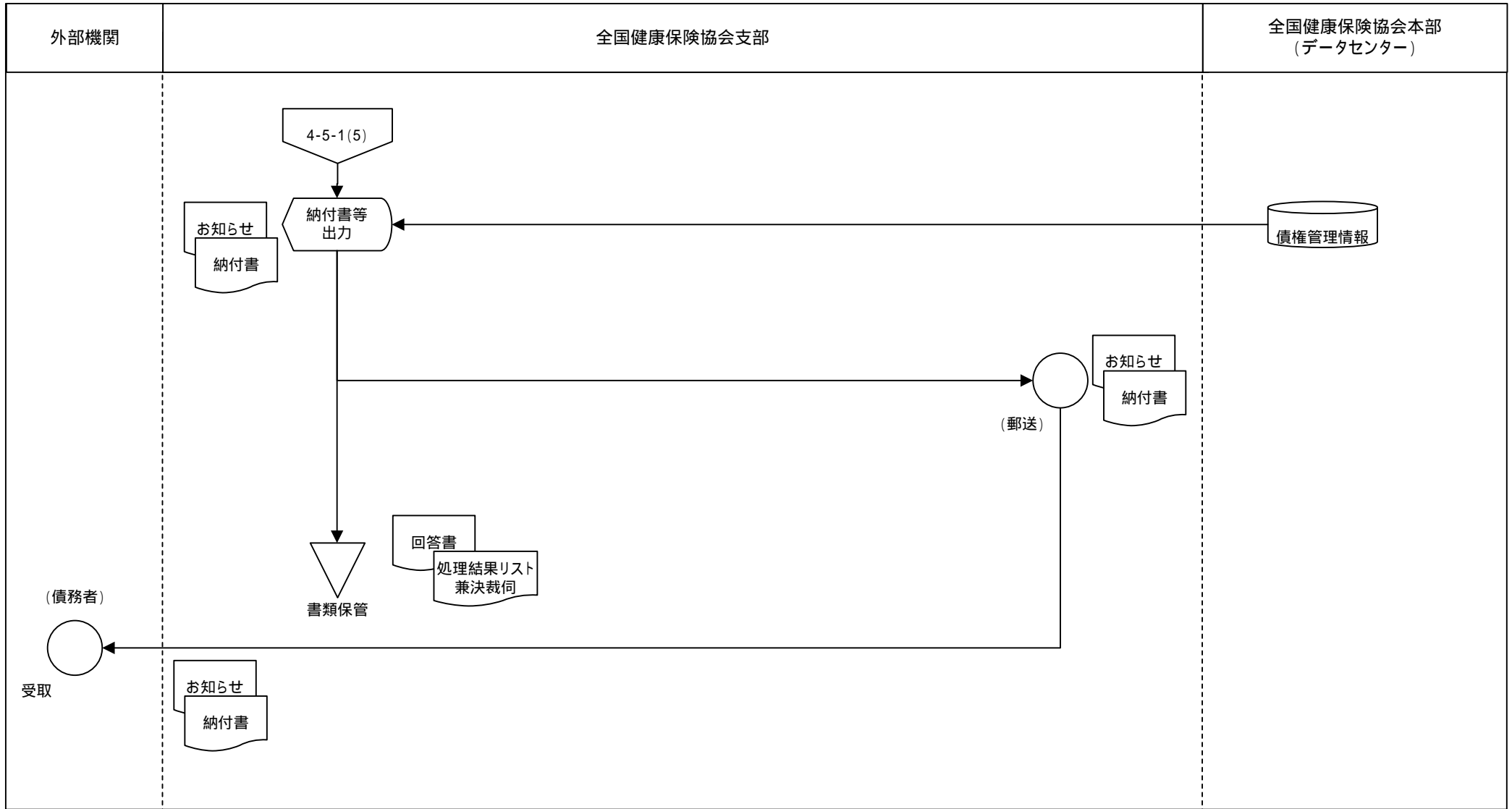

業務流れ図(将来)		システム名		業務名(Lv0)		資料番号		ページ	
		健康保険業務システム		健康保険業務		WFA-01 4-5-1(7)		7/8	
Lv1	給付	Lv2	債権管理	Lv3	返納告知	Lv4	-	Lv5	-

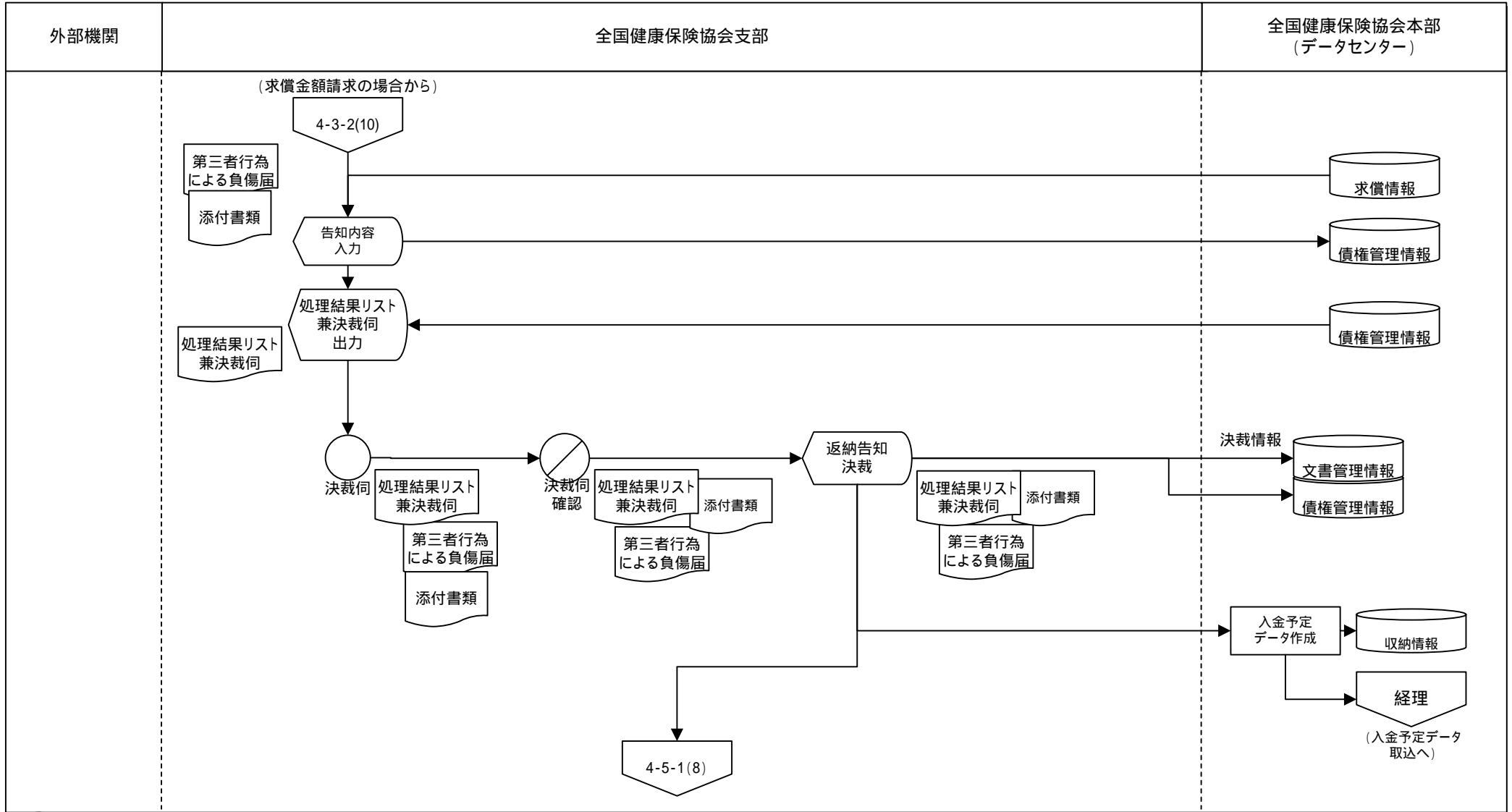

○ 手作業
 ⊗ 確認
 ▽ 保管
 □ コンピュータ処理
 ⬠ コンピュータ画面
 ▭ 帳票
 ⊂ コンピュータファイル
 ⬇ 端子

業務流れ図(将来)		システム名		業務名(Lv0)		資料番号		ページ	
		健康保険業務システム		健康保険業務		WFA-01 4-5-1(8)		8/8	
Lv1	給付	Lv2	債権管理	Lv3	返納告知	Lv4	-	Lv5	-

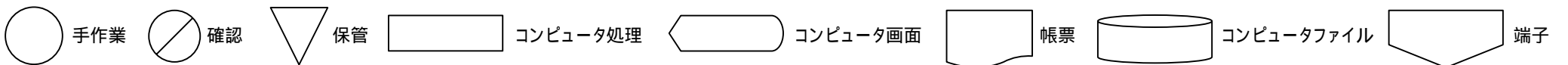
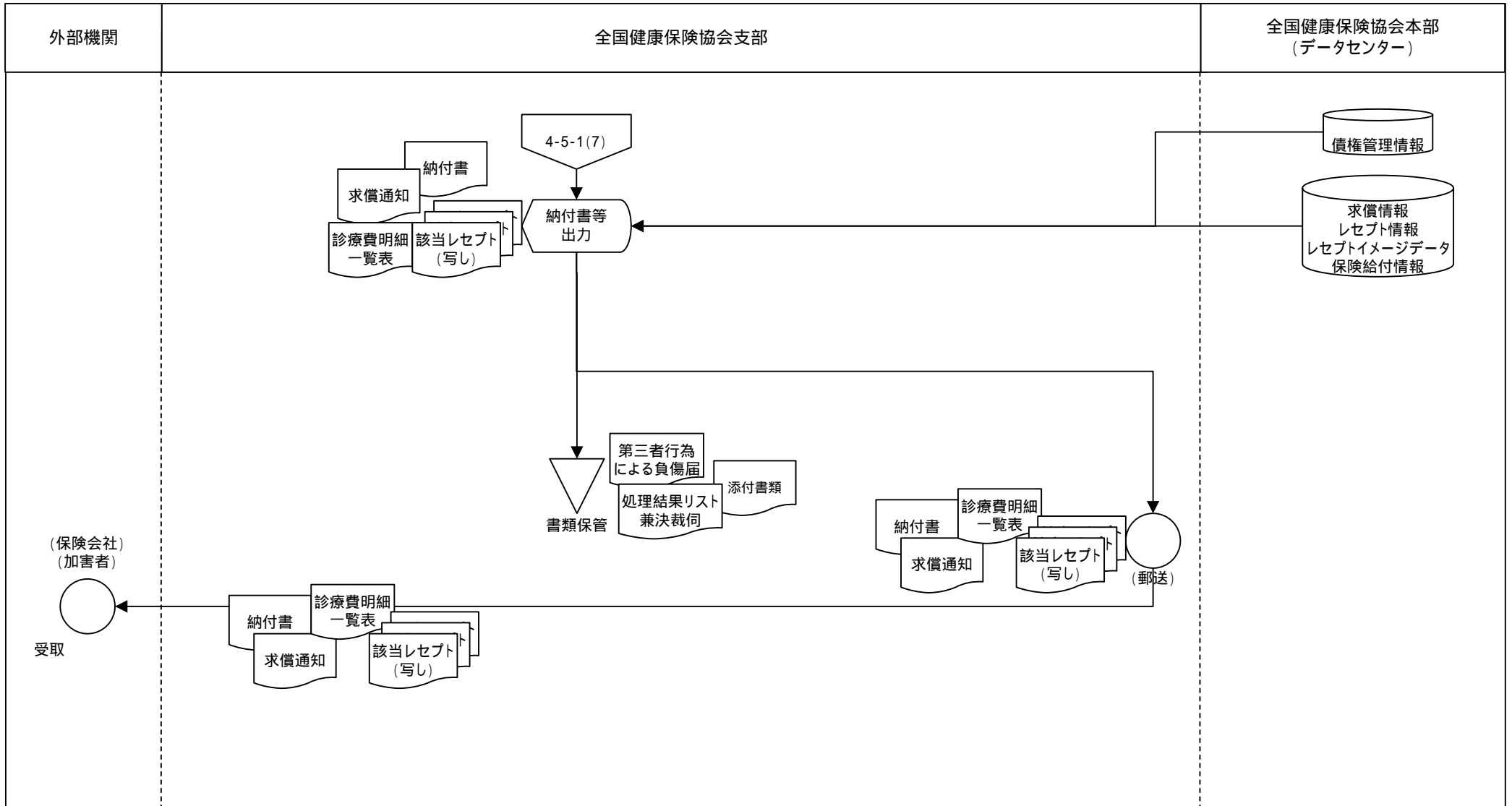

業務流れ図(将来)		システム名		業務名 (Lv0)		資料番号		ページ	
		健康保険業務システム		健康保険業務		WFA-01 4-5-2(1)		1/2	
Lv1	給付	Lv2	債権管理	Lv3	返納金収納	Lv4	-	Lv5	-

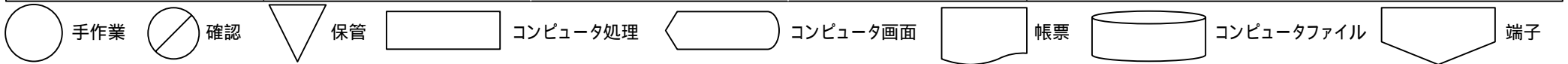
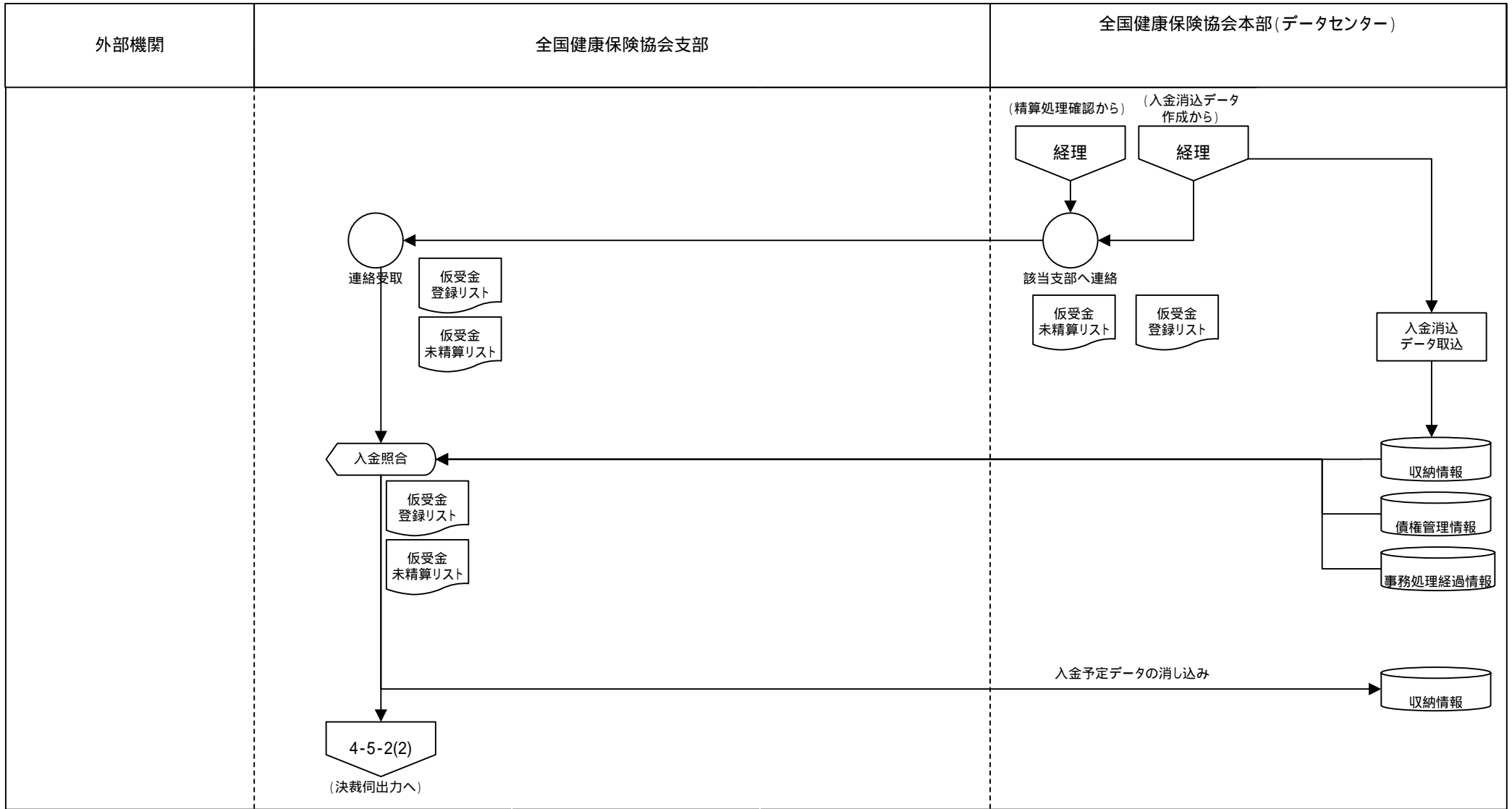

業務流れ図(将来)		システム名		業務名 (Lv0)		資料番号		ページ	
		健康保険業務システム		健康保険業務		WFA-01 4-5-2(2)		2/2	
Lv1	給付	Lv2	債権管理	Lv3	返納金収納	Lv4	-	Lv5	-

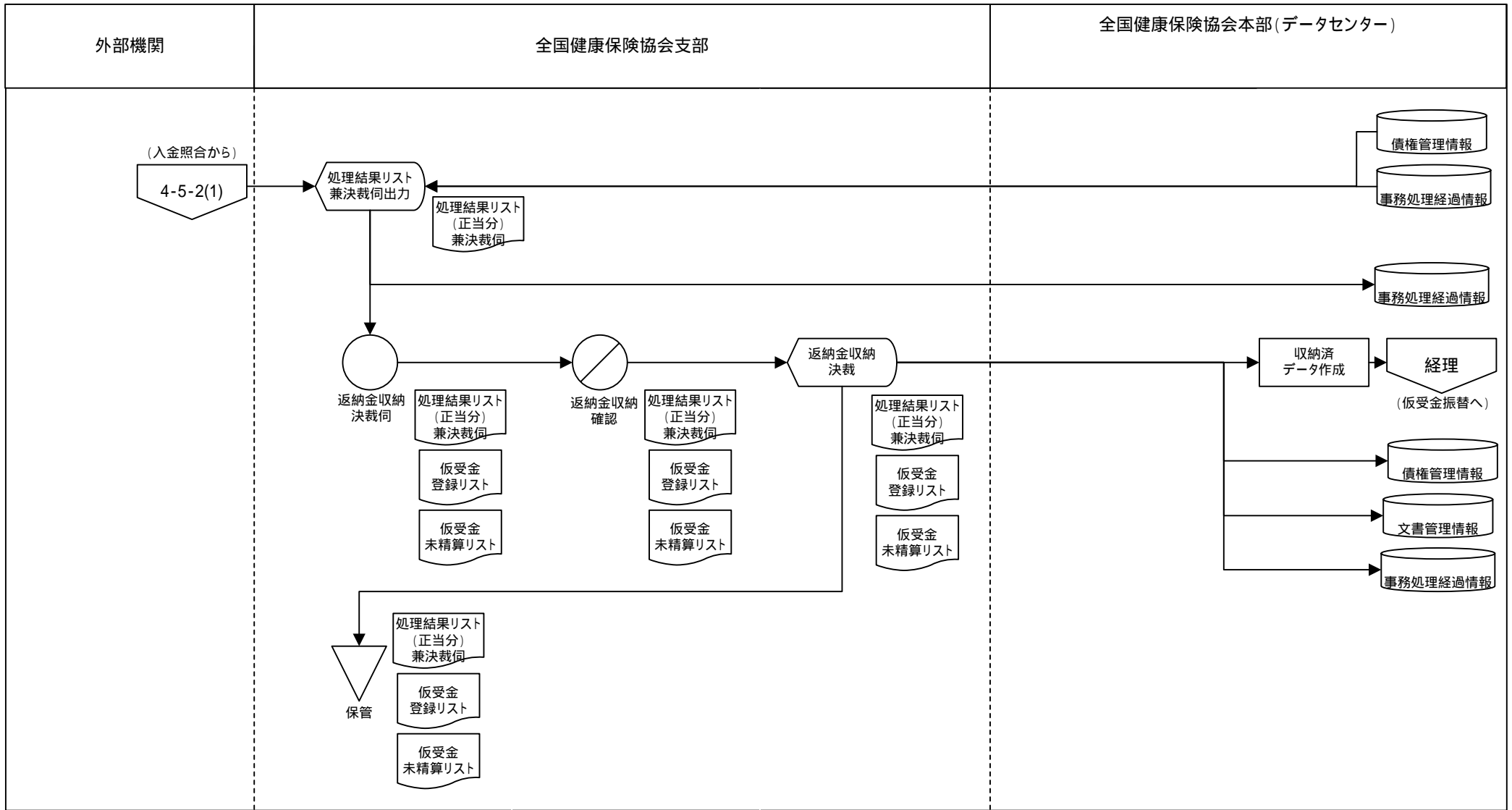

○ 手作業
⊘ 確認
▽ 保管
□ コンピュータ処理
⬠ コンピュータ画面
▭ 帳票
⊂ コンピュータファイル
⬠ 端子

業務流れ図(将来)	システム名		業務名(Lv0)		資料番号		ページ		
	健康保険業務システム		健康保険業務		WFA-01 4-5-3		1/1		
Lv1	給付	Lv2	債権管理	Lv3	返納金督促	Lv4	-	Lv5	-

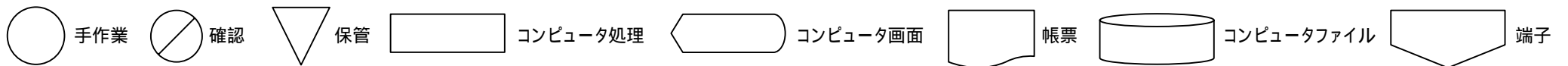
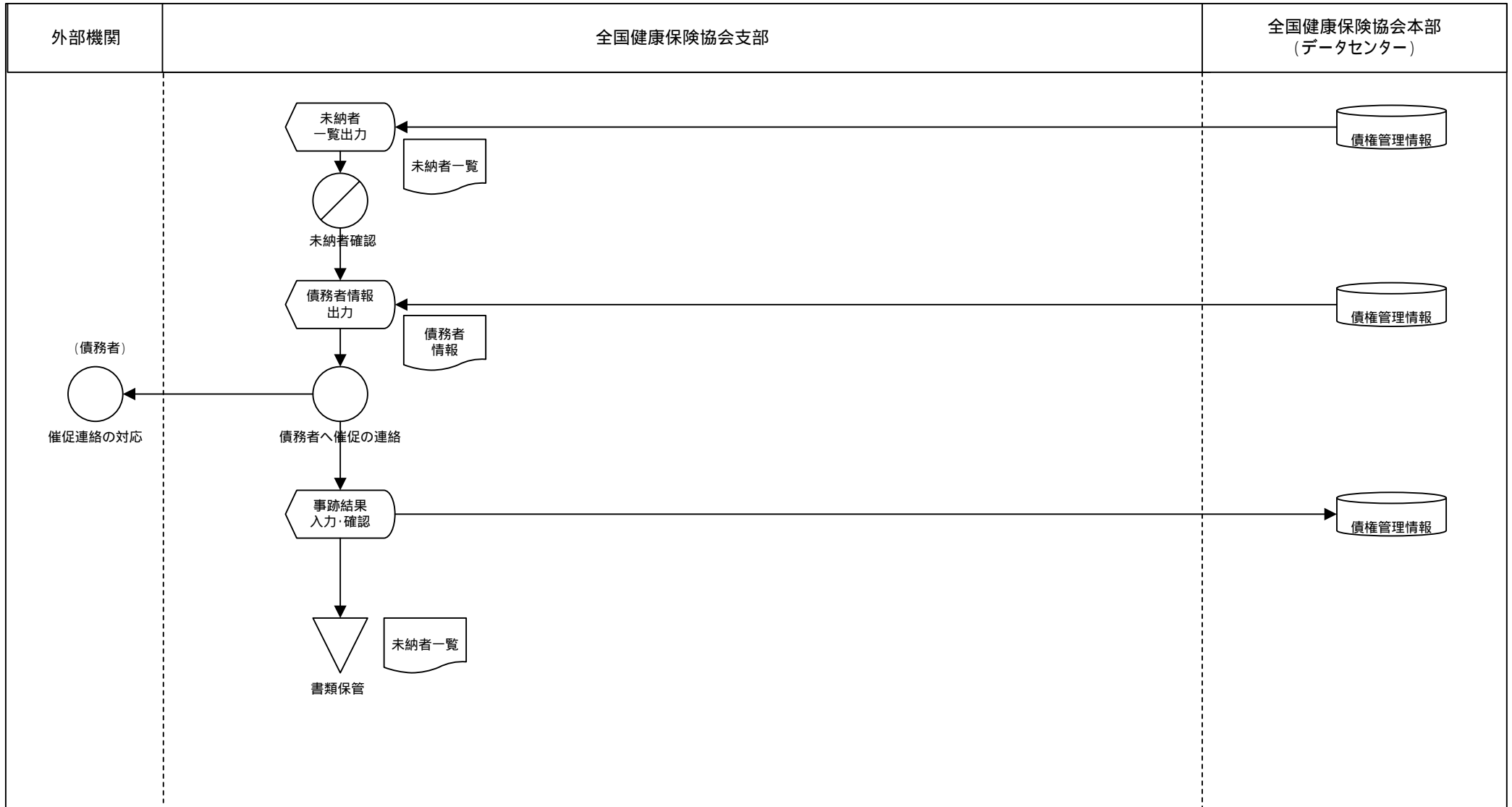

業務流れ図(将来)		システム名		業務名(Lv0)		資料番号		ページ	
		健康保険業務システム		健康保険業務		WFA-01 5-1-1(1)		1/2	
Lv1	貸付事業	Lv2	貸付	Lv3	貸付申込書受理	Lv4	-	Lv5	-

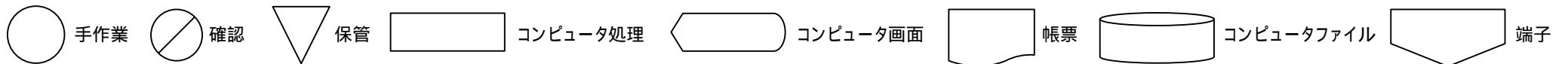
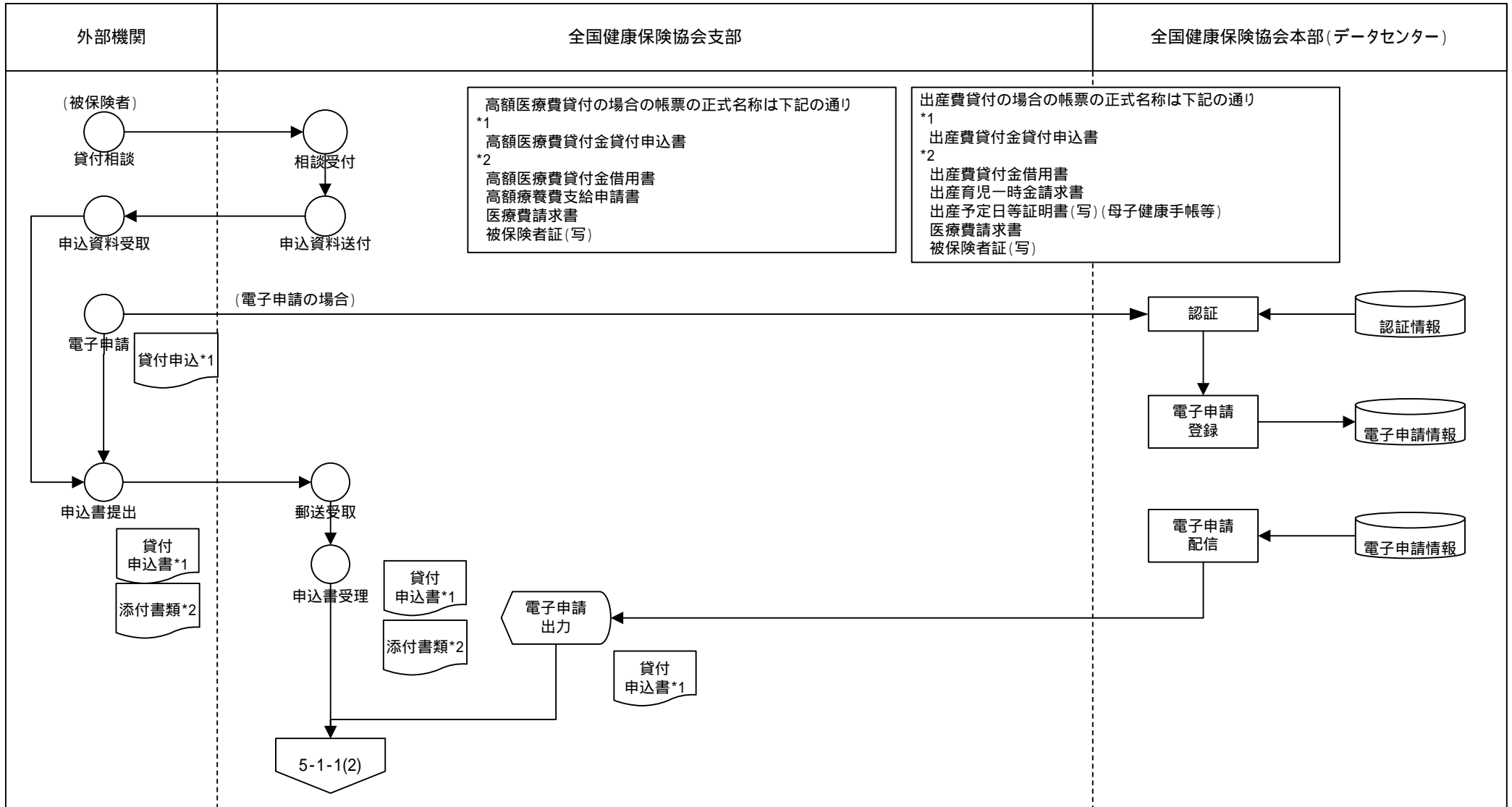

業務流れ図(将来)		システム名		業務名(Lv0)		資料番号		ページ	
		健康保険業務システム		健康保険業務		WFA-01 5-1-1(2)		2/2	
Lv1	貸付事業	Lv2	貸付	Lv3	貸付申込書受理	Lv4	-	Lv5	-

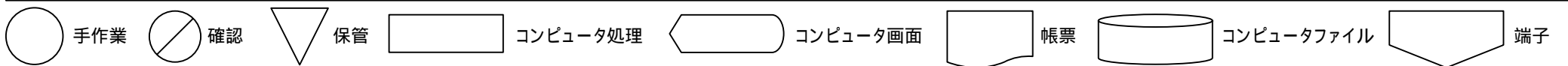
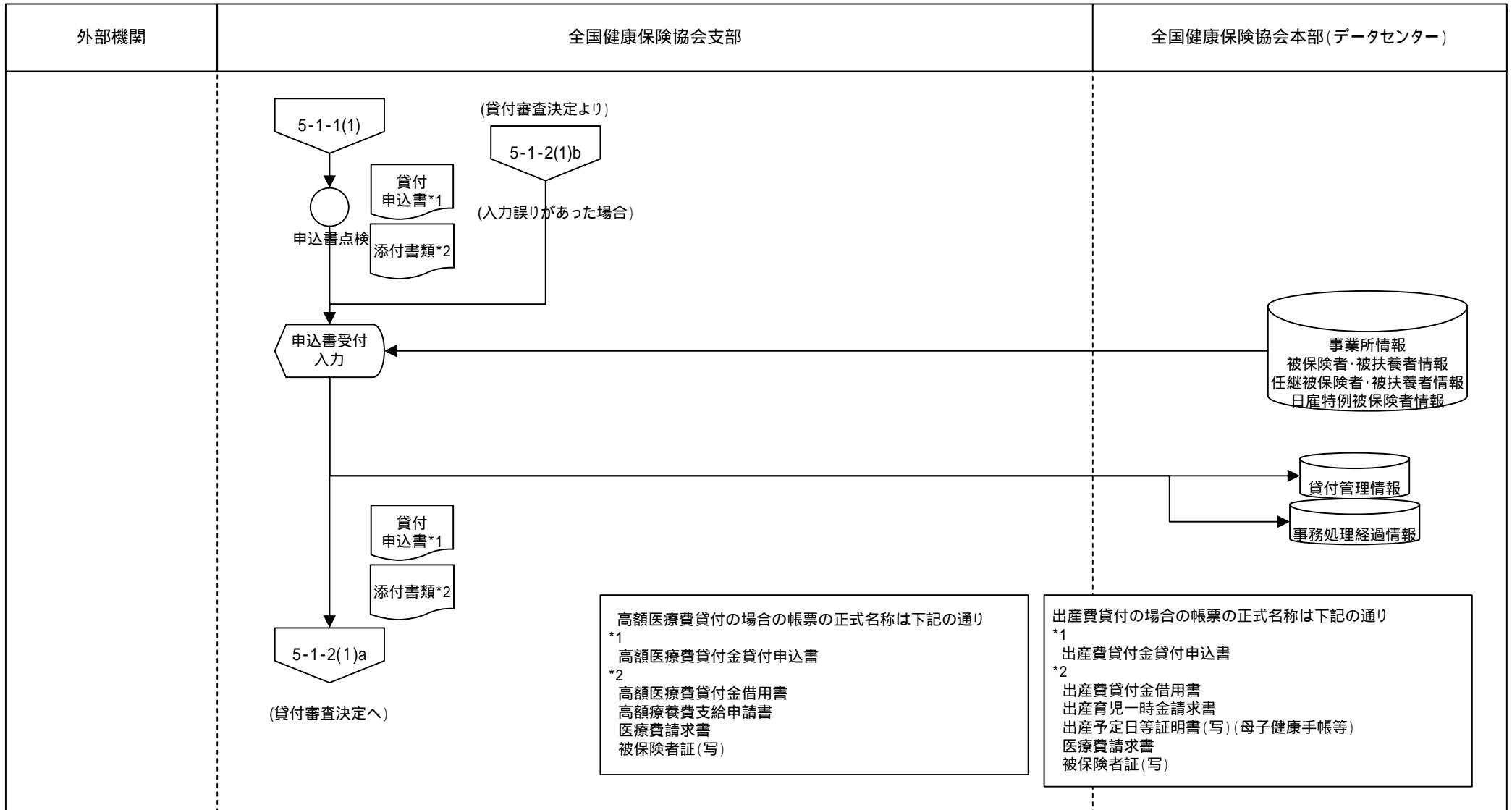

業務流れ図(将来)		システム名		業務名(Lv0)		資料番号		ページ	
		健康保険業務システム		健康保険業務		WFA-01 5-1-2(1)		1/3	
Lv1	貸付事業	Lv2	貸付	Lv3	貸付審査決定	Lv4	-	Lv5	-

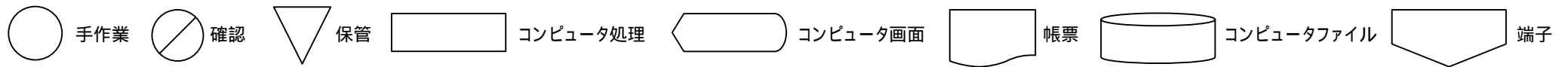
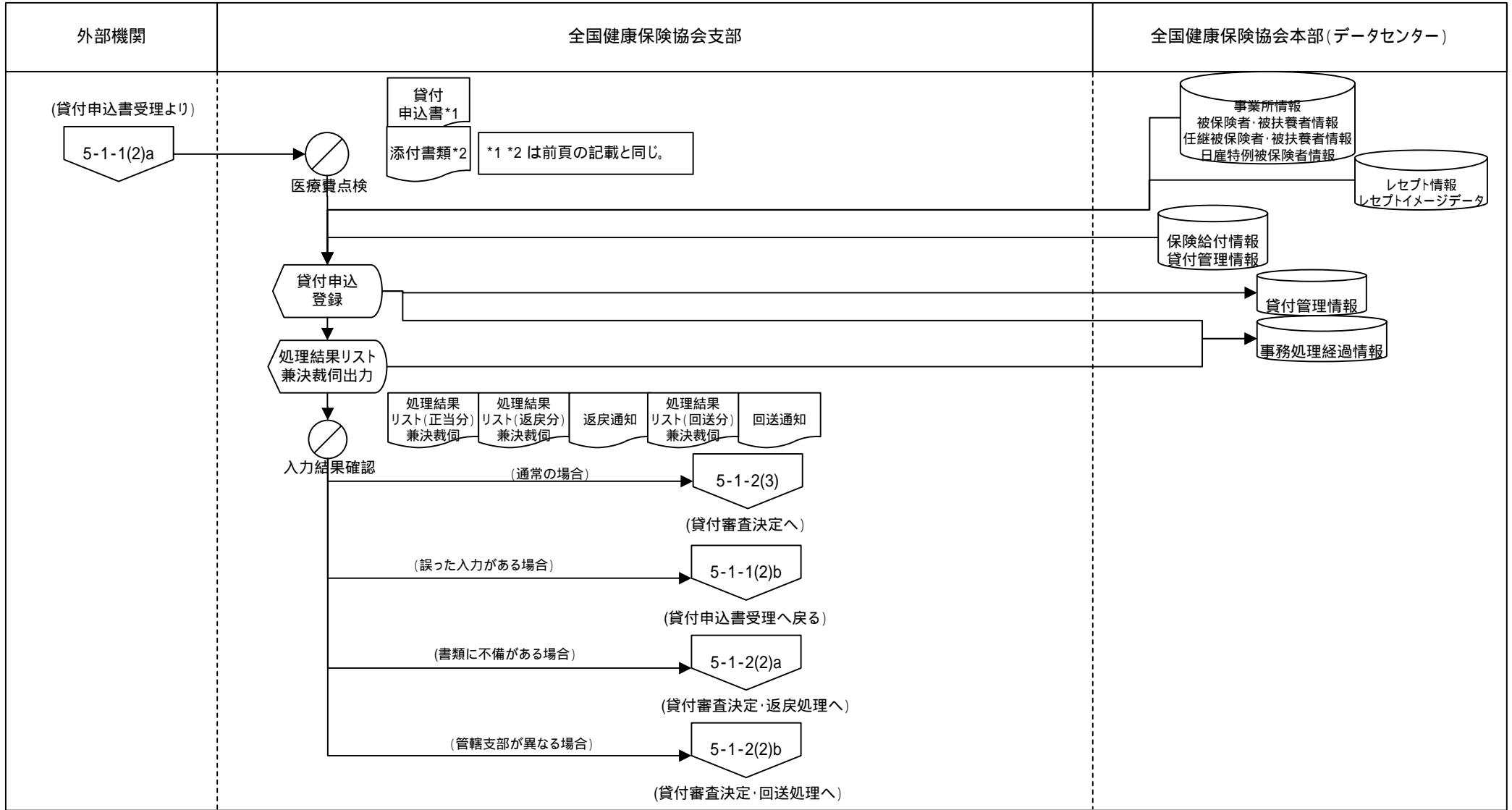

業務流れ図(将来)		システム名		業務名(Lv0)		資料番号		ページ	
		健康保険業務システム		健康保険業務		WFA-01 5-1-2(2)		2/3	
Lv1	貸付事業	Lv2	貸付	Lv3	貸付審査決定	Lv4	-	Lv5	-

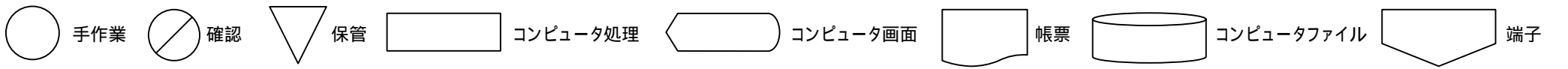
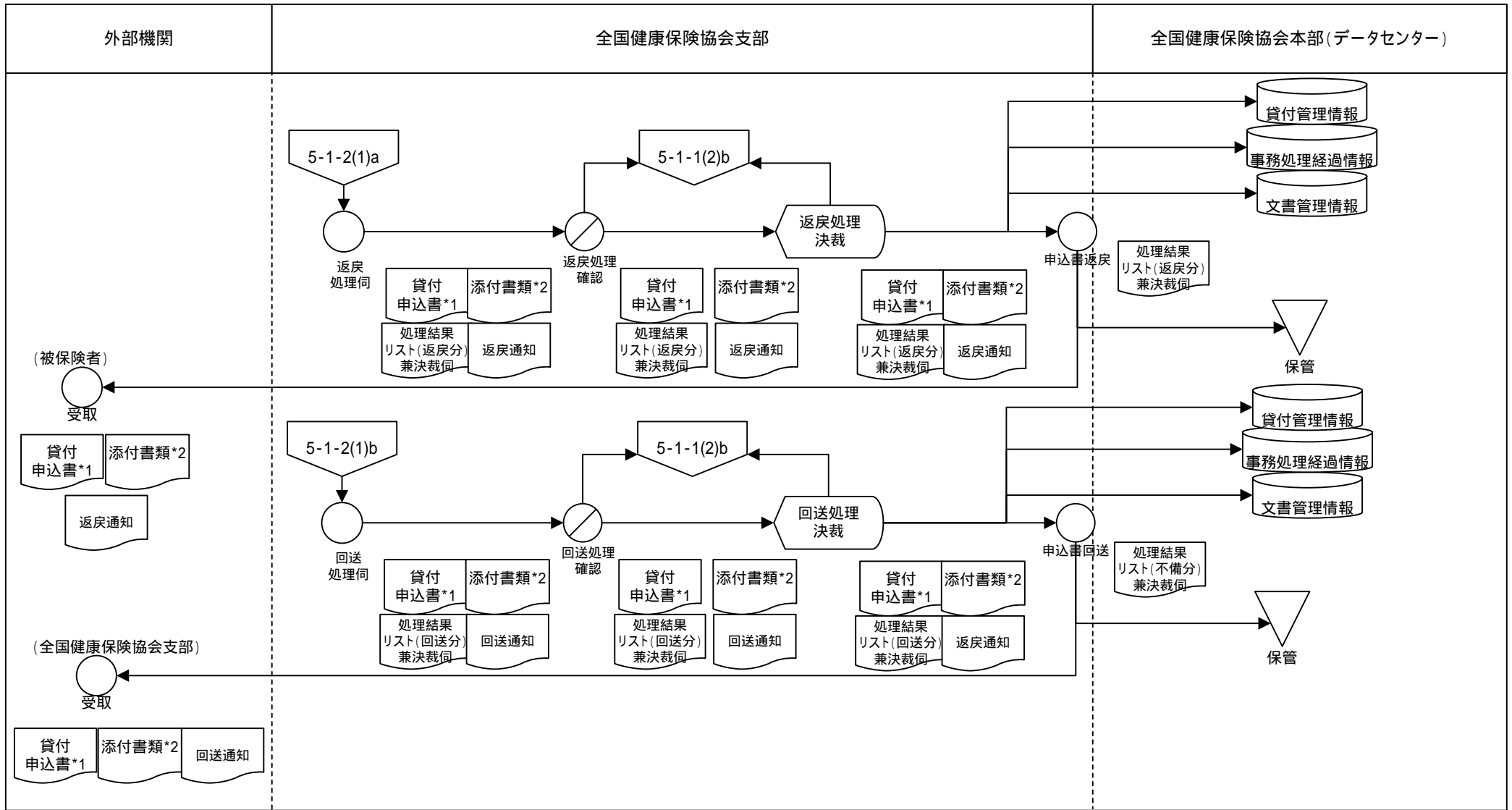

業務流れ図(将来)	システム名		業務名(Lv0)		資料番号		ページ		
	健康保険業務システム		健康保険業務		WFA-01 5-1-2(3)		3/3		
Lv1	貸付事業	Lv2	貸付	Lv3	貸付審査決定	Lv4	-	Lv5	-

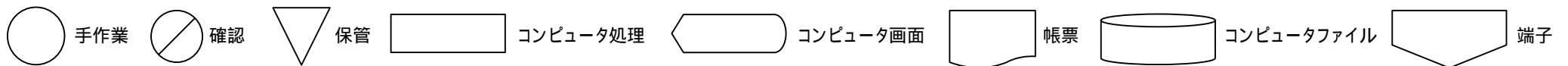
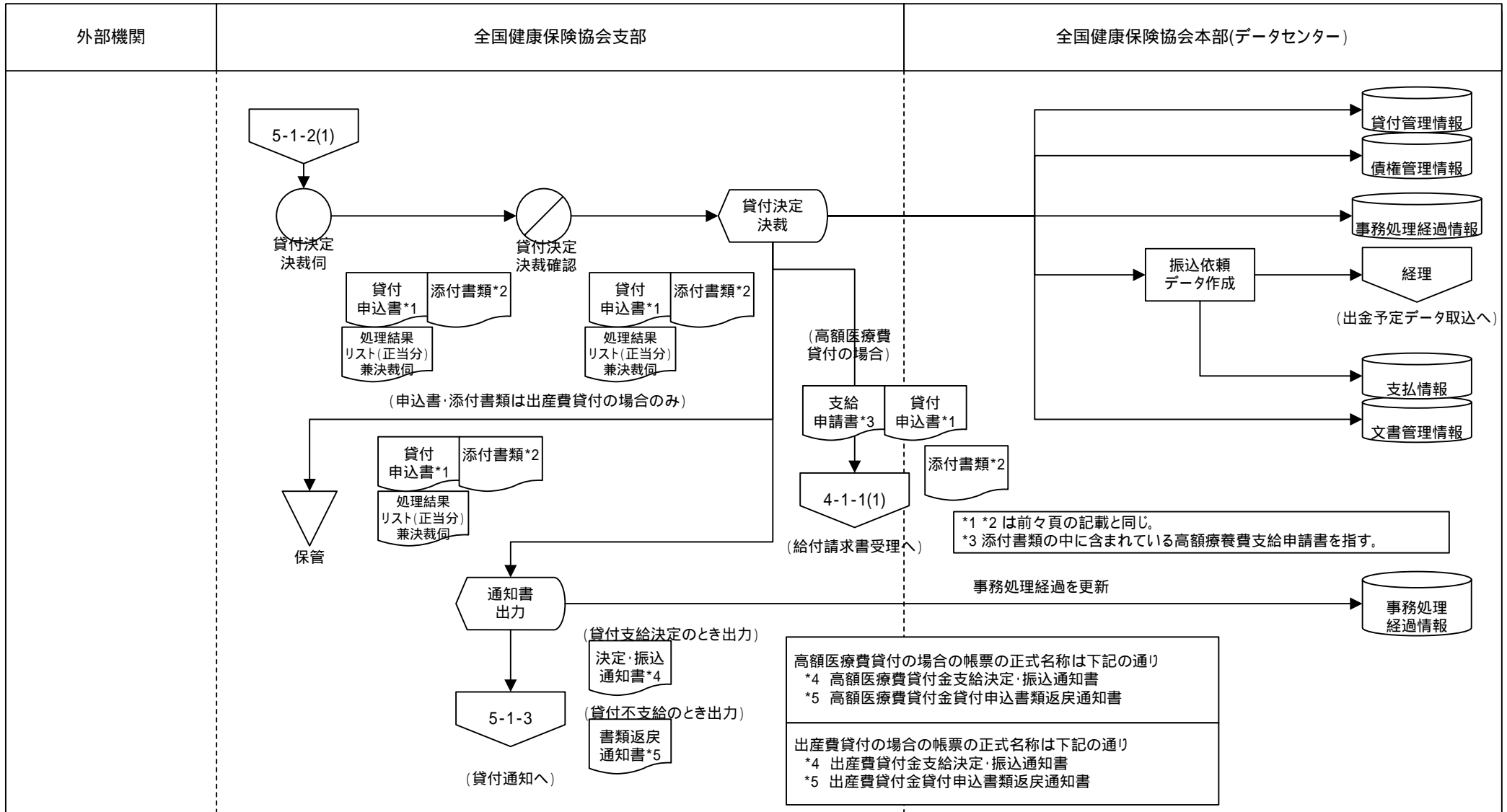

業務流れ図(将来)		システム名		業務名(Lv0)		資料番号		ページ	
		健康保険業務システム		健康保険業務		WFA-01 5-1-3		1/1	
Lv1	貸付事業	Lv2	貸付	Lv3	貸付通知	Lv4	—	Lv5	—

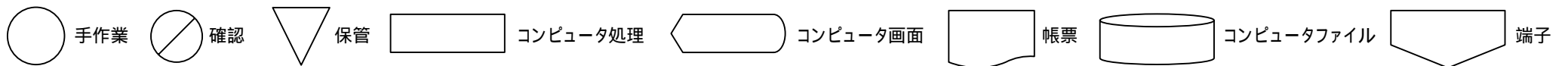
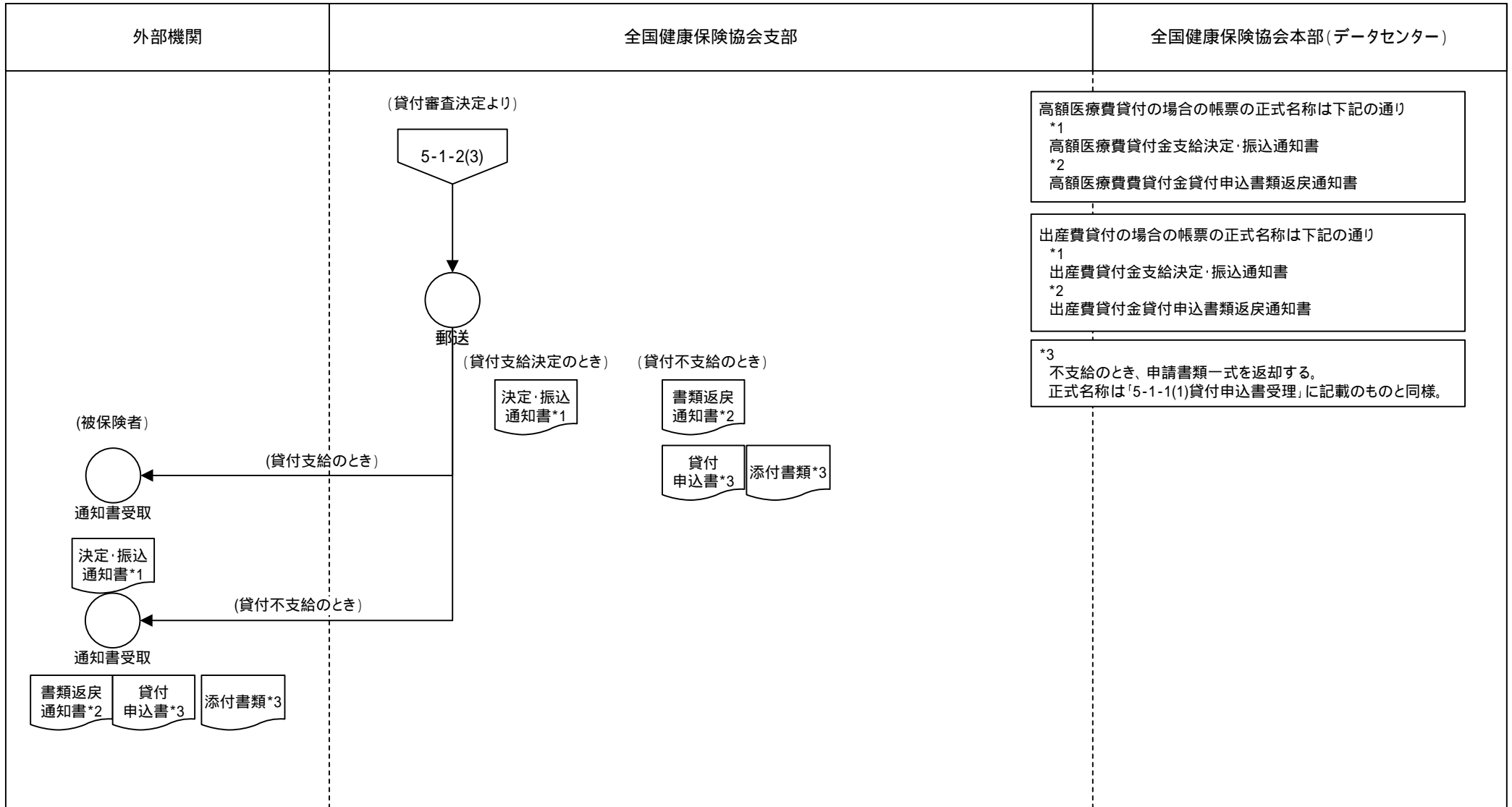

業務流れ図(将来)		システム名		業務名(Lv0)		資料番号		ページ	
		健康保険業務システム		健康保険業務		WFA-01 5-2-1		1/1	
Lv1	貸付事業	Lv2	不足金請求	Lv3	不足金請求登録	Lv4	-	Lv5	-

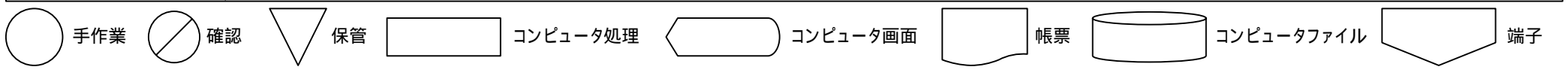
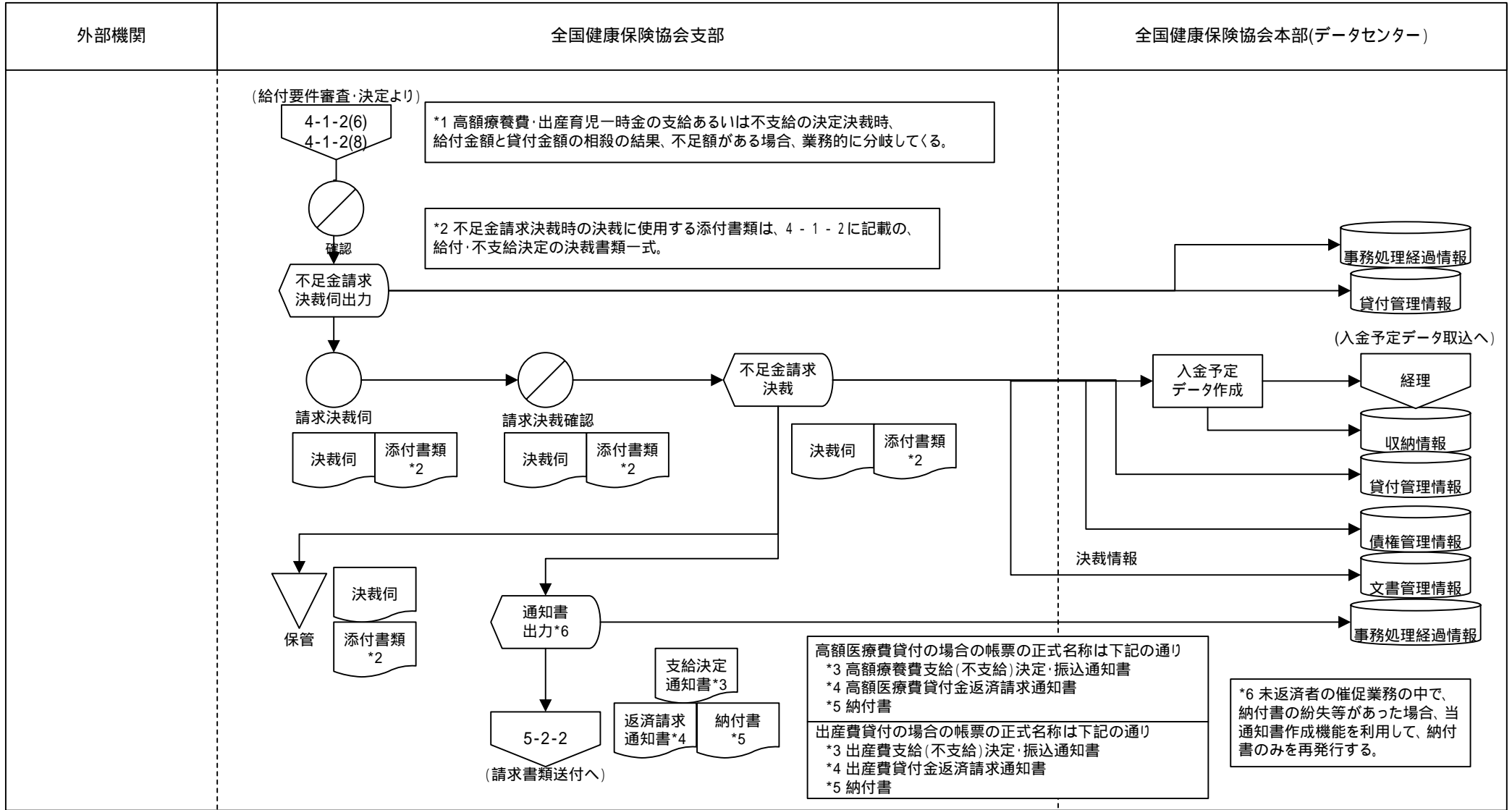

業務流れ図(将来)		システム名		業務名(Lv0)		資料番号		ページ	
		健康保険業務システム		健康保険業務		WFA-01 5-2-2		1/1	
Lv1	貸付事業	Lv2	不足金請求	Lv3	請求書類送付	Lv4	—	Lv5	—

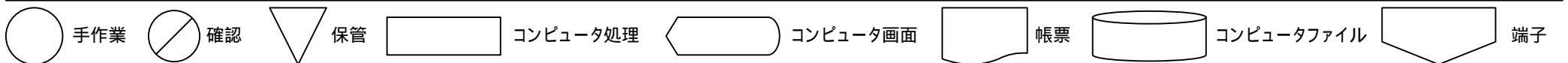
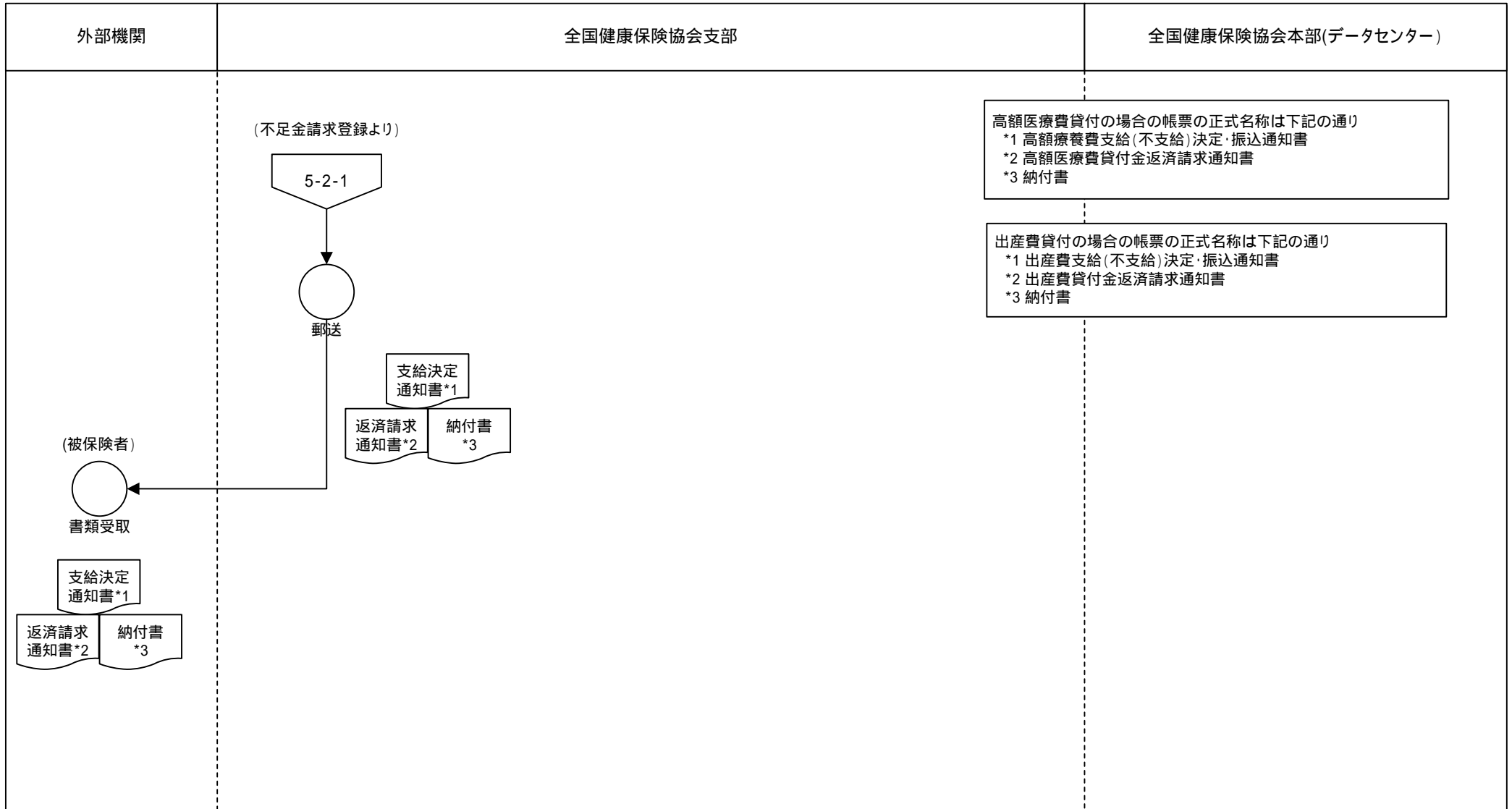

業務流れ図(将来)		システム名		業務名(Lv0)		資料番号		ページ	
		健康保険業務システム		健康保険業務		WFA-01 5-2-3		1/1	
Lv1	貸付事業	Lv2	不足金請求	Lv3	未返済者抽出・作成	Lv4	—	Lv5	—

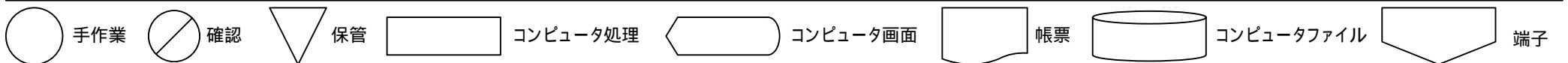
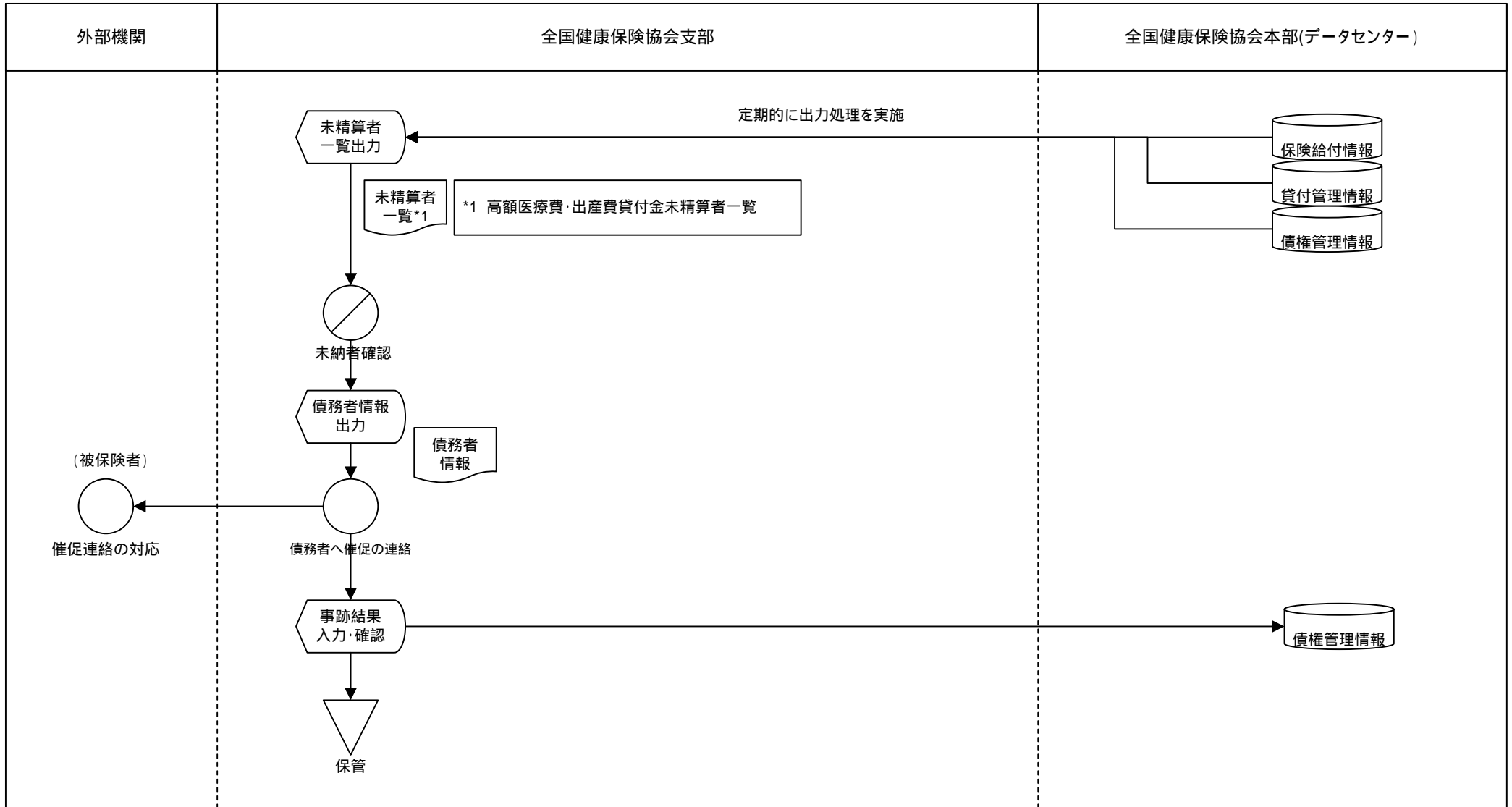

業務流れ図(将来)		システム名		業務名(Lv0)		資料番号		ページ	
		健康保険業務システム		健康保険業務		WFA-01 5-3-1		1/1	
Lv1	貸付事業	Lv2	不足金収納	Lv3	入金情報受取	Lv4	—	Lv5	—

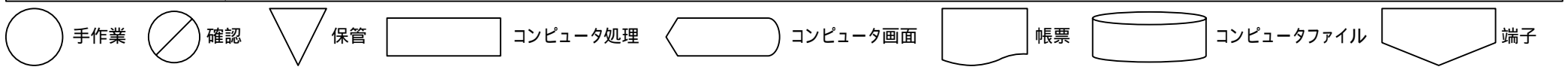
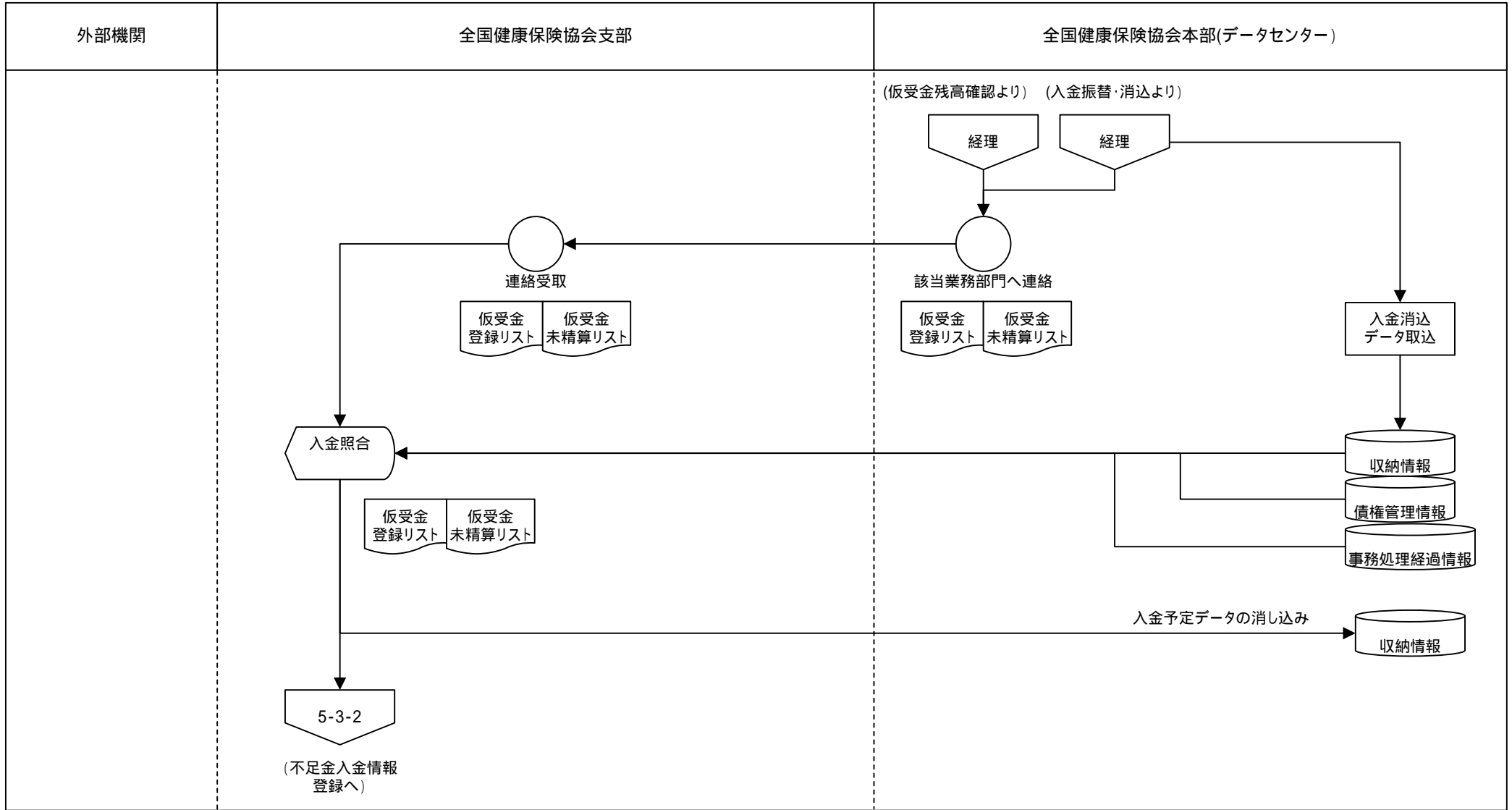

業務流れ図(将来)		システム名		業務名(Lv0)		資料番号		ページ	
		健康保険業務システム		健康保険業務		WFA-01 5-3-2		1/1	
Lv1	貸付事業	Lv2	不足金収納	Lv3	不足金入金情報登録	Lv4	-	Lv5	-

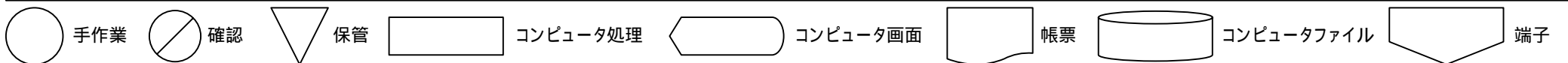
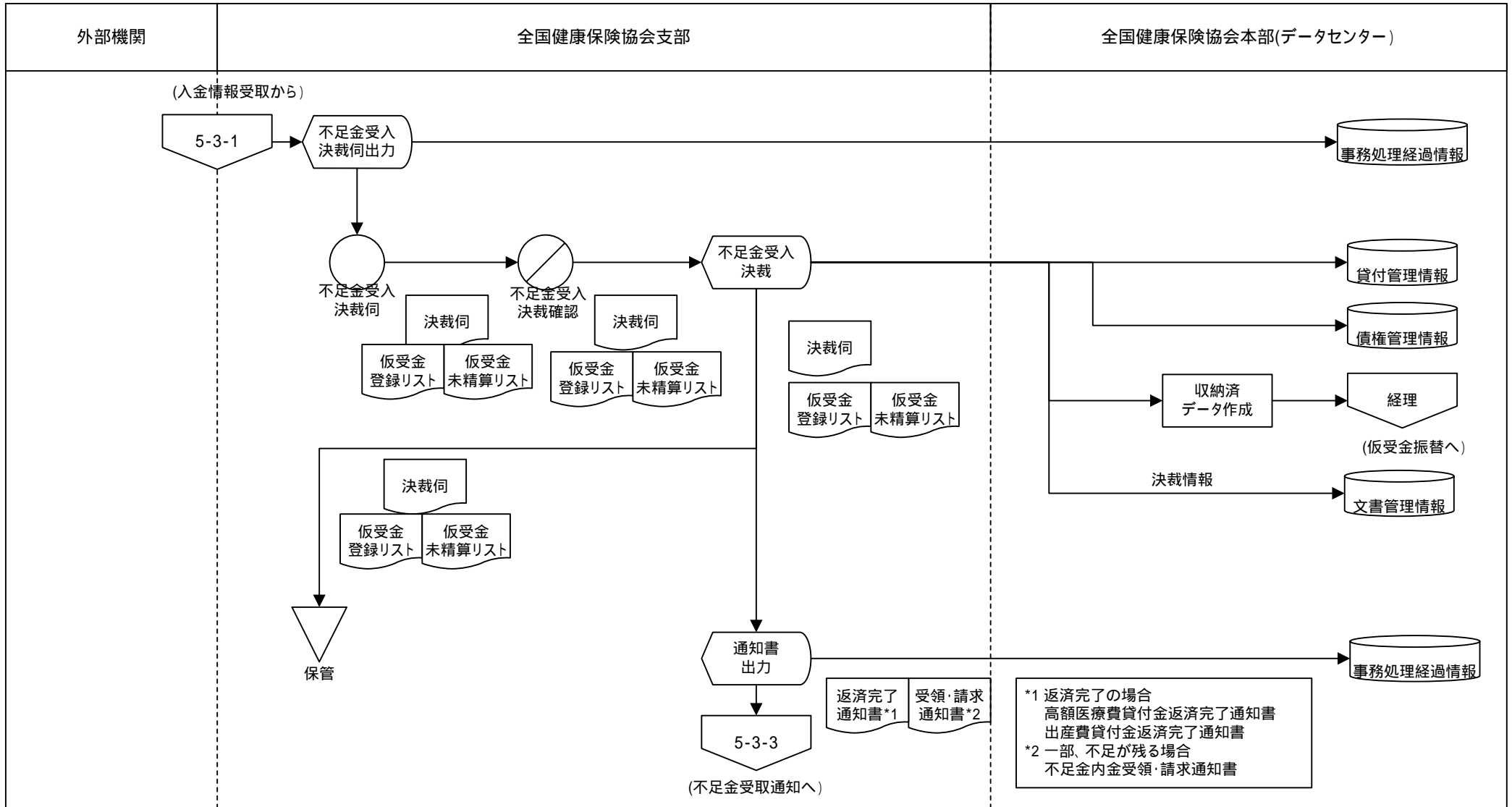

業務流れ図(将来)		システム名		業務名(Lv0)		資料番号		ページ	
		健康保険業務システム		健康保険業務		WFA-01 5-3-3		1/1	
Lv1	貸付事業	Lv2	不足金収納	Lv3	不足金受取通知	Lv4	—	Lv5	—

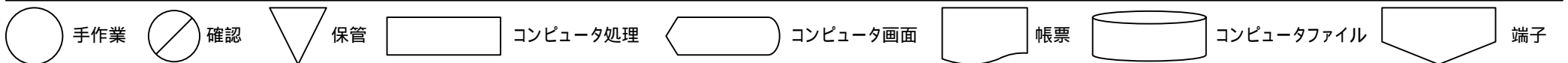
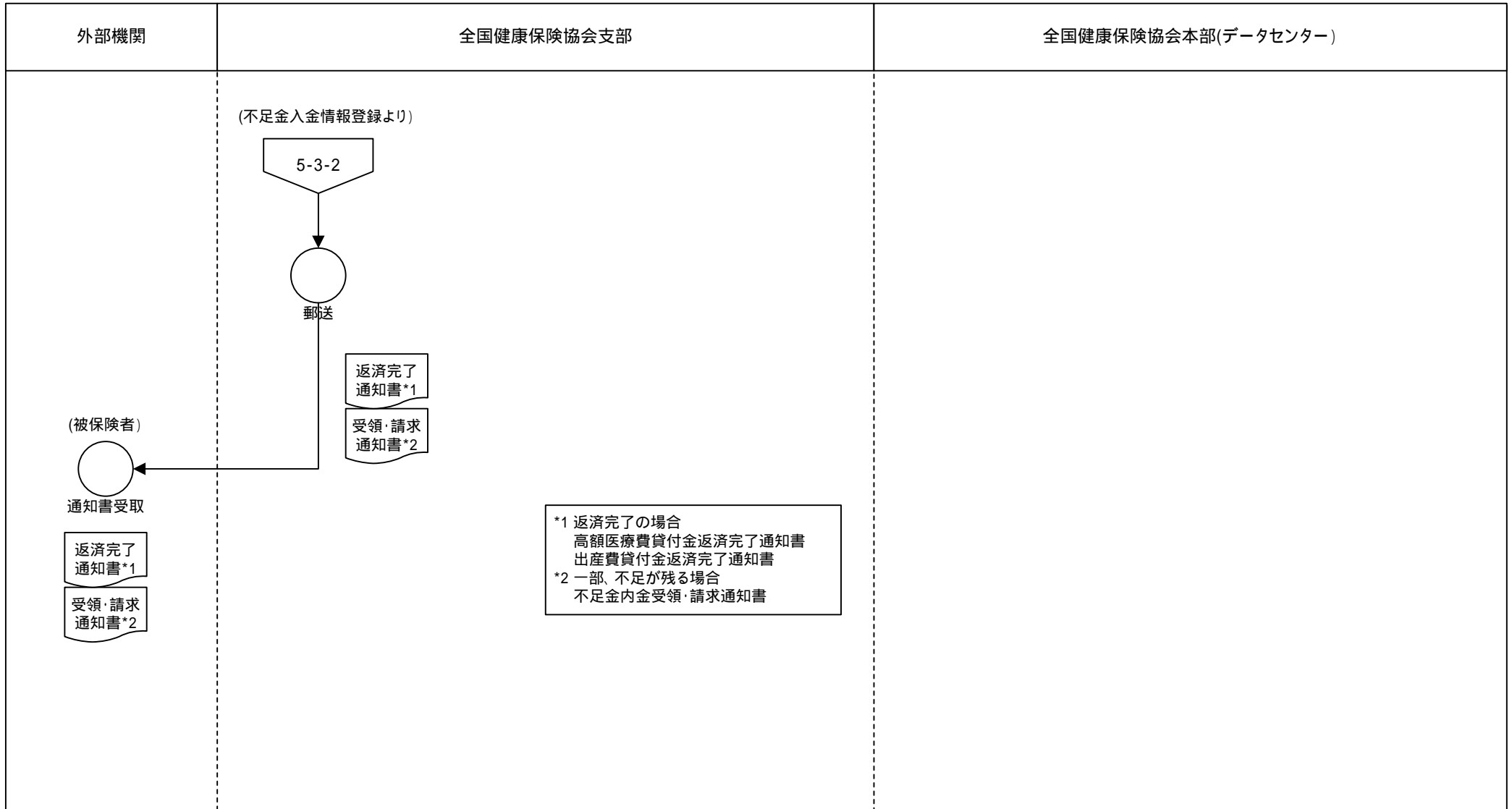

業務流れ図(将来)		システム名		業務名(Lv0)		資料番号		ページ	
		健康保険業務システム		健康保険業務		WFA-01 6-1-1		1/1	
Lv1	保健事業	Lv2	生活習慣病予防健診	Lv3	健診対象者選定・通知	Lv4	—	Lv5	—

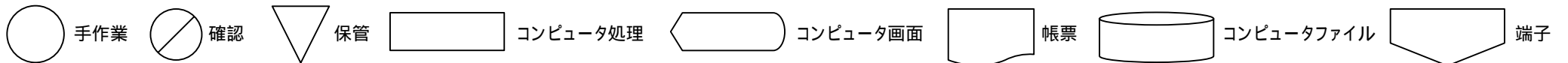
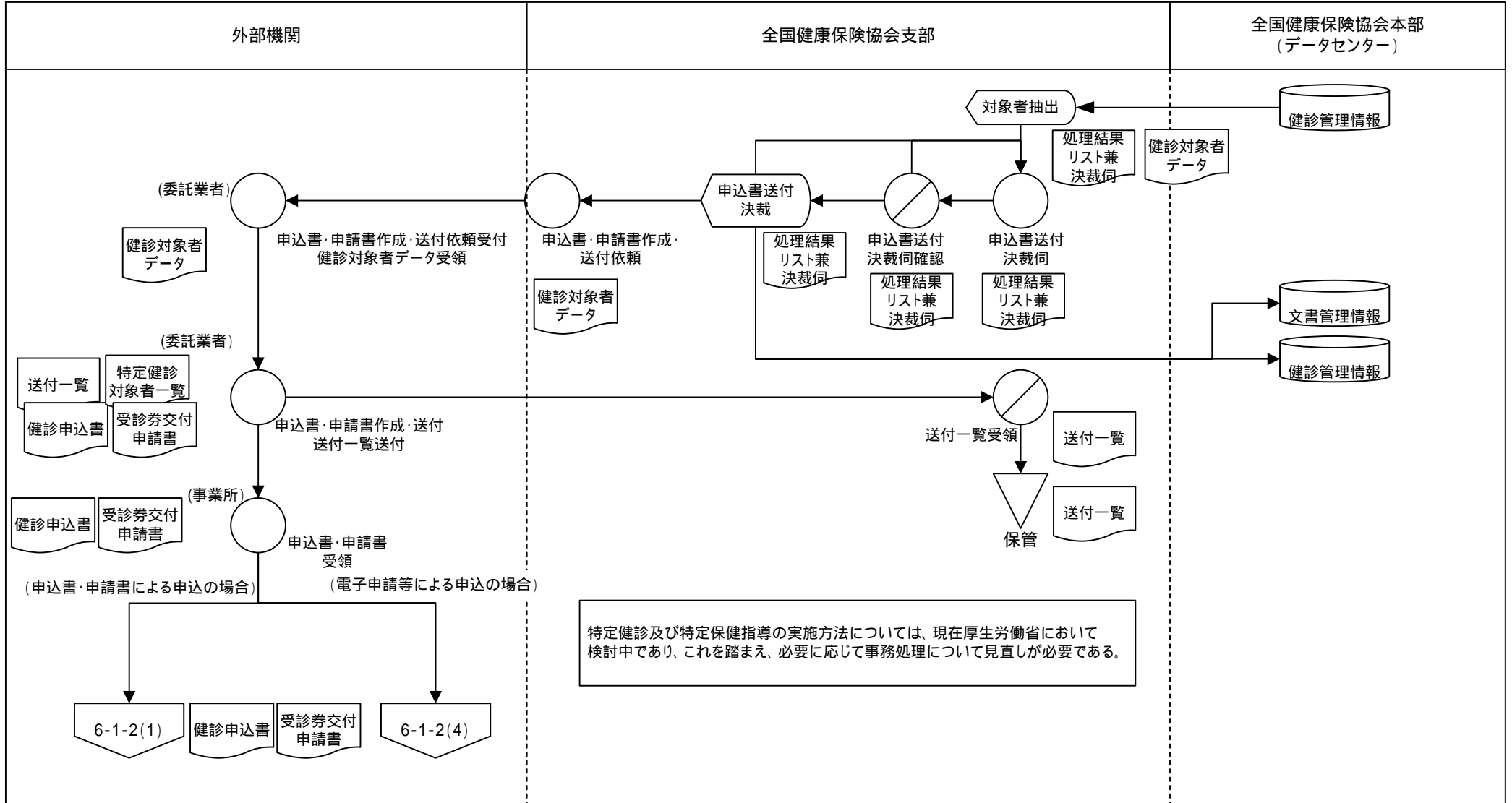

業務流れ図(将来)		システム名		業務名(Lv0)		資料番号		ページ	
		健康保険業務システム		健康保険業務		WFA-01 6-1-2(1)		1/4	
Lv1	保健事業	Lv2	生活習慣病予防健診	Lv3	健診申込書・受診券交付申請書受領・確認	Lv4	—	Lv5	—

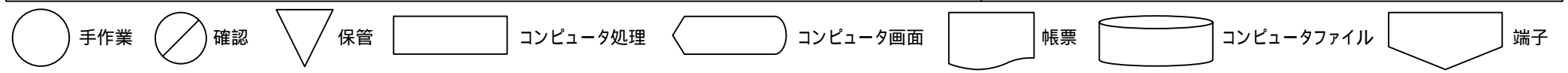
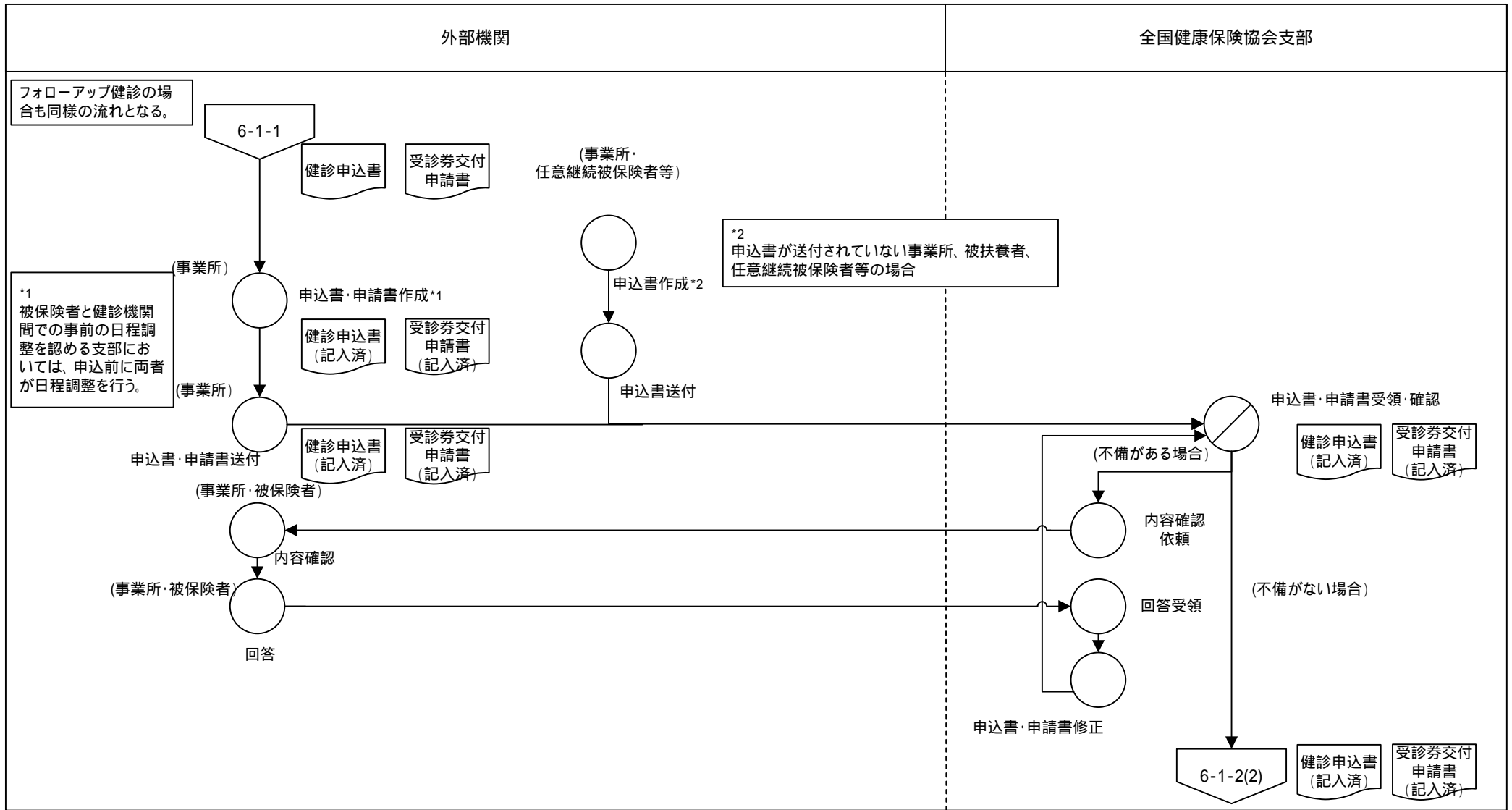

業務流れ図(将来)		システム名		業務名(Lv0)		資料番号		ページ	
		健康保険業務システム		健康保険業務		WFA-01 6-1-2(2)		2/4	
Lv1	保健事業	Lv2	生活習慣病予防健診	Lv3	健診申込書・受診券交付申請書受領・確認	Lv4	—	Lv5	—

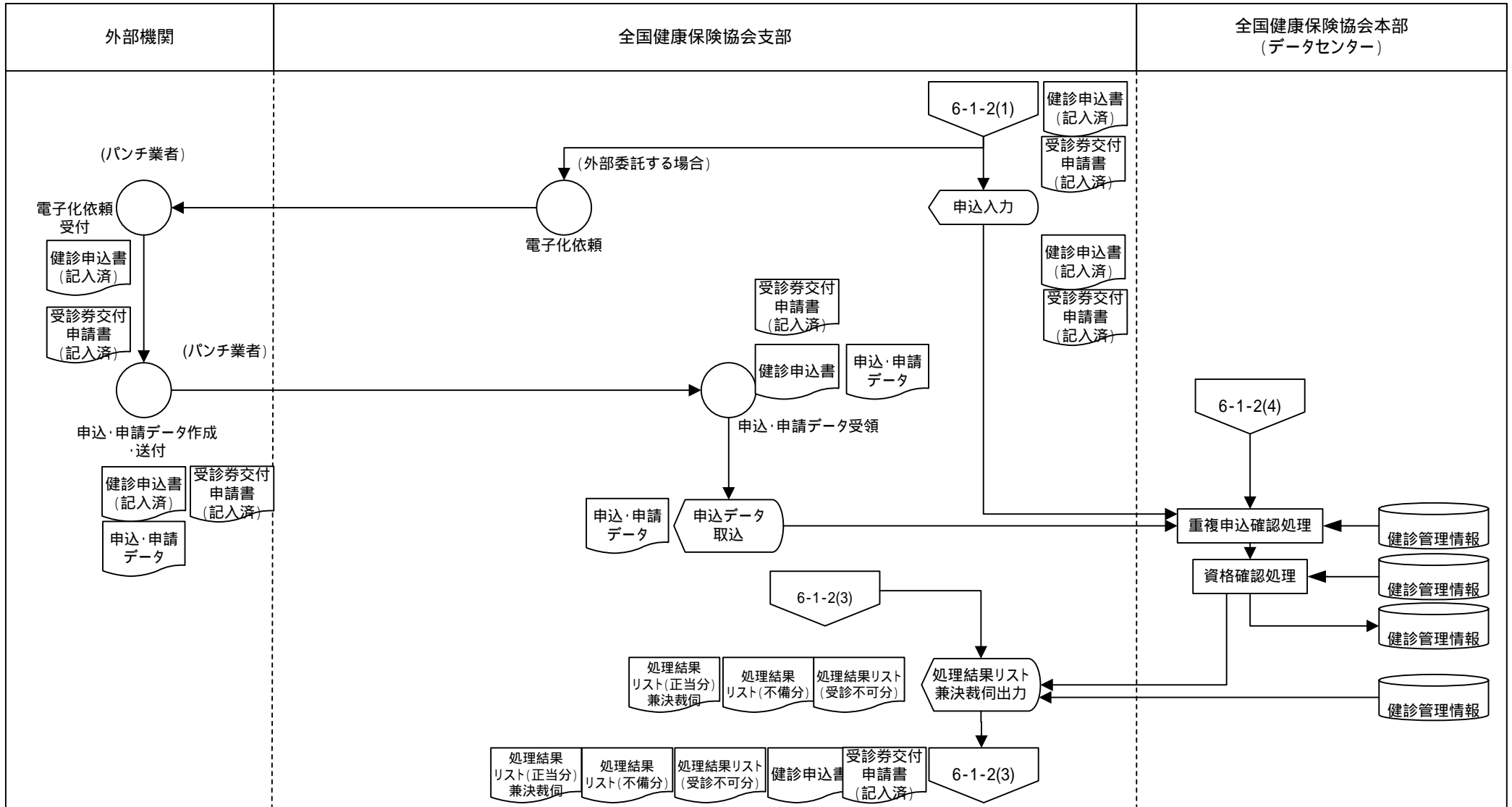

○ 手作業 ⊗ 確認 ▽ 保管 □ コンピュータ処理 ◡ コンピュータ画面 ▭ 帳票 ⊂ コンピュータファイル ◡ 端子

業務流れ図(将来)	システム名		業務名(Lv0)		資料番号		ページ	
	健康保険業務システム		健康保険業務		WFA-01 6-1-2(3)		3/4	
Lv1	保健事業		Lv2	生活習慣病予防健診	Lv3	健診申込書・受診券交付申請書受領・確認	Lv4	-
			Lv5					

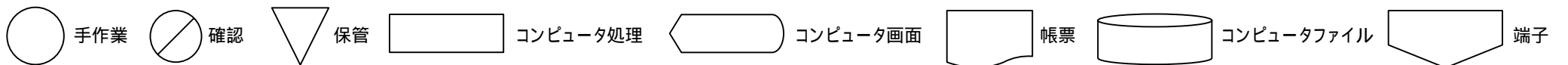
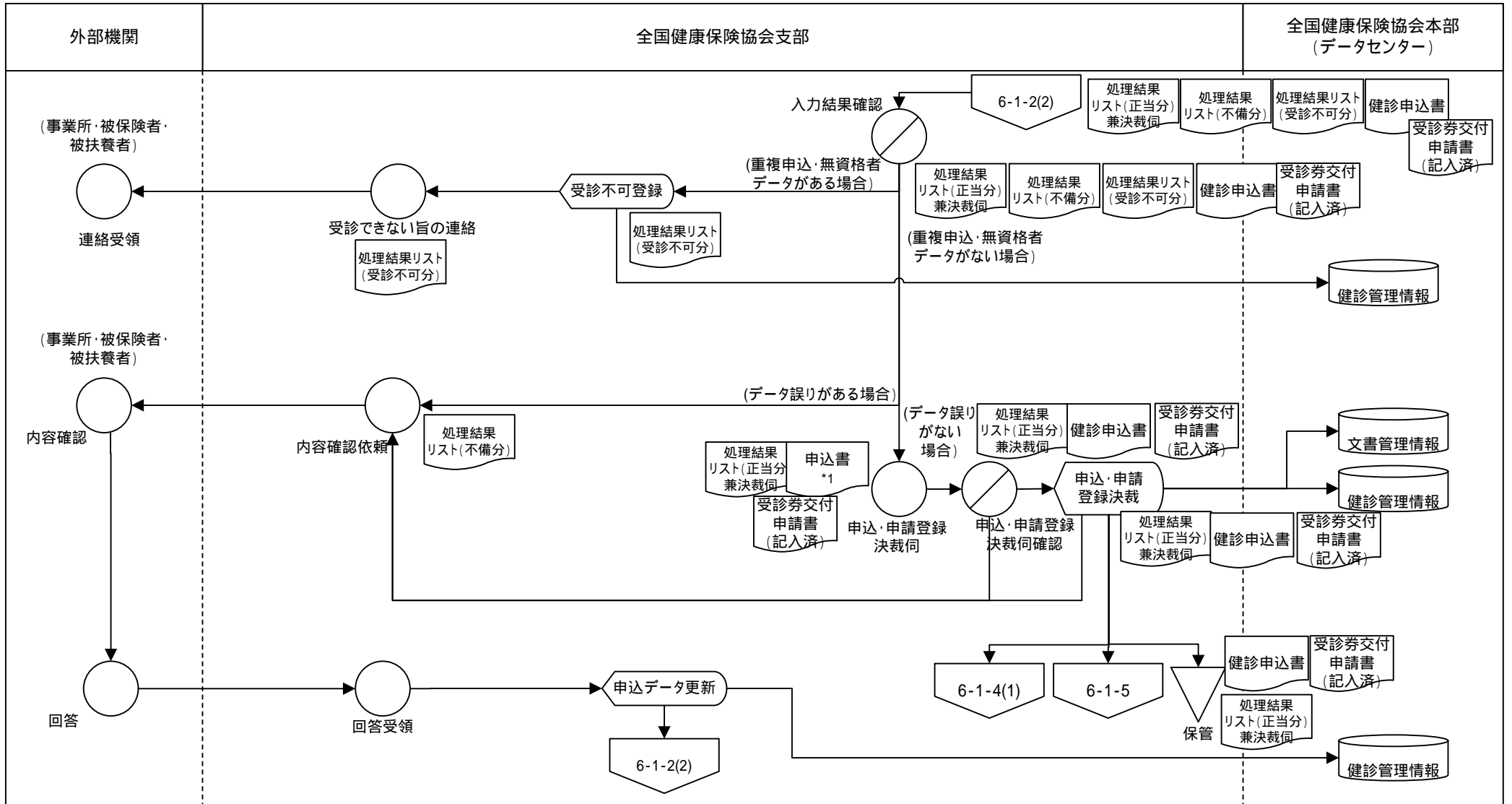

業務流れ図(将来)	システム名		業務名(Lv0)		資料番号		ページ		
	健康保険業務システム		健康保険業務		WFA-01 6-1-2(4)		4/4		
Lv1	保健事業	Lv2	生活習慣病予防健診	Lv3	健診申込書・受診券交付申請書受領・確認	Lv4	—	Lv5	—

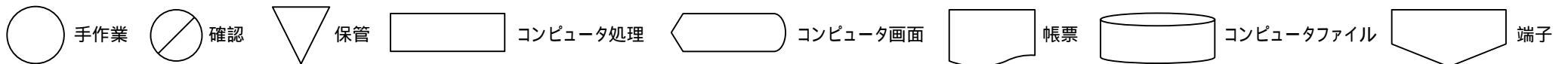
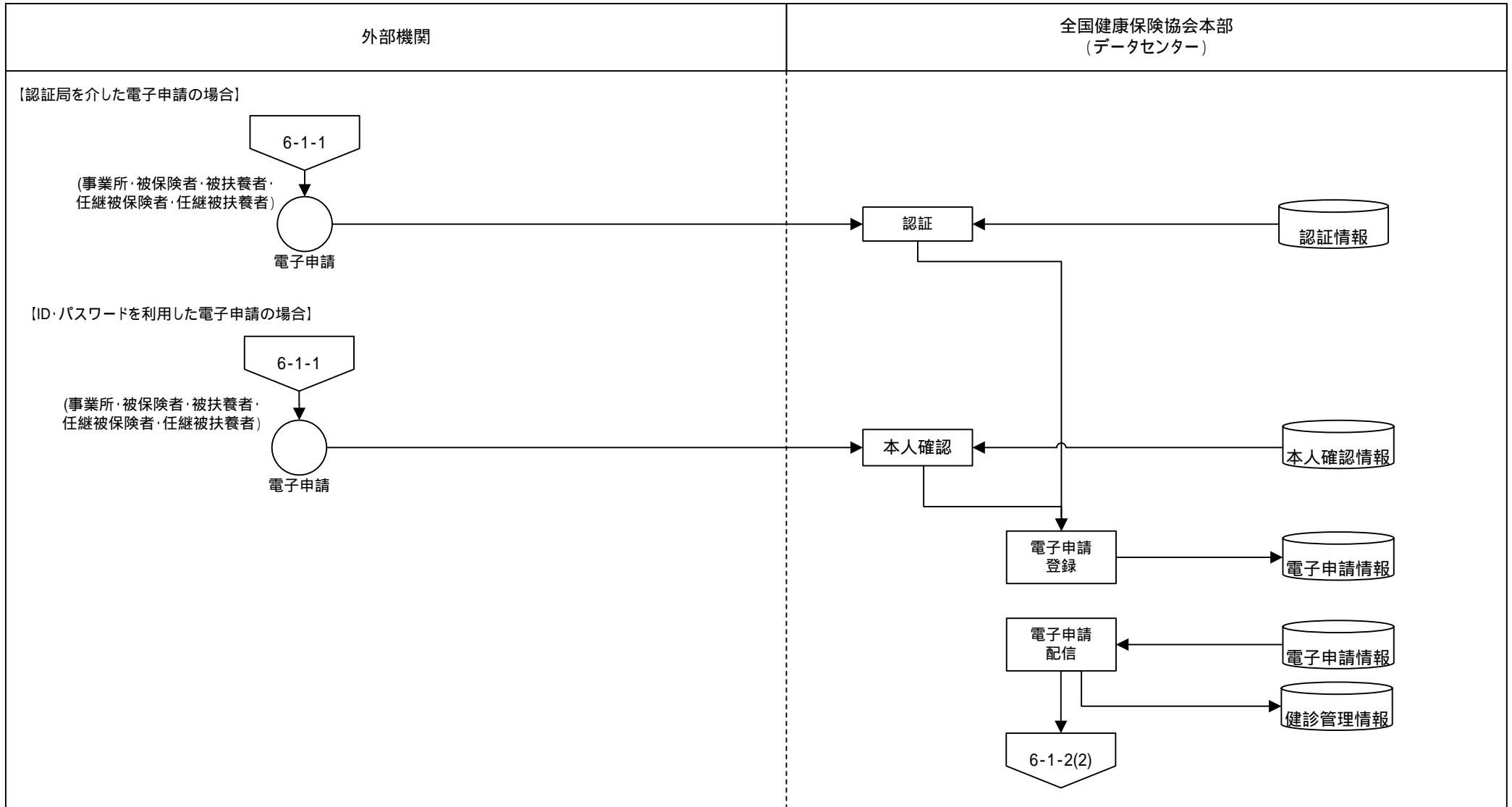

業務流れ図(将来)	システム名		業務名(Lv0)		資料番号		ページ		
	健康保険業務システム		健康保険業務		WFA-01 6-1-3		1/1		
Lv1	保健事業	Lv2	生活習慣病予防健診	Lv3	受診勧奨	Lv4	—	Lv5	—

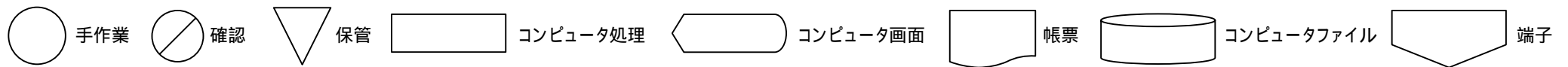
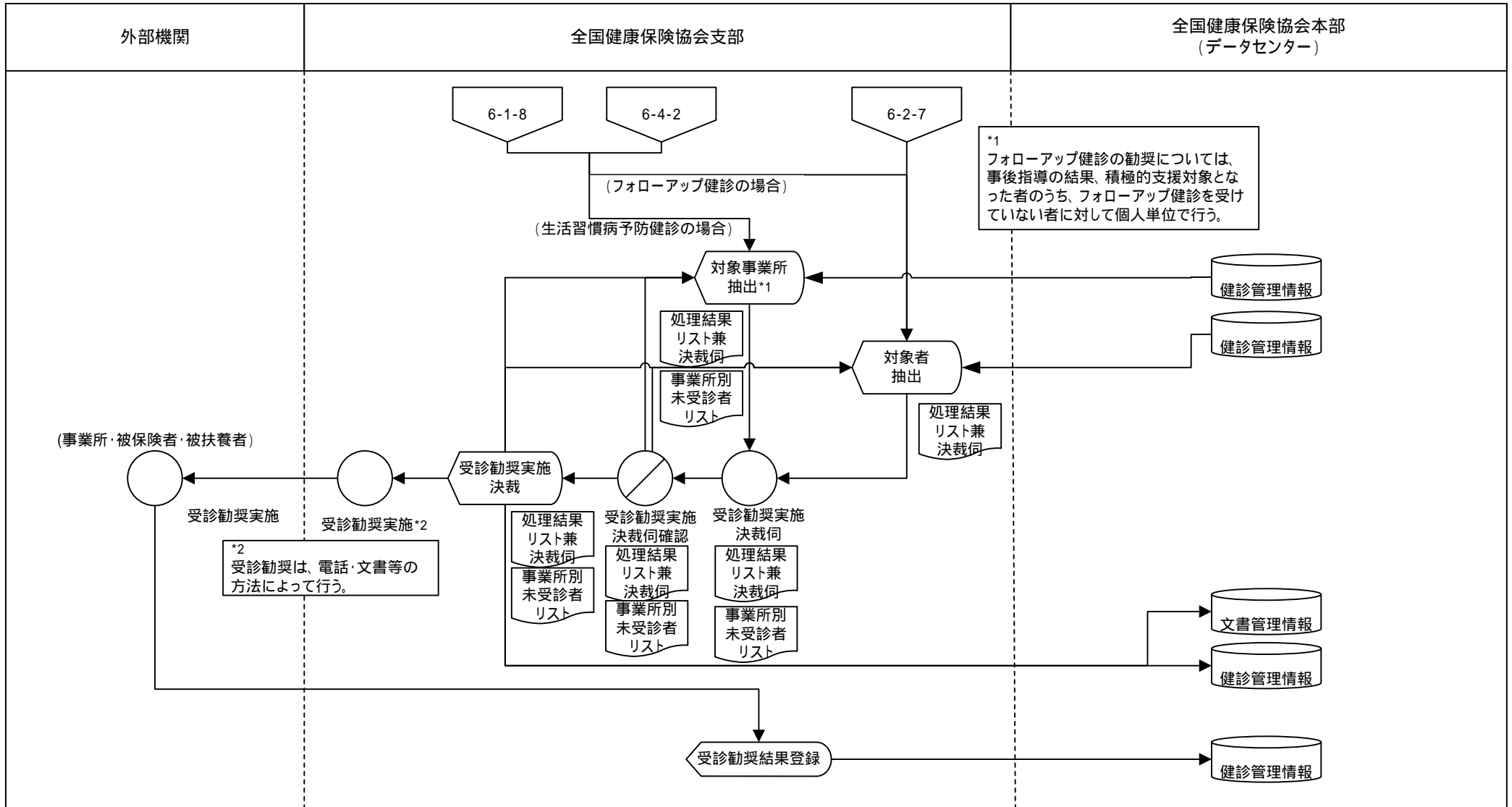

業務流れ図(将来)		システム名		業務名(Lv0)		資料番号		ページ	
		健康保険業務システム		健康保険業務		WFA-01 6-1-4(1)		1/2	
Lv1	保健事業	Lv2	生活習慣病予防健診	Lv3	健診予定者名簿の送付	Lv4	—	Lv5	—

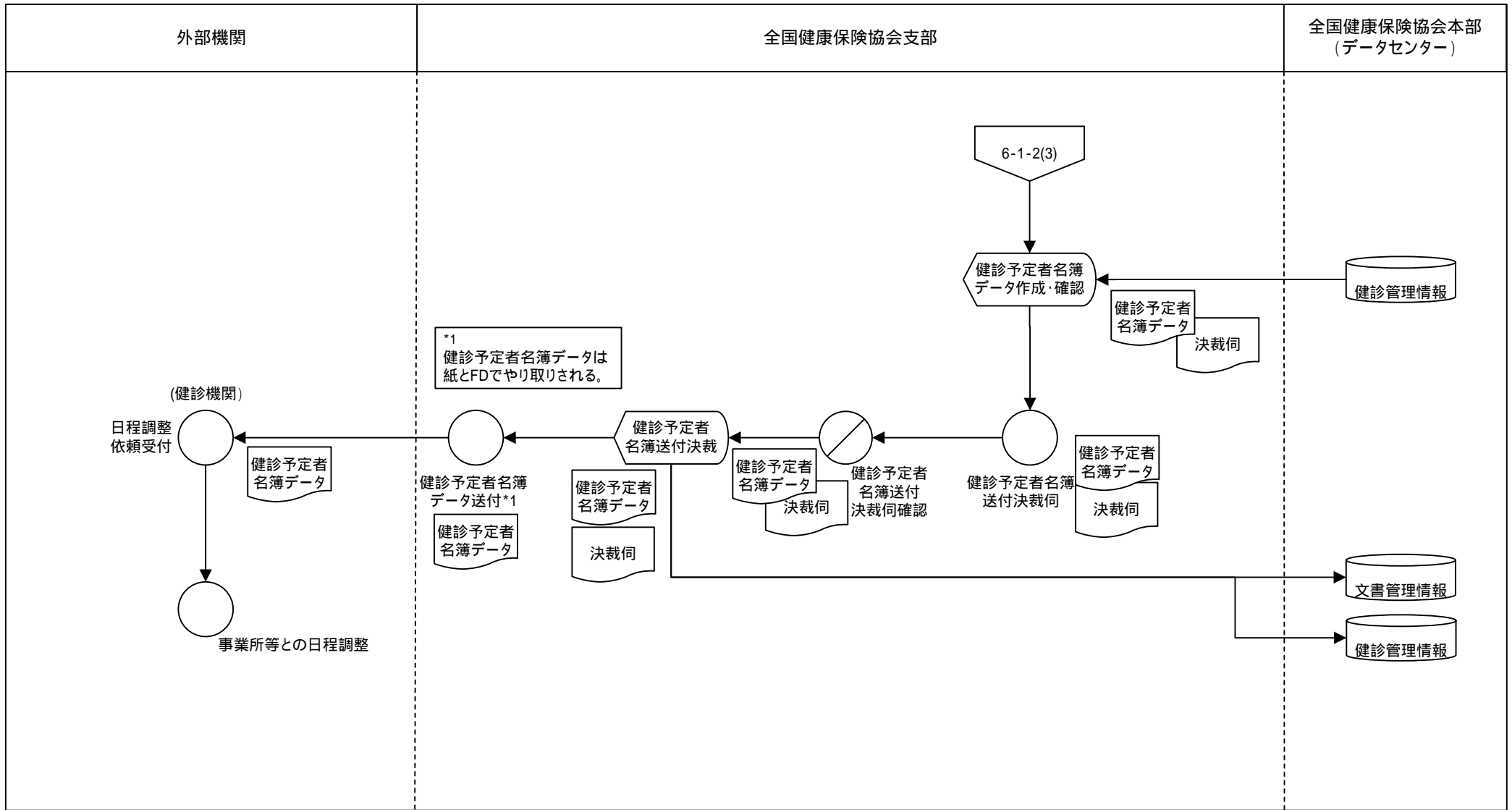

○ 手作業 ⊗ 確認 ▽ 保管 □ コンピュータ処理 ◡ コンピュータ画面 ▭ 帳票 ⊞ コンピュータファイル ⬇ 端子

業務流れ図(将来)		システム名		業務名(Lv0)		資料番号		ページ	
		健康保険業務システム		健康保険業務		WFA-01 6-1-4(2)		1/1	
Lv1	保健事業	Lv2	生活習慣病予防健診	Lv3	健診予定者名簿の送付	Lv4	—	Lv5	—

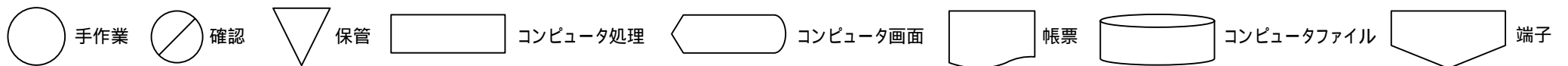
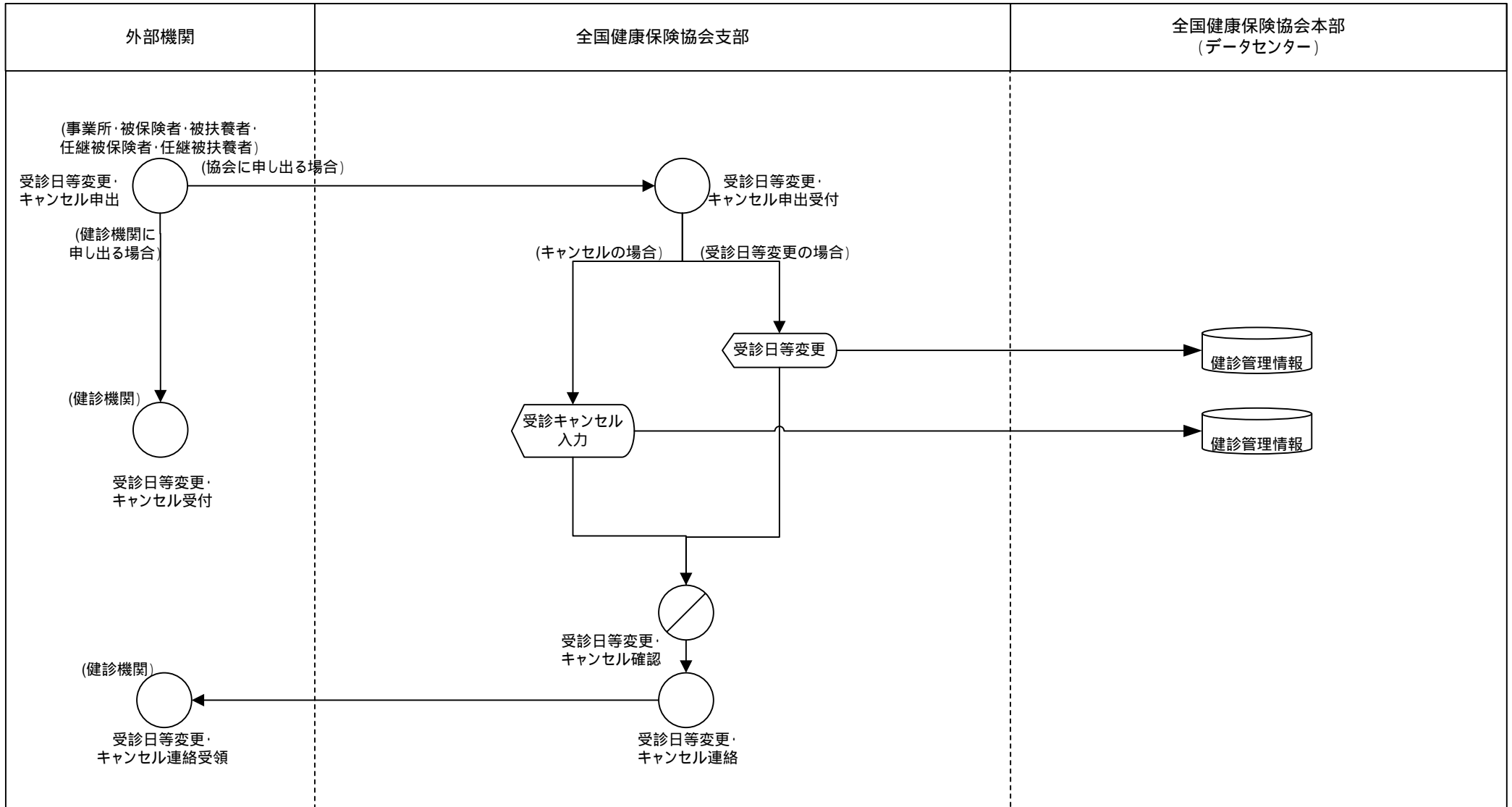

業務流れ図(将来)	システム名		業務名(Lv0)		資料番号		ページ		
	健康保険業務システム		健康保険業務		WFA-01 6-1-5		1/1		
Lv1	保健事業		Lv2	生活習慣病予防健診		Lv3	受診券交付		
					Lv4	—		Lv5	—

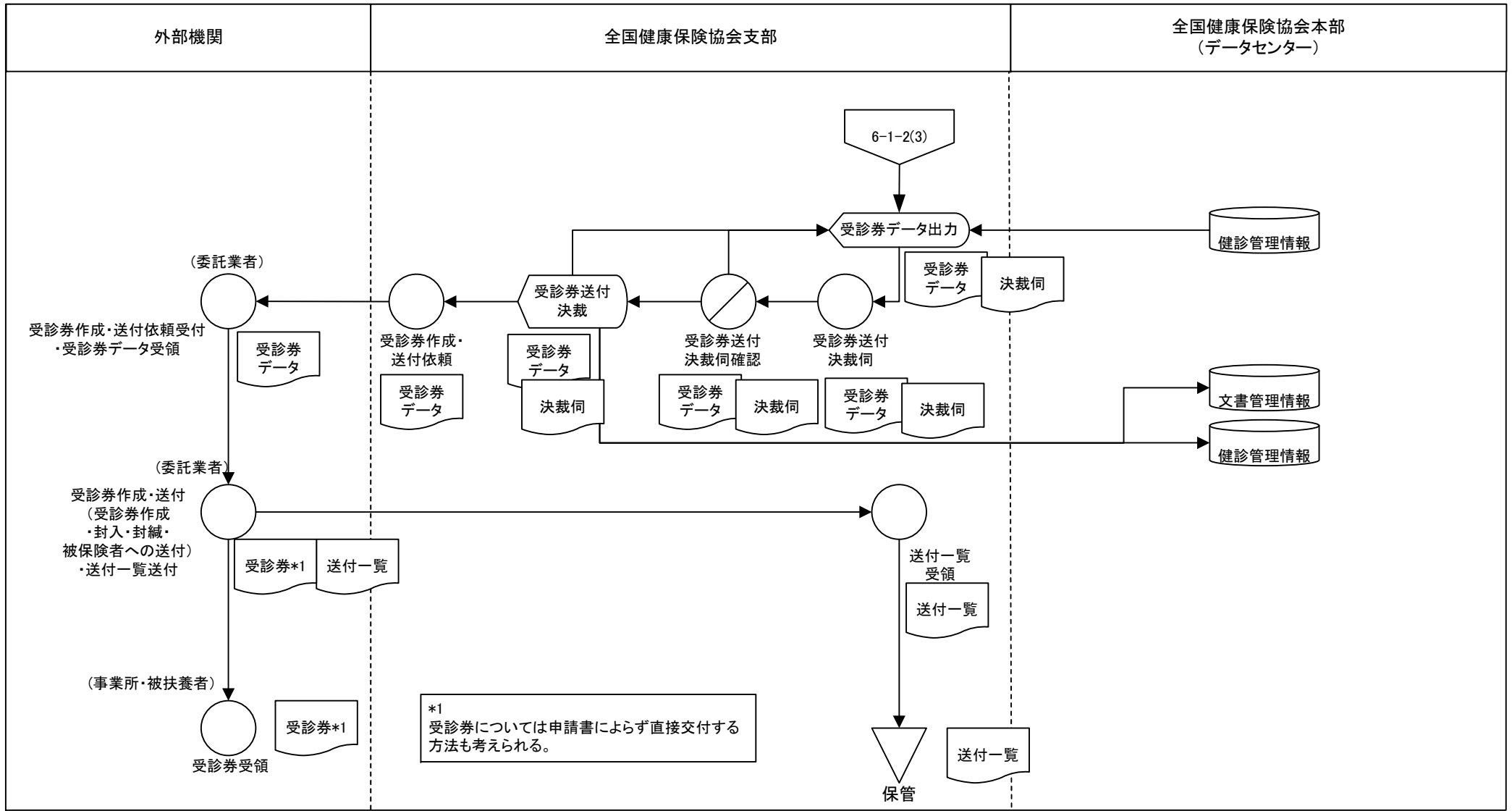

○ 手作業 ◐ 確認 ▽ 保管 □ コンピュータ処理 ⬠ コンピュータ画面 ⬡ 帳票 ⊂ コンピュータファイル ⬤ 端子

業務流れ図(将来)		システム名		業務名(Lv0)		資料番号		ページ	
		健康保険業務システム		健康保険業務		WFA-01 6-1-6(1)		1/2	
Lv1	保健事業	Lv2	生活習慣病予防健診	Lv3	健診機関からの結果受領	Lv4	—	Lv5	—

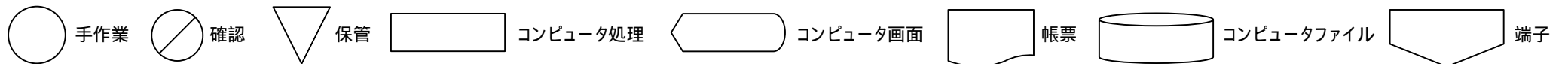
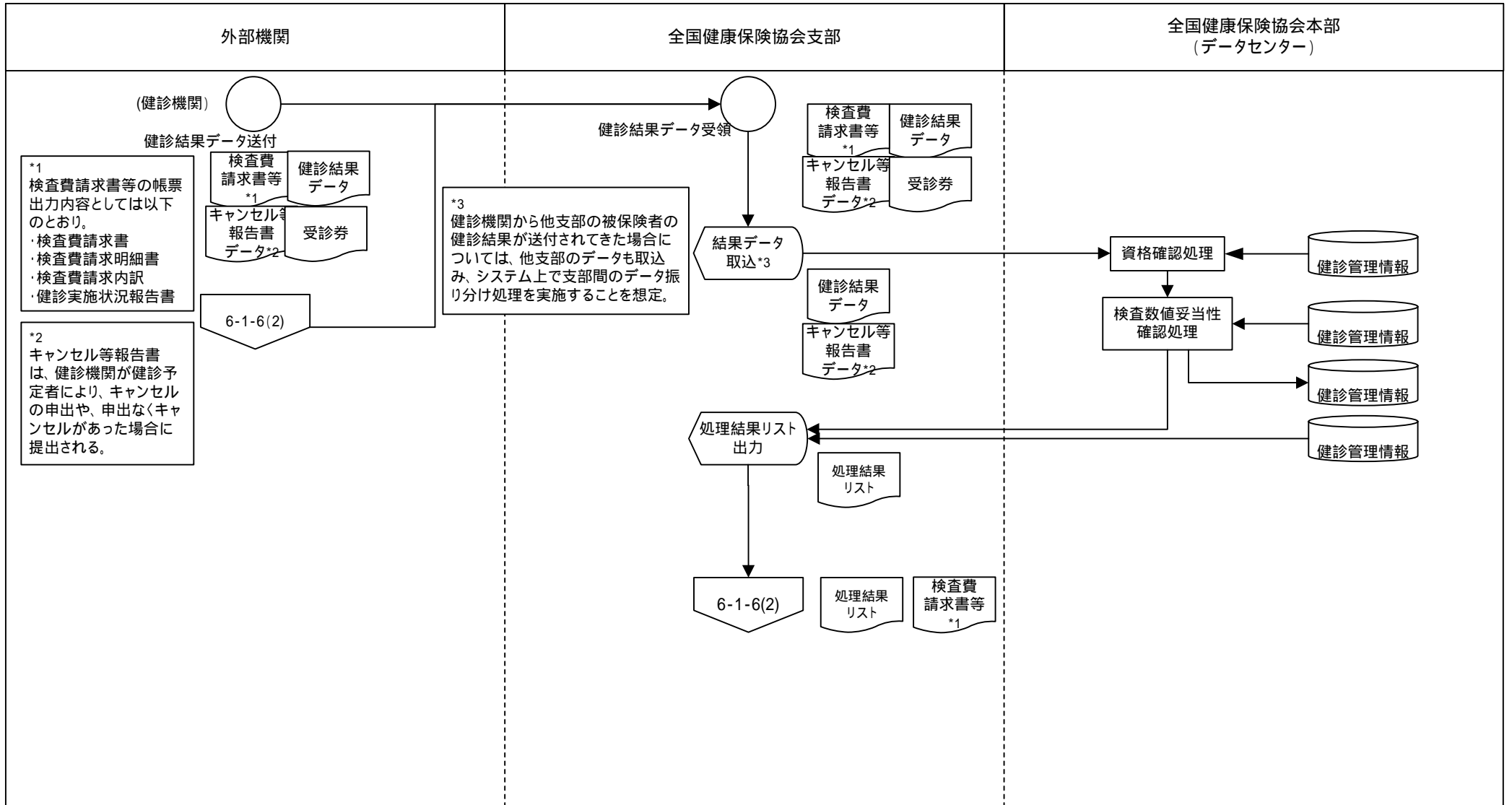

業務流れ図(将来)		システム名		業務名(Lv0)		資料番号		ページ	
		健康保険業務システム		健康保険業務		WFA-01 6-1-7		1/1	
Lv1	保健事業	Lv2	生活習慣病予防健診	Lv3	健診機関への支払	Lv4	-	Lv5	-

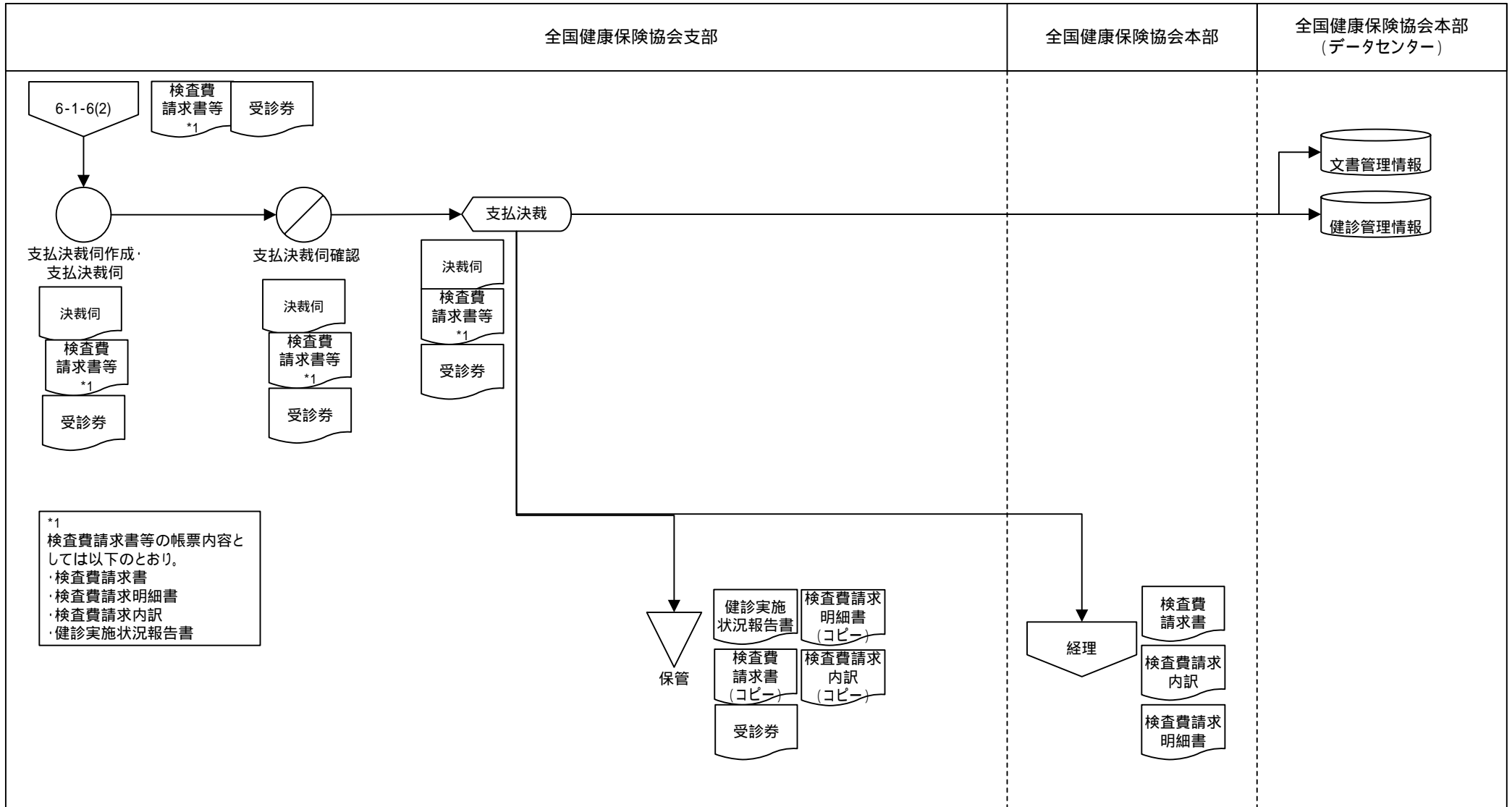

*1
検査費請求書等の帳票内容としては以下のとおり。
 ・検査費請求書
 ・検査費請求明細書
 ・検査費請求内訳
 ・健診実施状況報告書

業務流れ図(将来)		システム名		業務名(Lv0)		資料番号		ページ	
		健康保険業務システム		健康保険業務		WFA-01 6-1-8		1/1	
Lv1	保健事業	Lv2	生活習慣病予防健診	Lv3	進捗確認	Lv4	—	Lv5	—

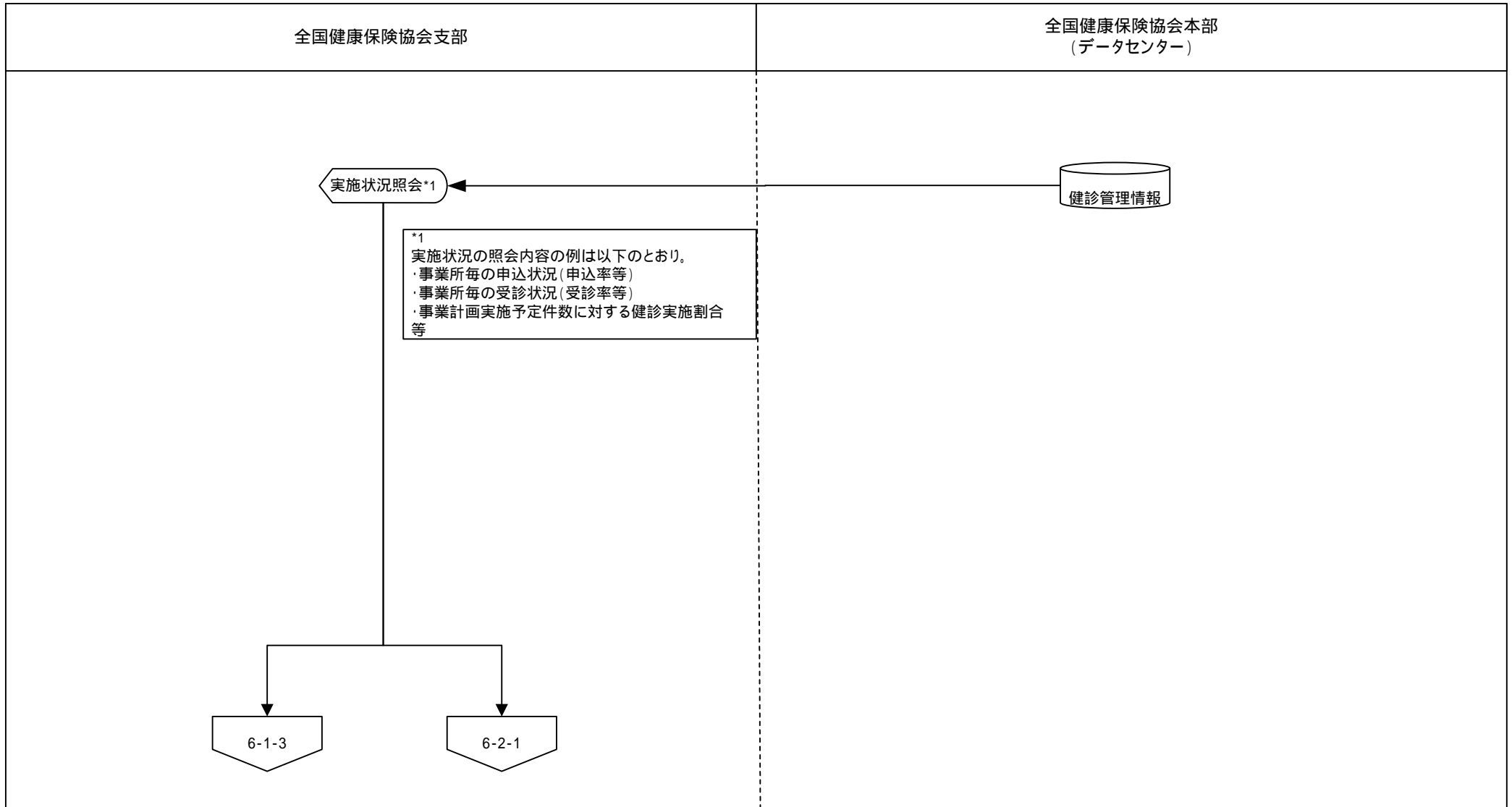

*1
 実施状況の照会内容の例は以下のとおり。
 ・事業所毎の申込状況(申込率等)
 ・事業所毎の受診状況(受診率等)
 ・事業計画実施予定件数に対する健診実施割合等

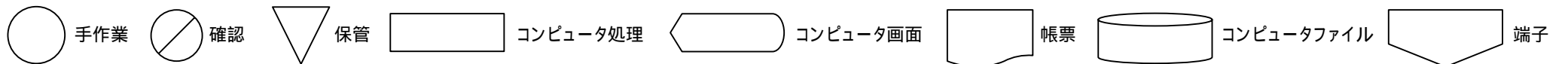

業務流れ図(将来)	システム名		業務名(Lv0)		資料番号		ページ			
	健康保険業務システム		健康保険業務		WFA-01 6-2-1(2)		2/2			
Lv1	保健事業		Lv2	事後指導・特定保健指導	Lv3	対象者選定・通知・勧奨	Lv4	—	Lv5	—

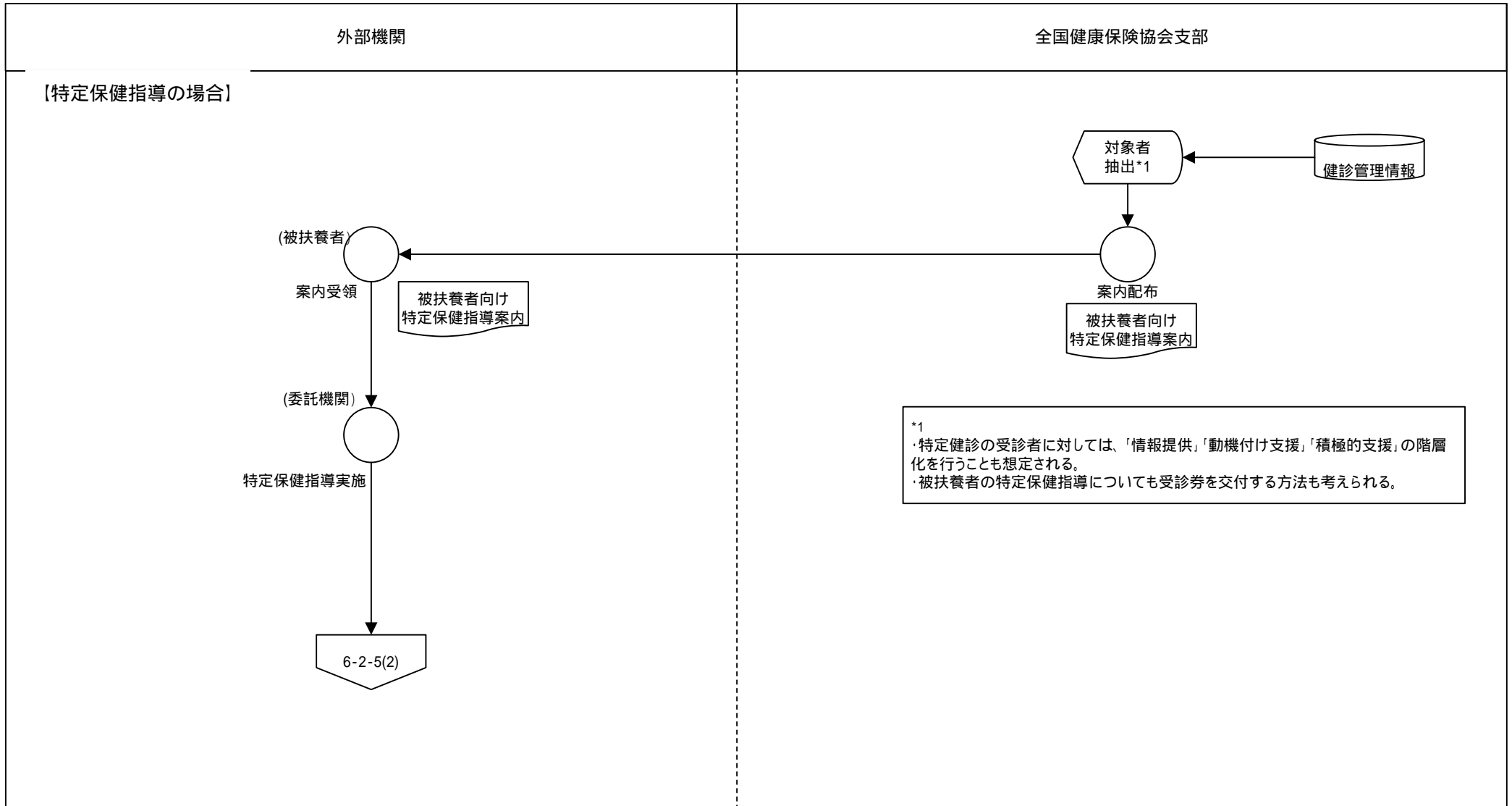

業務流れ図(将来)		システム名		業務名(Lv0)		資料番号		ページ	
		健康保険業務システム		健康保険業務		WFA-01 6-2-2		1/1	
Lv1	保健事業	Lv2	事後指導・特定保健指導	Lv3	申込書受領・確認	Lv4	—	Lv5	—

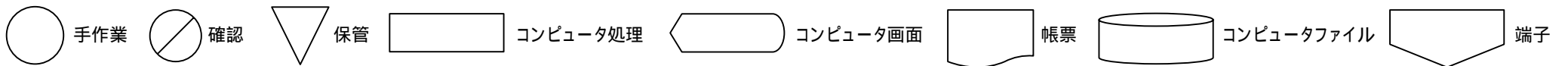
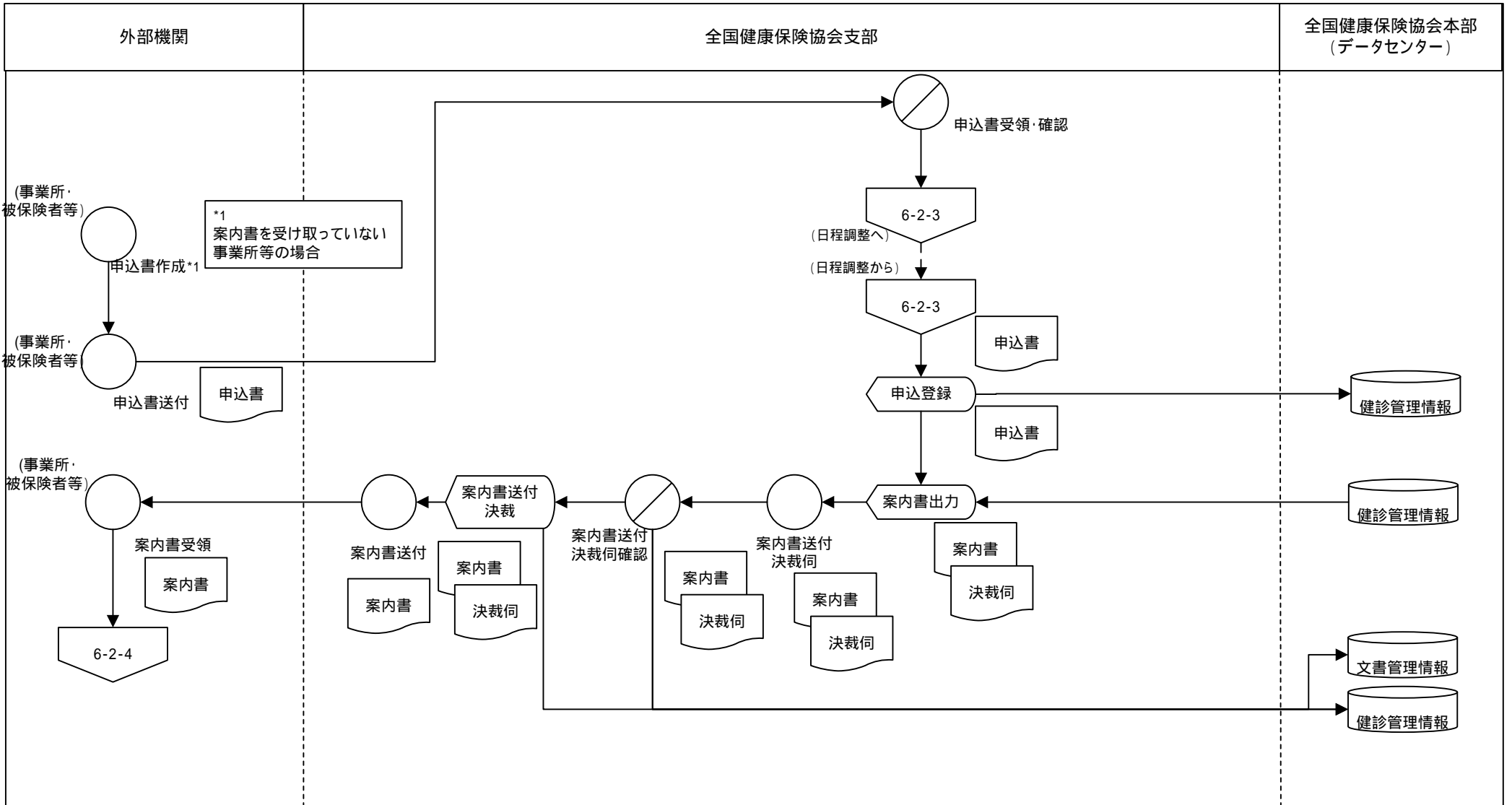

業務流れ図(将来)		システム名		業務名(Lv0)		資料番号		ページ	
		健康保険業務システム		健康保険業務		WFA-01 6-2-3		1/1	
Lv1	保健事業	Lv2	事後指導・特定保健指導	Lv3	日程調整	Lv4	—	Lv5	—

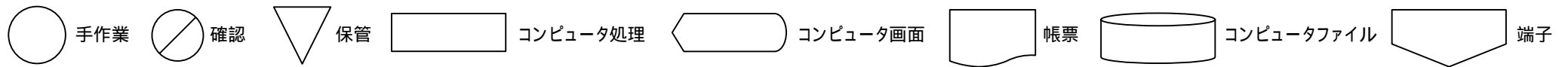
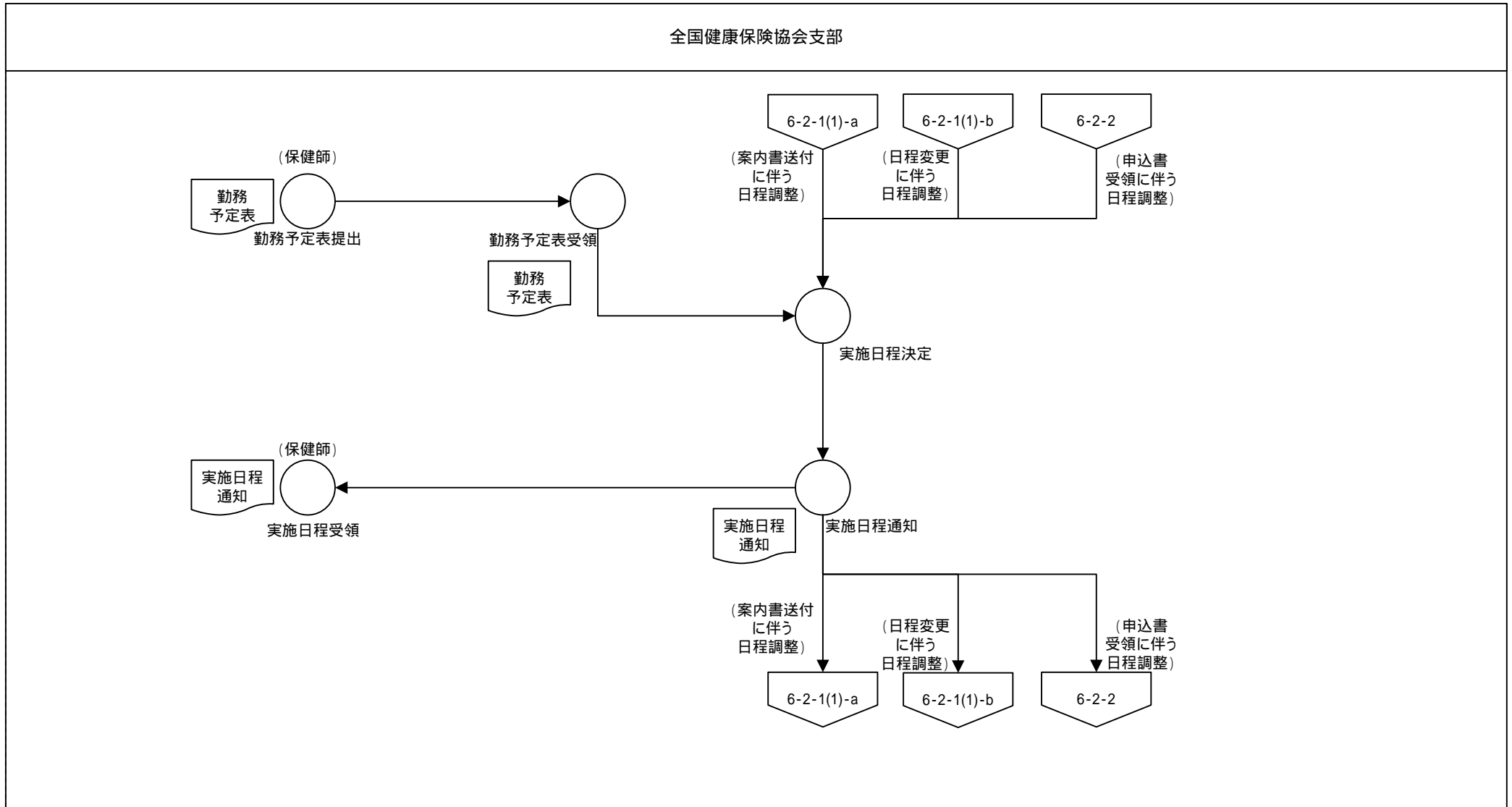

業務流れ図(将来)		システム名		業務名(Lv0)		資料番号		ページ	
		健康保険業務システム		健康保険業務		WFA-01 6-2-4		1/1	
Lv1	保健事業	Lv2	事後指導・特定保健指導	Lv3	指導実施	Lv4	—	Lv5	—

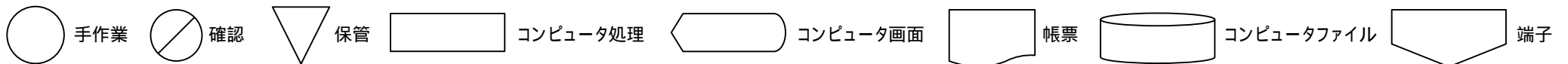
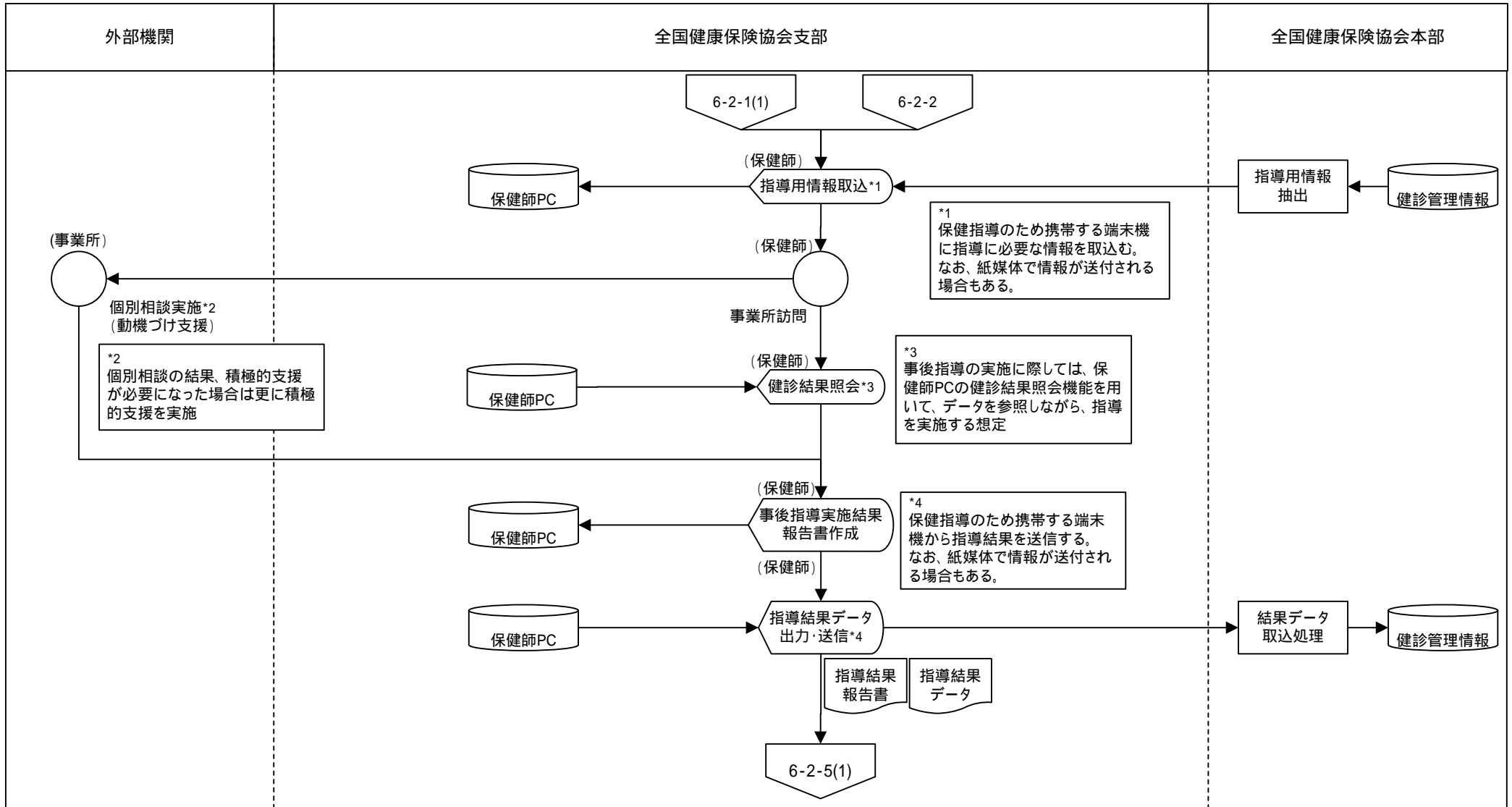

業務流れ図(将来)	システム名		業務名(Lv0)		資料番号		ページ		
	健康保険業務システム		健康保険業務		WFA-01 6-2-5(1)		1/3		
Lv1	保健事業	Lv2	事後指導・特定保健指導	Lv3	実施結果受領	Lv4	—	Lv5	—

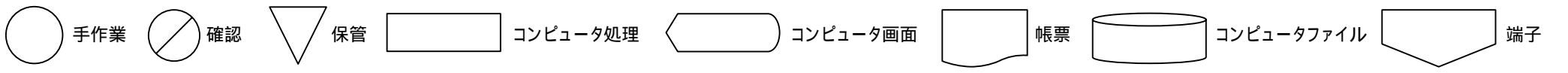
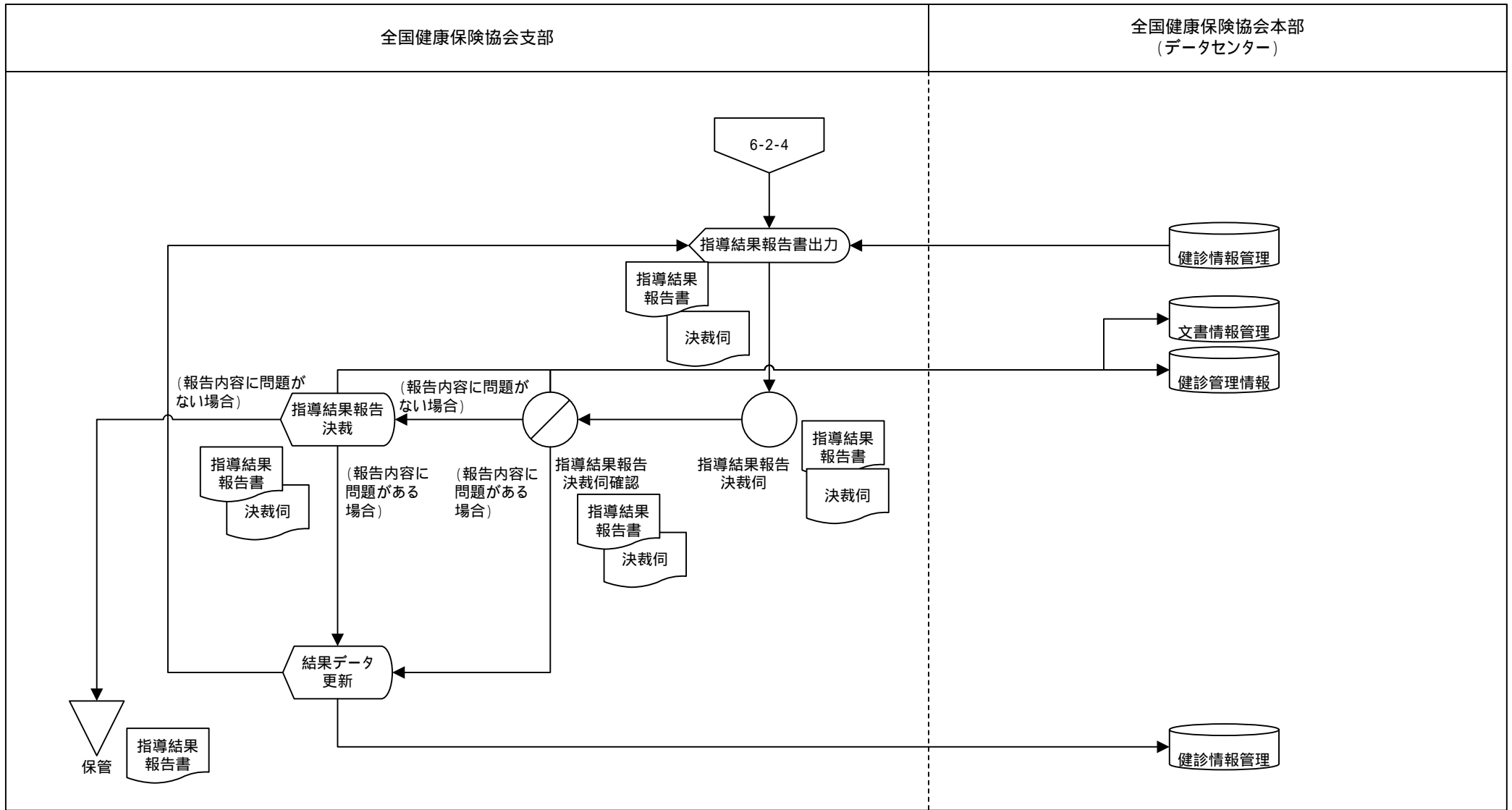

業務流れ図(将来)		システム名		業務名(Lv0)		資料番号		ページ	
		健康保険業務システム		健康保険業務		WFA-01 6-2-5(2)		2/3	
Lv1	保健事業	Lv2	事後指導・特定保健指導	Lv3	実施結果受領	Lv4	—	Lv5	—

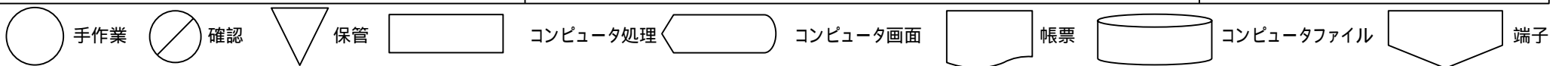
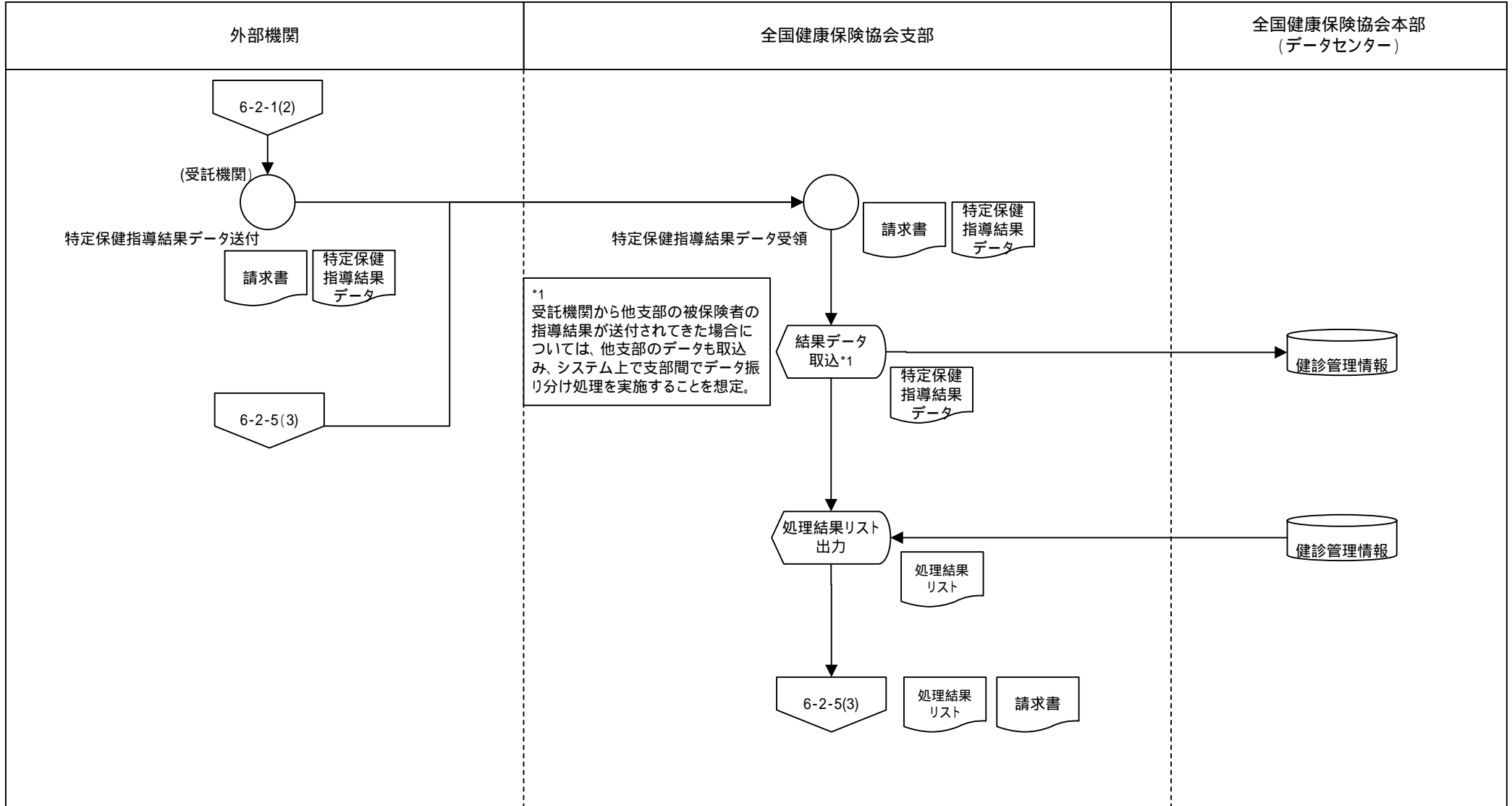

業務流れ図(将来)		システム名		業務名(Lv0)		資料番号		ページ	
		健康保険業務システム		健康保険業務		WFA-01 6-2-6		1/1	
Lv1	保健事業	Lv2	事後指導・特定保健指導	Lv3	支払	Lv4	—	Lv5	—

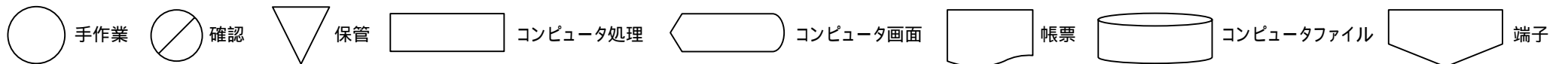
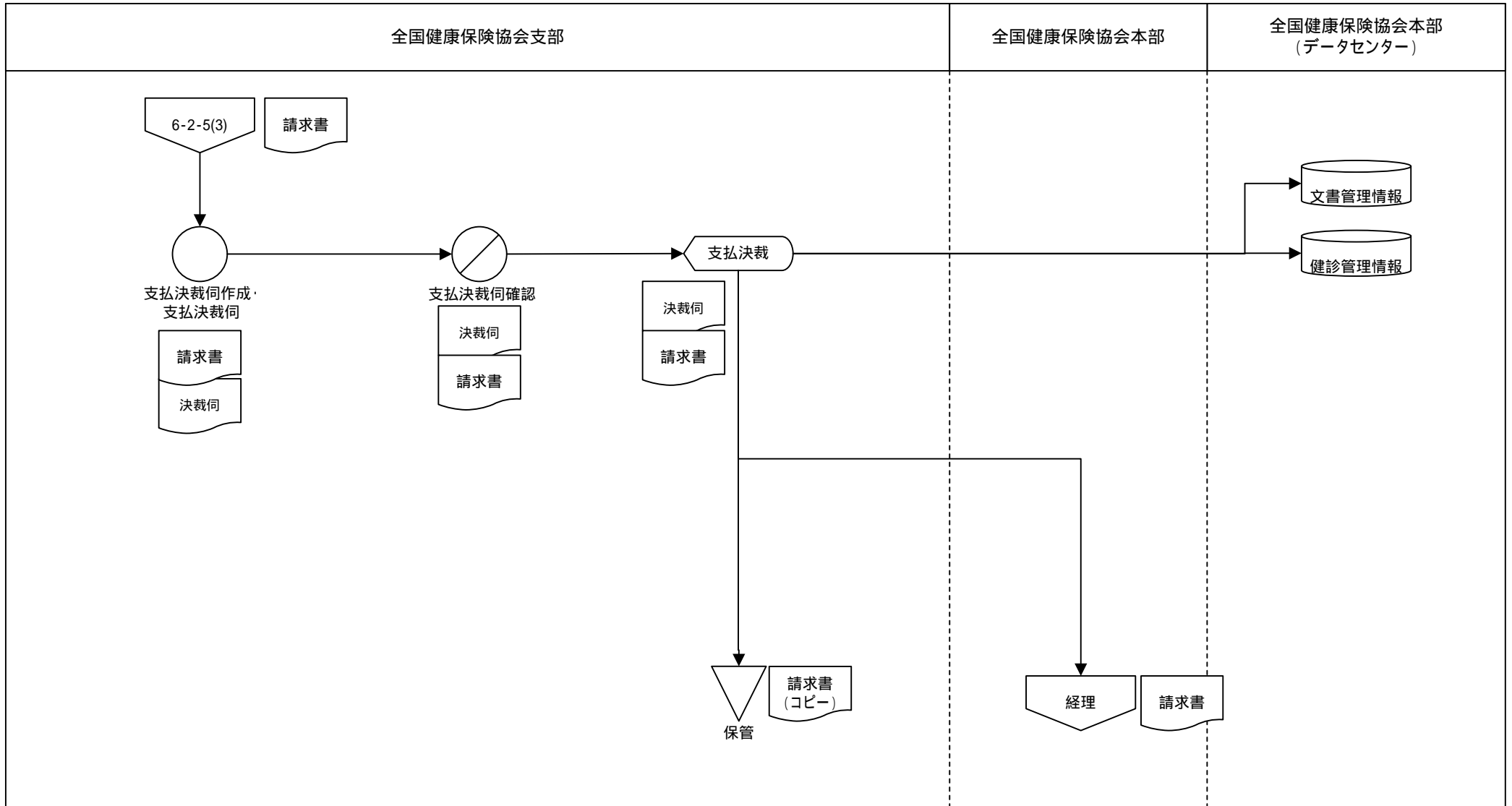

業務流れ図(将来)		システム名		業務名(Lv0)		資料番号		ページ	
		健康保険業務システム		健康保険業務		WFA-01 6-2-7		1/1	
Lv1	保健事業	Lv2	事後指導・特定保健指導	Lv3	進捗確認	Lv4	—	Lv5	—

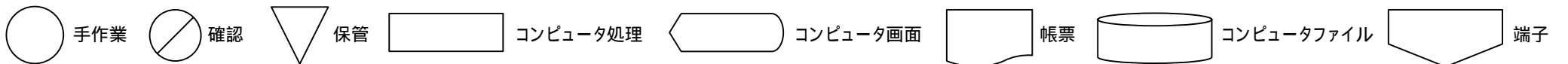
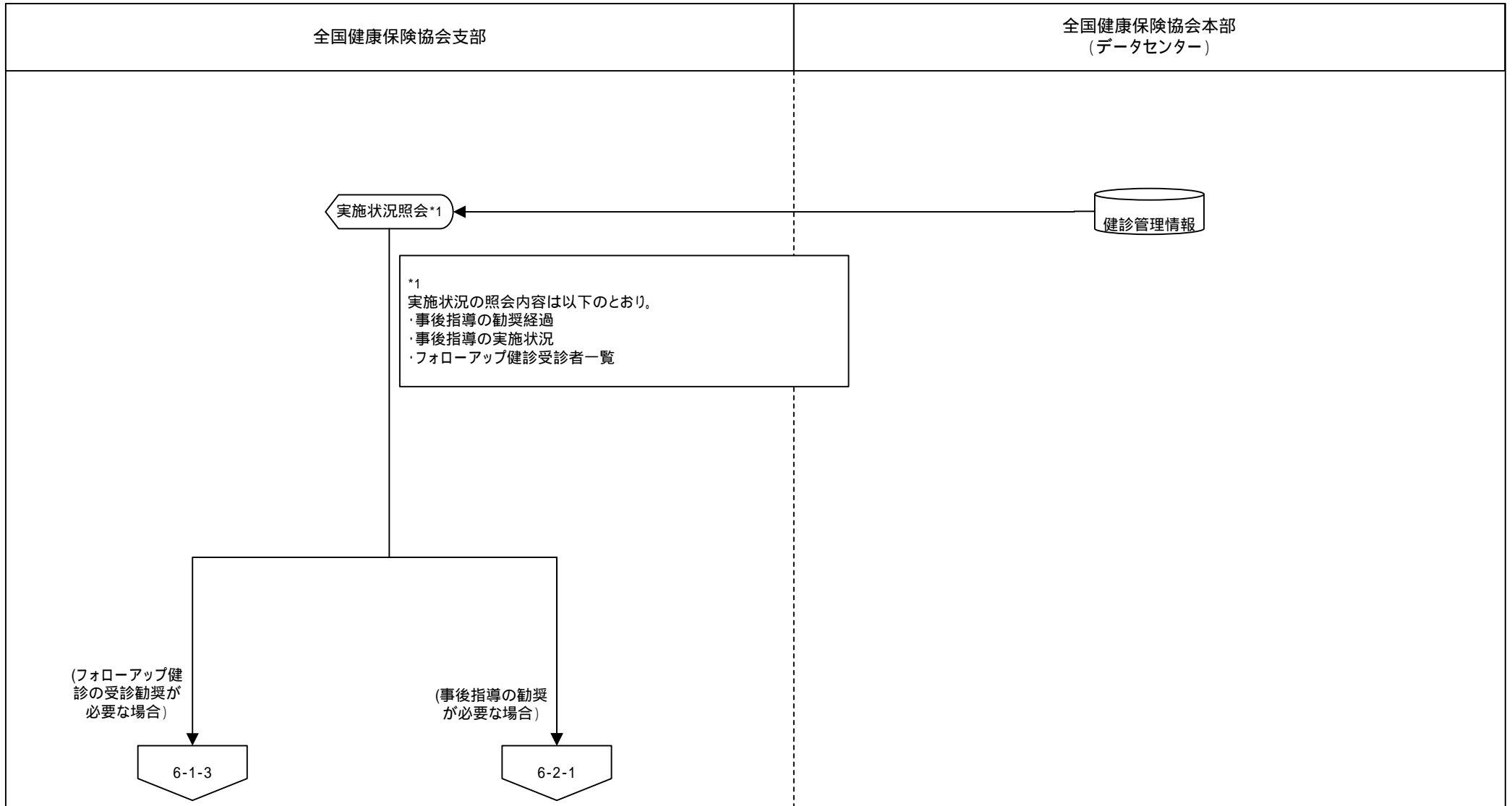

業務流れ図(将来)		システム名		業務名(Lv0)		資料番号		ページ	
		健康保険業務システム		健康保険業務		WFA-01 6-3-1		1/1	
Lv1	保健事業	Lv2	健康づくり事業	Lv3	被保険者から申込書受領・確認	Lv4	—	Lv5	—

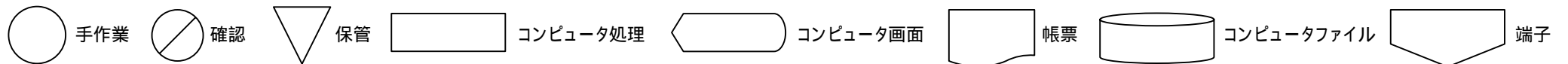
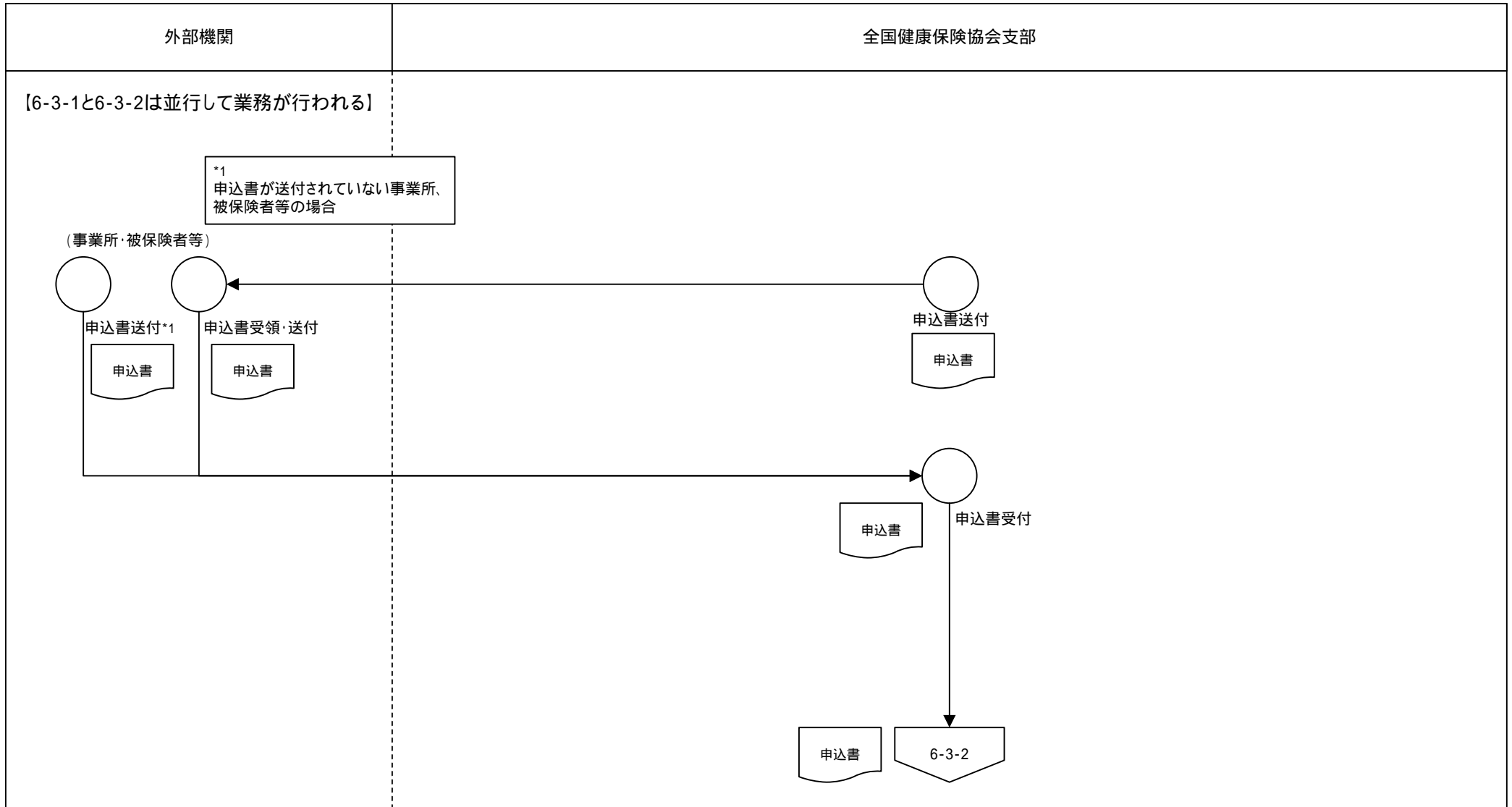

業務流れ図(将来)		システム名		業務名(Lv0)		資料番号		ページ	
		健康保険業務システム		健康保険業務		WFA-01 6-3-2		1/1	
Lv1	保健事業	Lv2	健康づくり事業	Lv3	事業実施	Lv4	—	Lv5	—

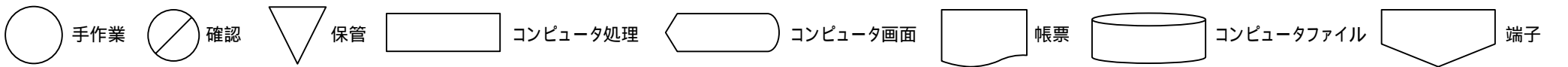
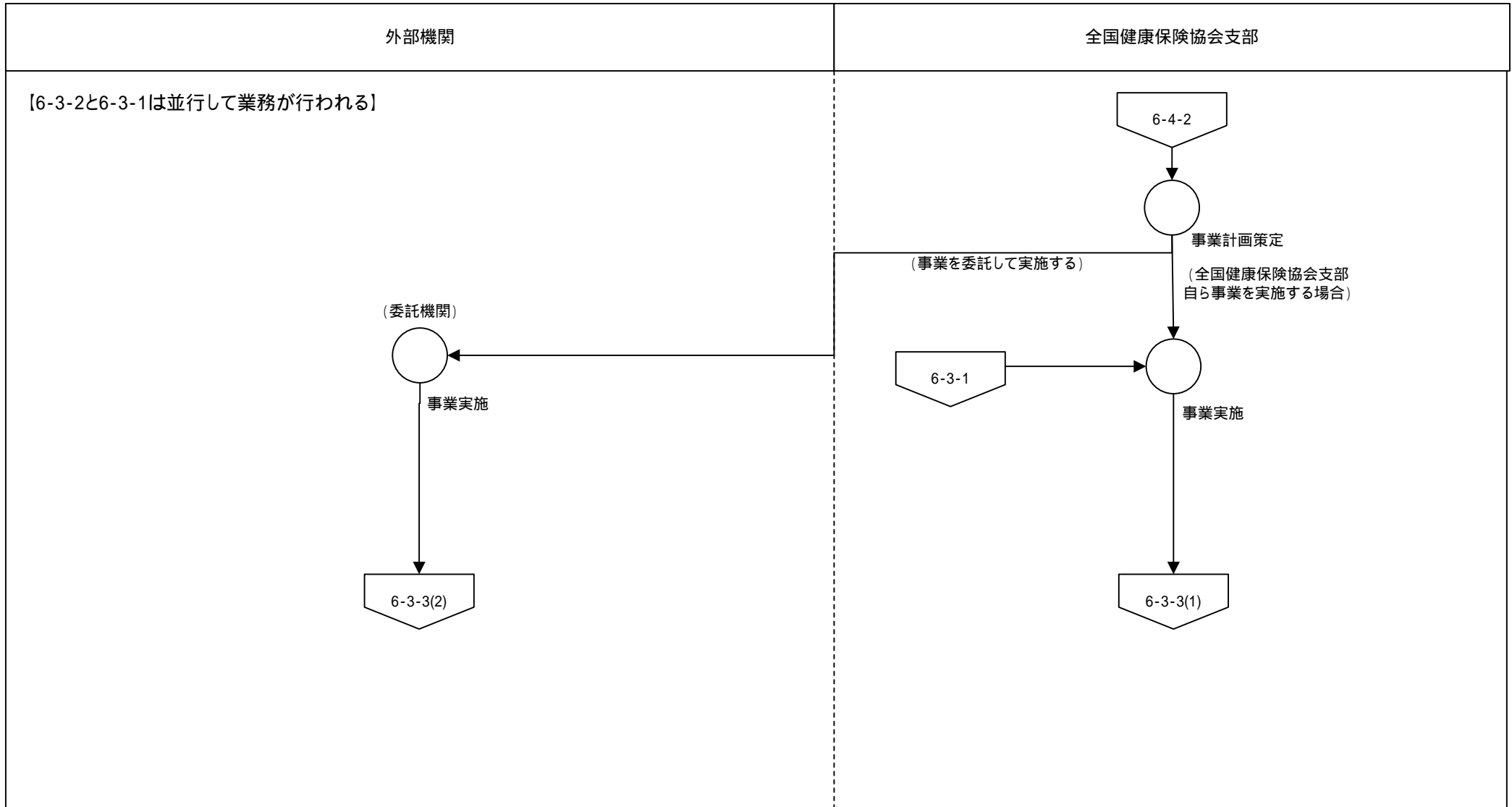

業務流れ図(将来)		システム名		業務名(Lv0)		資料番号		ページ	
		健康保険業務システム		健康保険業務		WFA-01 6-3-3(1)		1/2	
Lv1	保健事業	Lv2	健康づくり事業	Lv3	実施結果報告	Lv4	—	Lv5	—

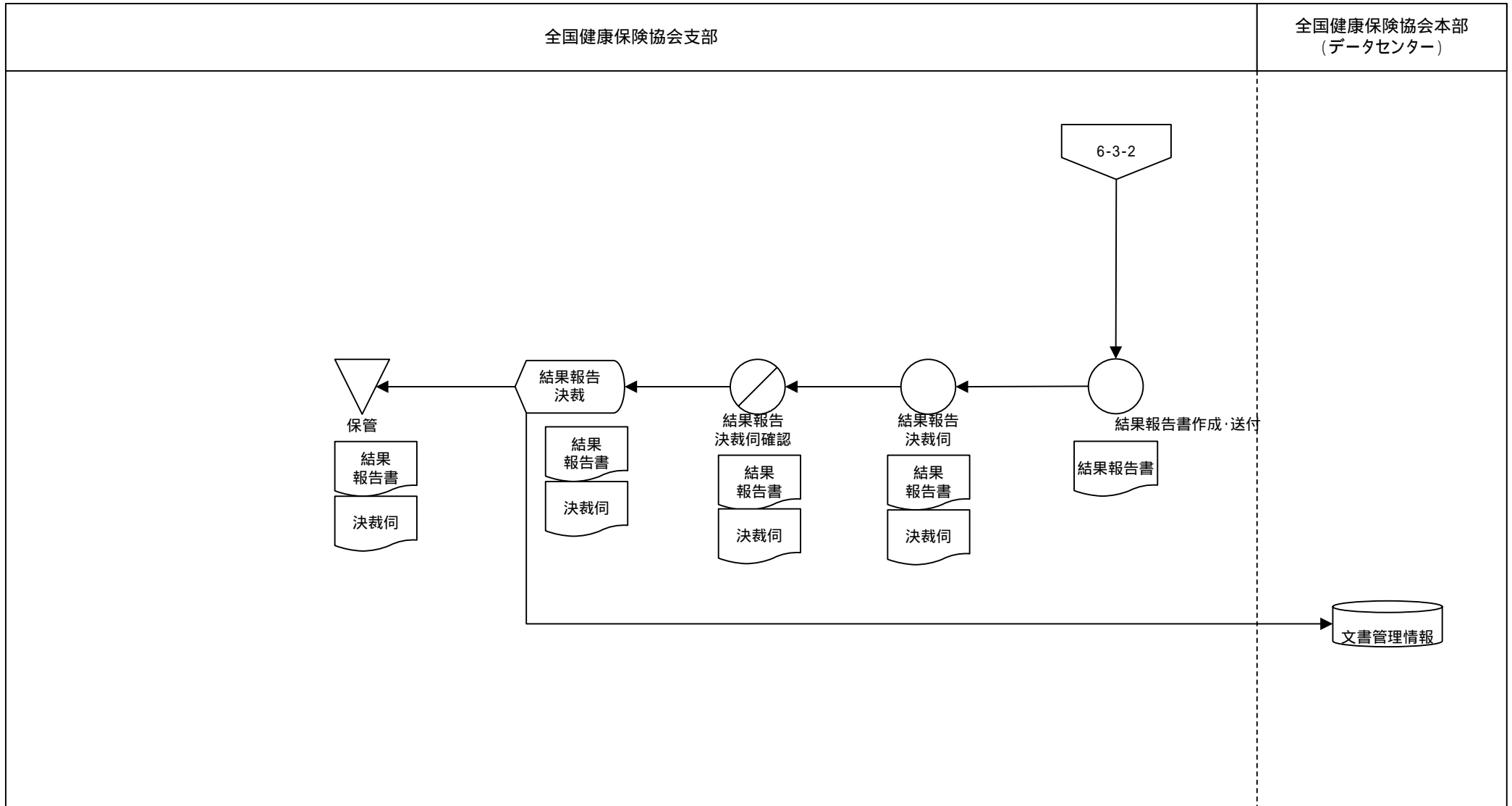

業務流れ図(将来)		システム名		業務名(Lv0)		資料番号		ページ	
		健康保険業務システム		健康保険業務		WFA-01 6-3-3(2)		2/2	
Lv1	保健事業	Lv2	健康づくり事業	Lv3	実施結果報告	Lv4	—	Lv5	—

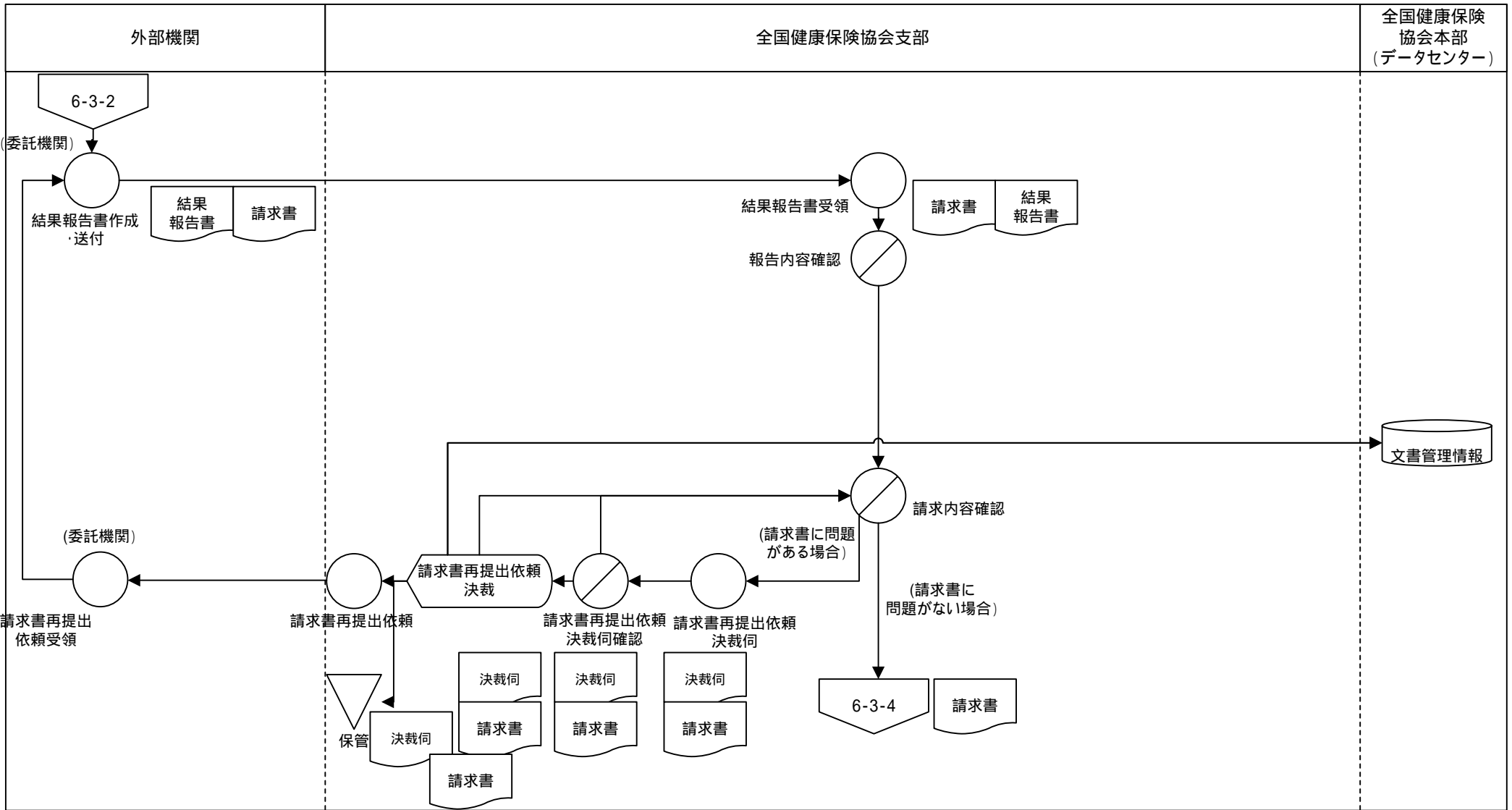

手作業
 確認
 保管
 コンピュータ処理
 コンピュータ画面
 帳票
 コンピュータファイル
 端子

業務流れ図(将来)		システム名		業務名(Lv0)		資料番号		ページ	
		健康保険業務システム		健康保険業務		WFA-01 6-3-4		1/1	
Lv1	保健事業	Lv2	健康づくり事業	Lv3	支払	Lv4	—	Lv5	—

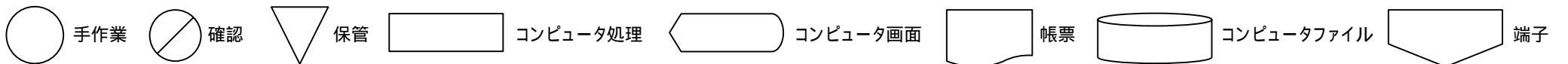
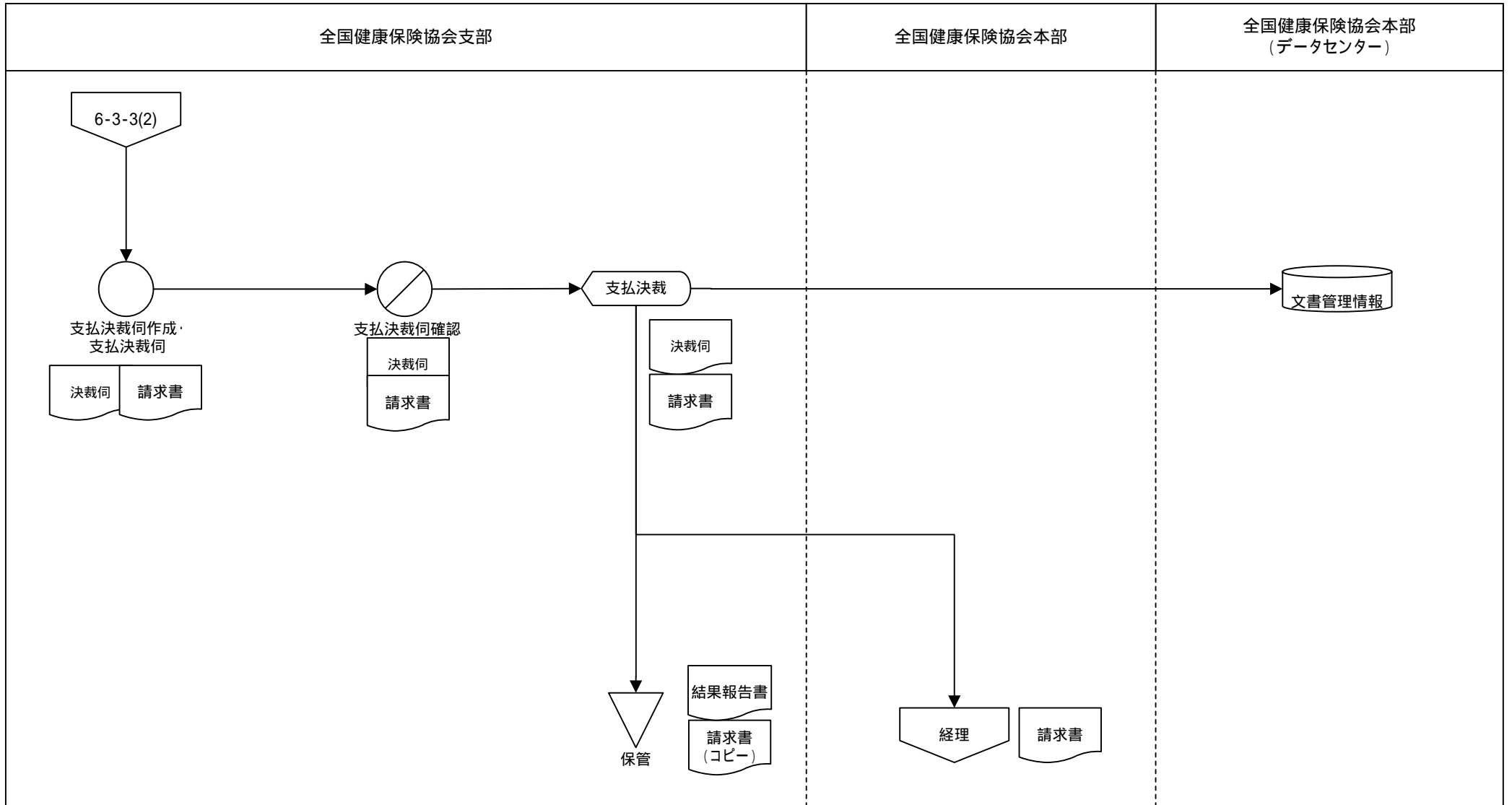

業務流れ図(将来)		システム名		業務名(Lv0)		資料番号		ページ	
		健康保険業務システム		健康保険業務		WFA-01 6-4-1		1/1	
Lv1	保健事業	Lv2	健診・保健指導情報の活用	Lv3	健診・保健指導情報抽出	Lv4	—	Lv5	—

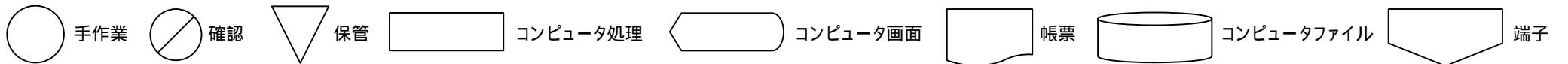
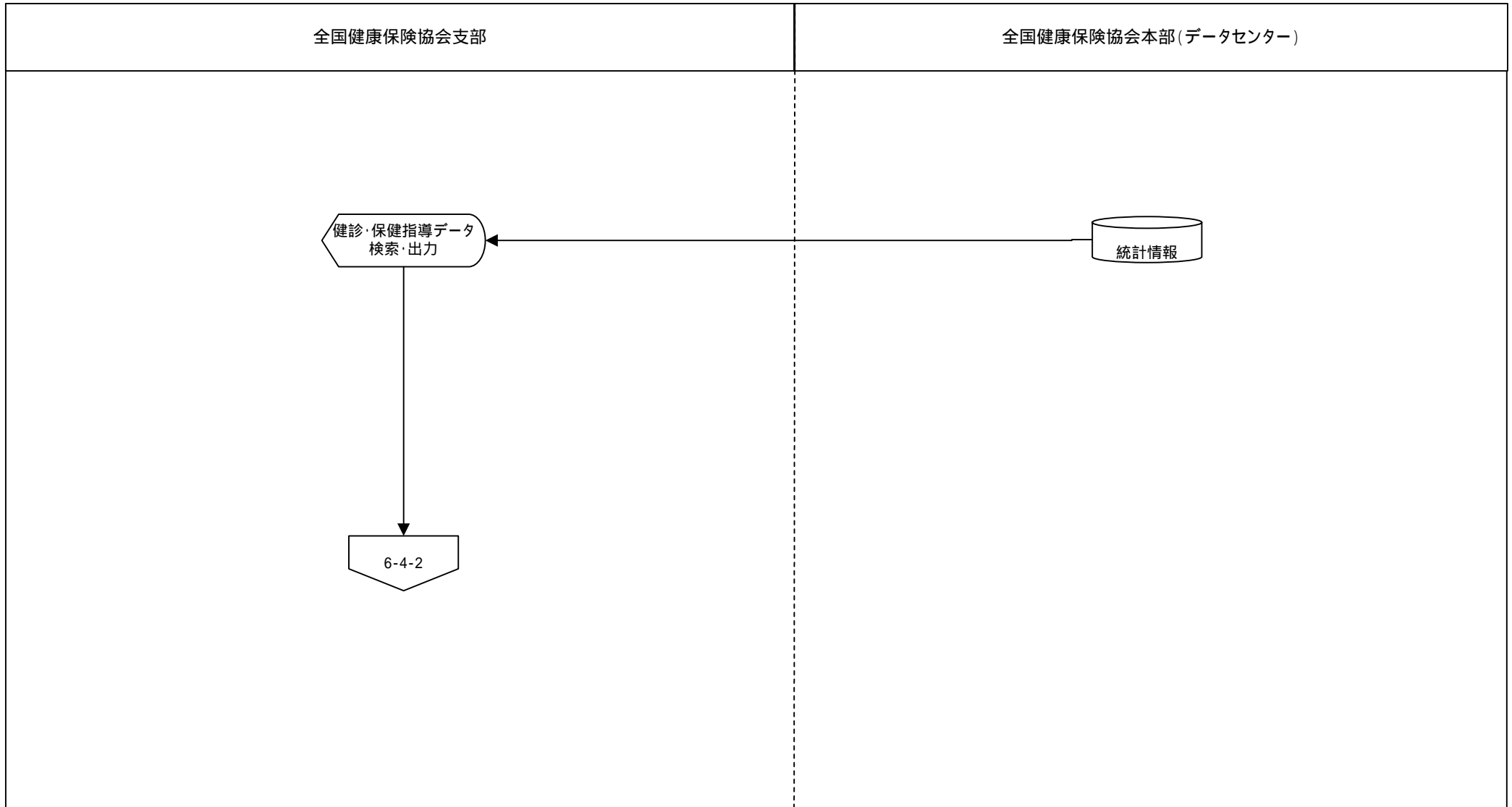

業務流れ図(将来)		システム名		業務名(Lv0)		資料番号		ページ	
		健康保険業務システム		健康保険業務		WFA-01 6-4-2		1/1	
Lv1	保健事業	Lv2	健診・保健指導情報の活用	Lv3	分析・評価	Lv4	—	Lv5	—

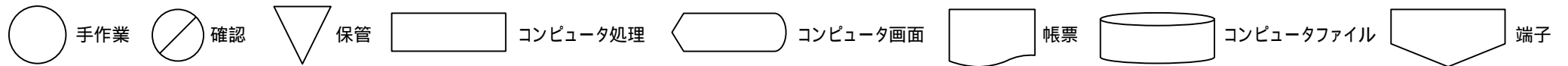
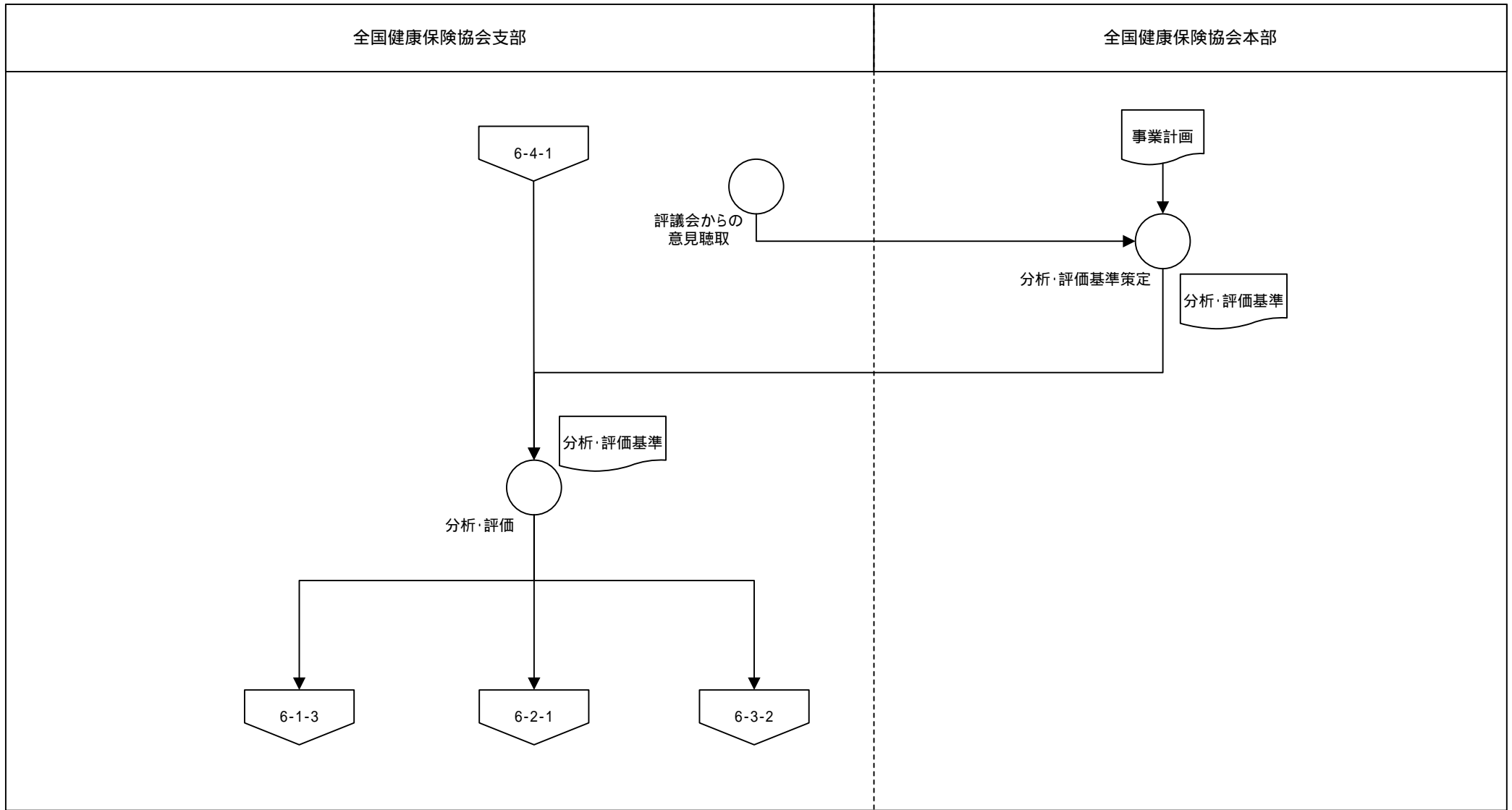

業務流れ図(将来)		システム名		業務名(Lv0)		資料番号		ページ	
		健康保険業務システム		健康保険業務		WFA-01 6-4-3(1)		1/2	
Lv1	保健事業	Lv2	健診・保健指導情報の活用	Lv3	データ受取・提供	Lv4	—	Lv5	—

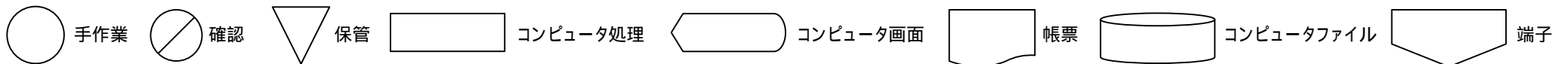
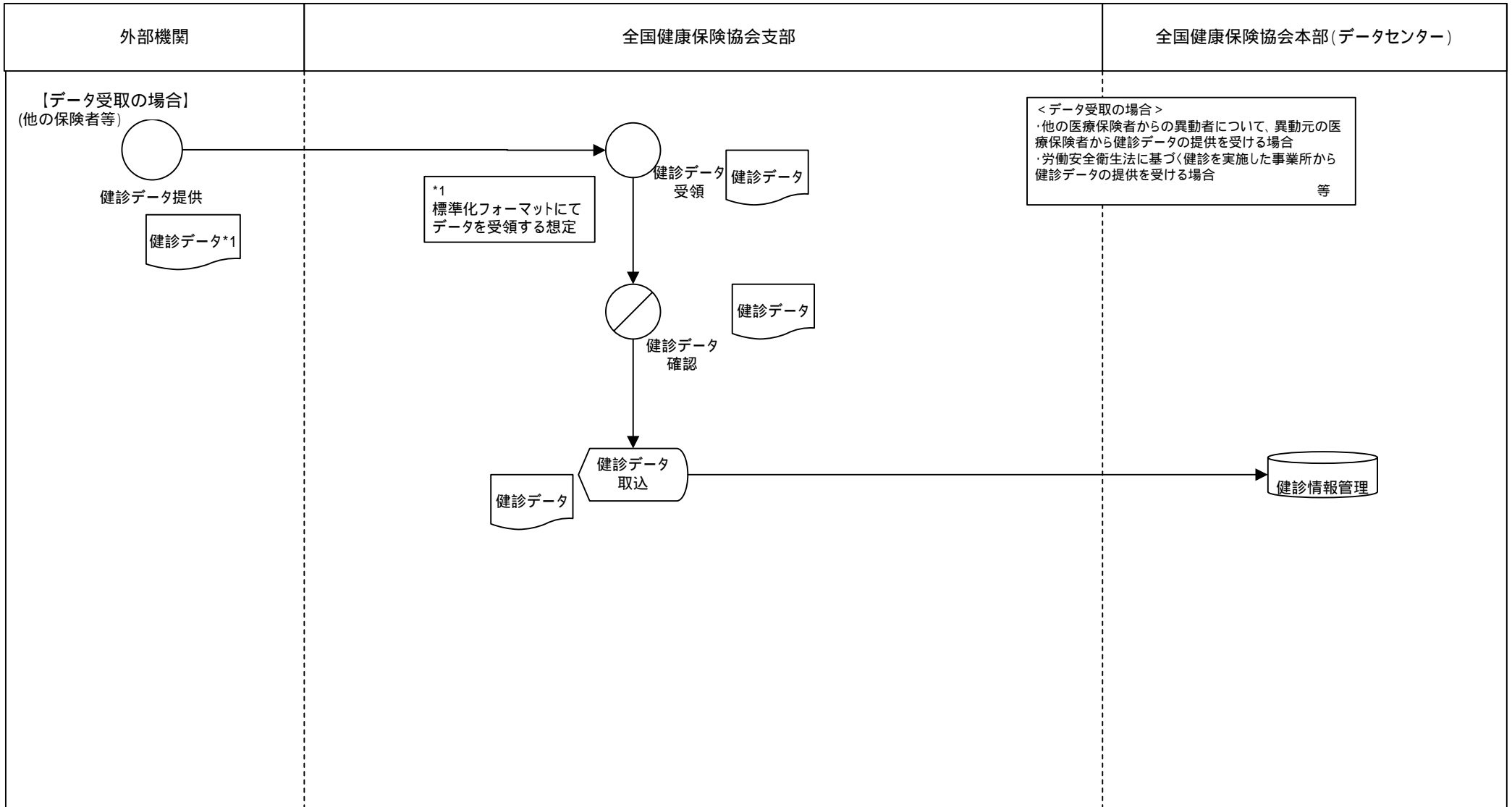

業務流れ図(将来)		システム名		業務名(Lv0)		資料番号		ページ	
		健康保険業務システム		健康保険業務		WFA-01 6-4-3(2)		2/2	
Lv1	保健事業	Lv2	健診・保健指導情報の活用	Lv3	データ受取・提供	Lv4	—	Lv5	—

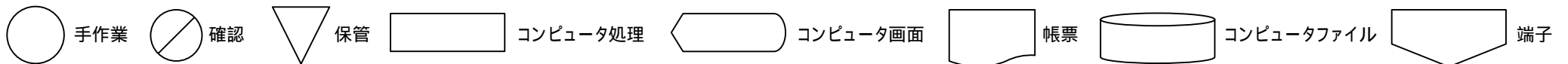
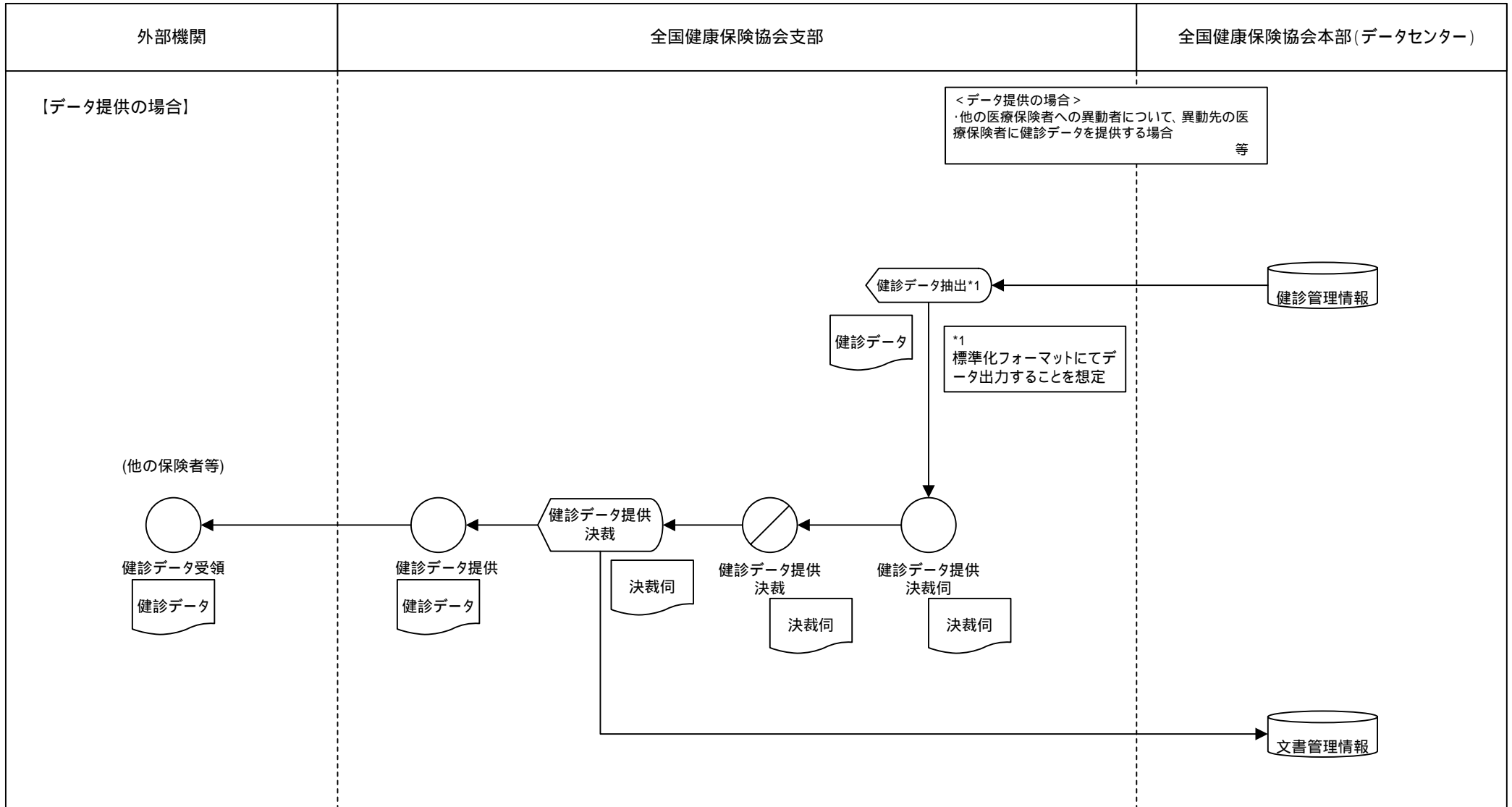

業務流れ図(将来)		システム名		業務名(Lv0)		資料番号		ページ	
		健康保険業務システム		健康保険業務		WFA-01 6-5-1(1)		1/3	
Lv1	保健事業	Lv2	健診機関等の評価	Lv3	健診機関等の契約	Lv4	—	Lv5	—

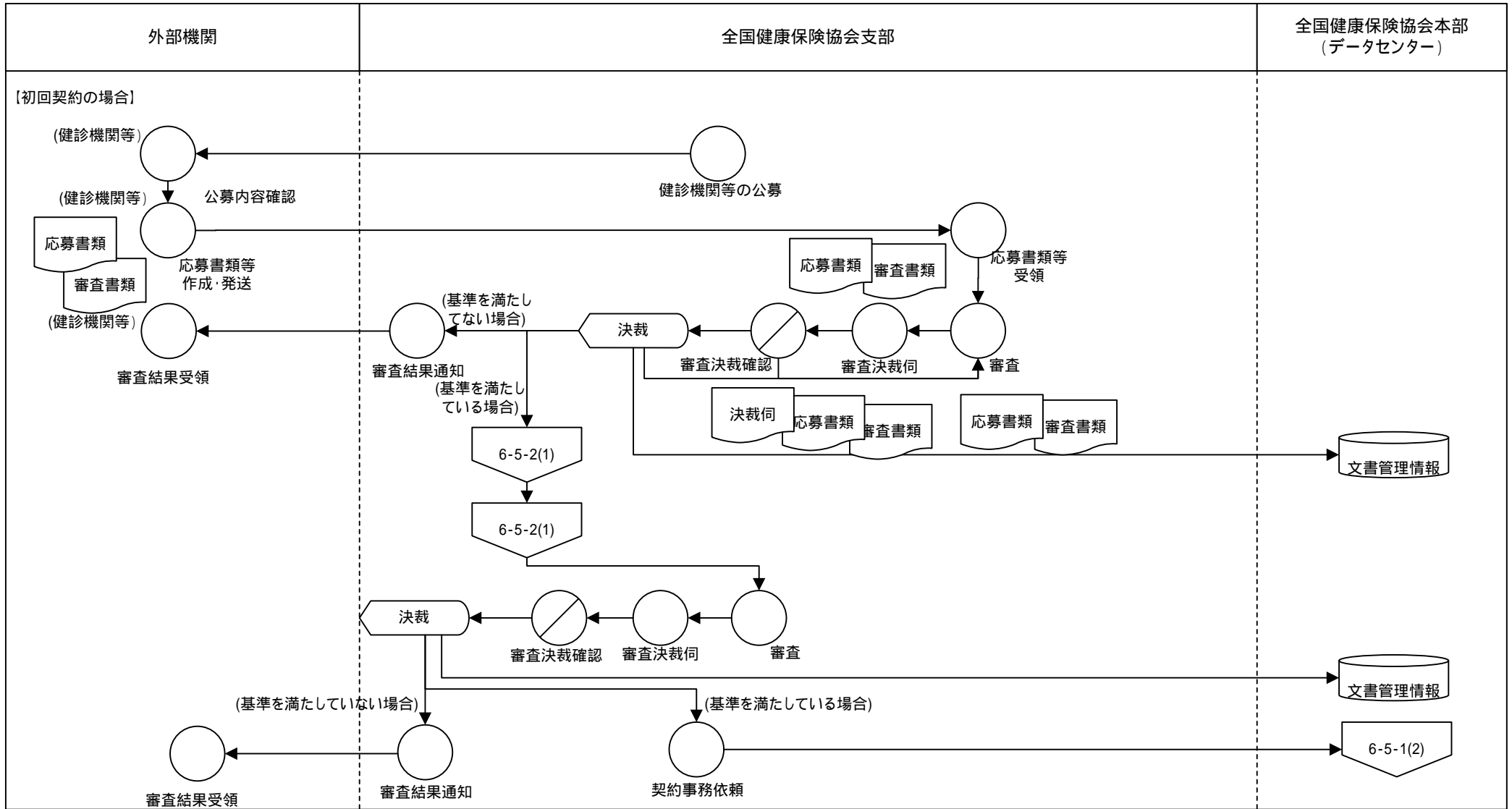

○ 手作業 ◐ 確認 ▽ 保管 □ コンピュータ処理 ◡ コンピュータ画面 ▭ 帳票 ⊂ コンピュータファイル ⏏ 端子

業務流れ図(将来)		システム名		業務名(Lv0)		資料番号		ページ	
		健康保険業務システム		健康保険業務		WFA-01 6-5-1(2)		2/3	
Lv1	保健事業	Lv2	健診機関等の評価	Lv3	健診機関等の契約	Lv4	-	Lv5	-

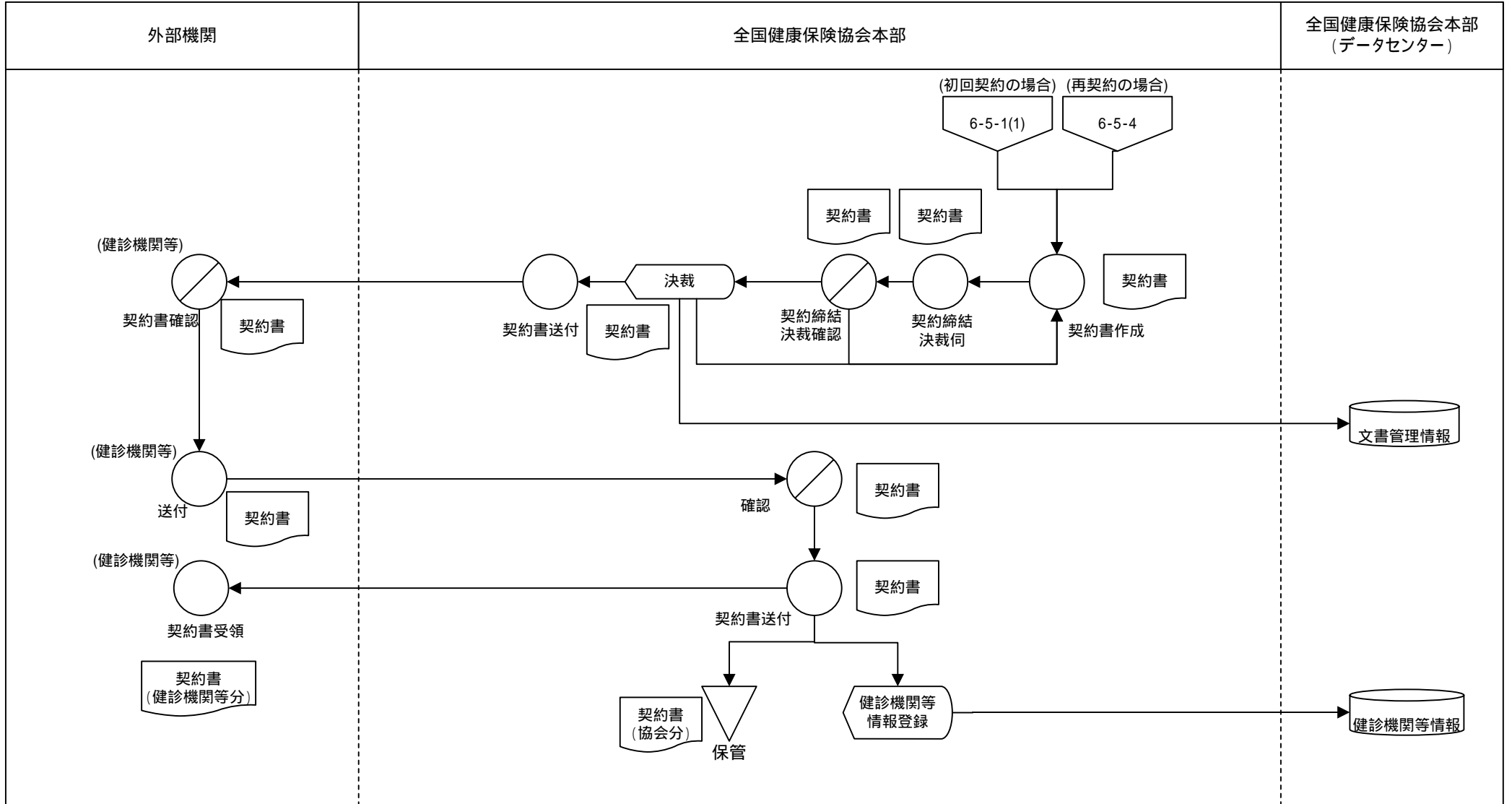

○ 手作業 ◐ 確認 ▽ 保管 □ コンピュータ処理 ◡ コンピュータ画面 ▭ 帳票 🗄️ コンピュータファイル ⏏️ 端子

業務流れ図(将来)		システム名		業務名(Lv0)		資料番号		ページ	
		健康保険業務システム		健康保険業務		WFA-01 6-5-1(3)		3/3	
Lv1	保健事業	Lv2	健診機関等の評価	Lv3	健診機関等の契約	Lv4	—	Lv5	—

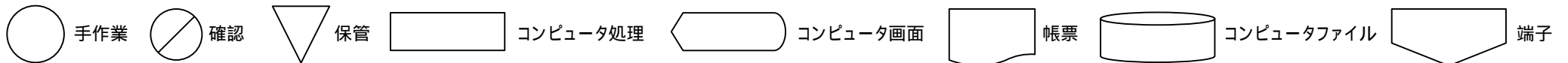
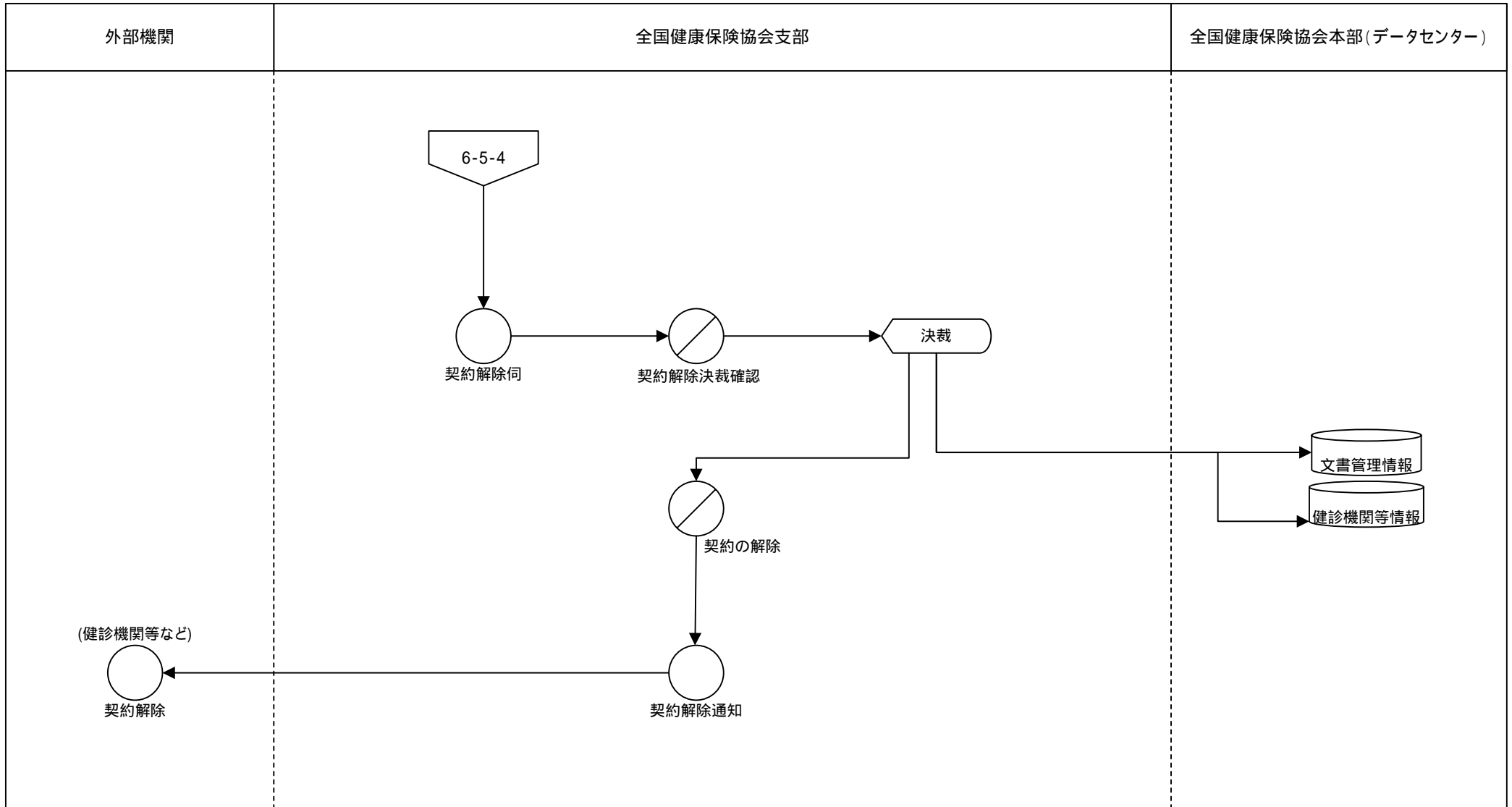

業務流れ図(将来)		システム名		業務名(Lv0)		資料番号		ページ	
		健康保険業務システム		健康保険業務		WFA-01 6-5-2(1)		1/2	
Lv1	保健事業	Lv2	健診機関等の評価	Lv3	調査	Lv4	—	Lv5	—

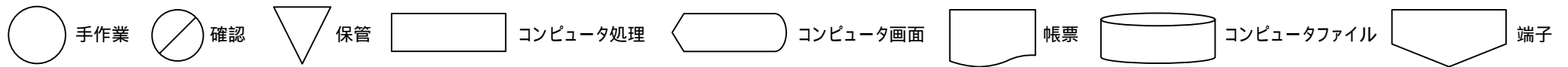
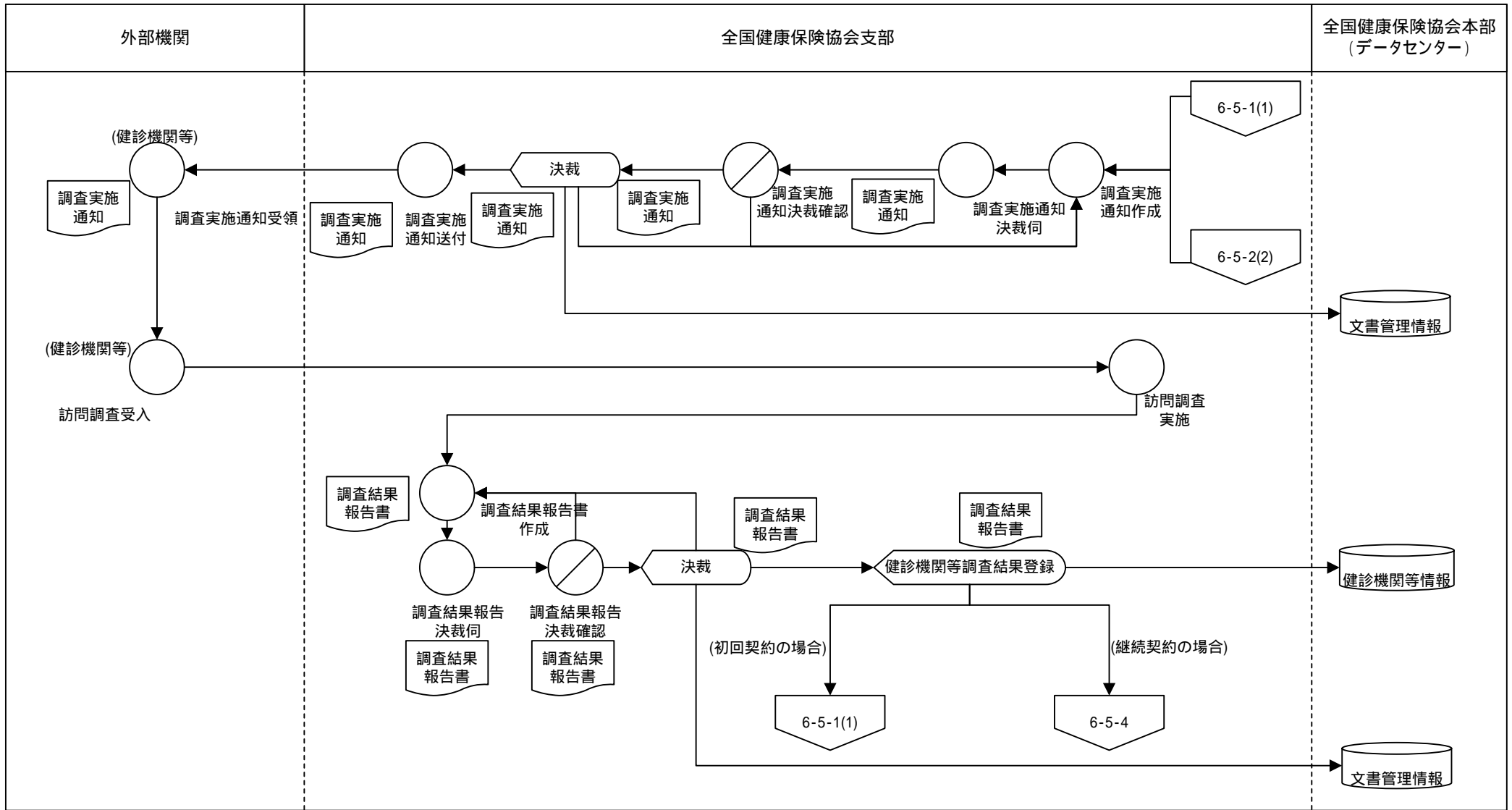

業務流れ図(将来)		システム名		業務名(Lv0)		資料番号		ページ	
		健康保険業務システム		健康保険業務		WFA-01 6-5-2(2)		2/2	
Lv1	保健事業	Lv2	健診機関等の評価	Lv3	調査	Lv4	—	Lv5	—

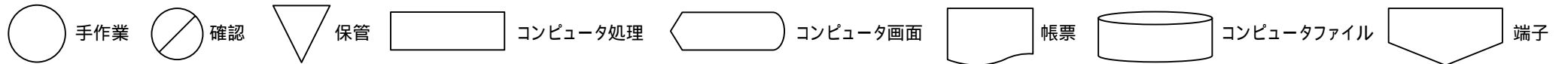
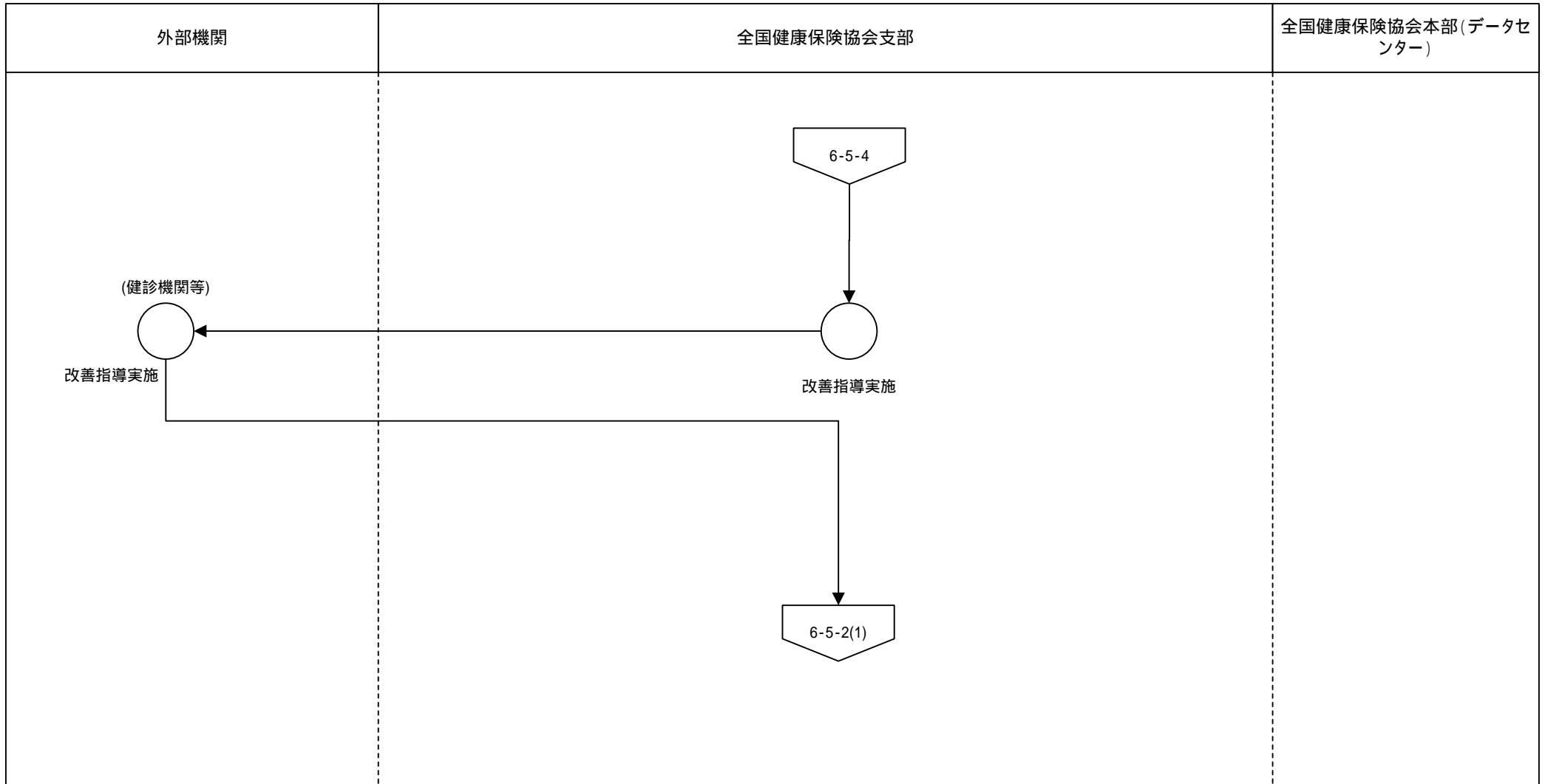

業務流れ図(将来)		システム名		業務名(Lv0)		資料番号		ページ	
		健康保険業務システム		健康保険業務		WFA-01 6-5-3		1/1	
Lv1	保健事業	Lv2	健診機関等の評価	Lv3	報告	Lv4	—	Lv5	—

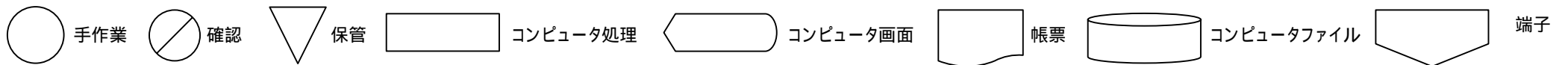
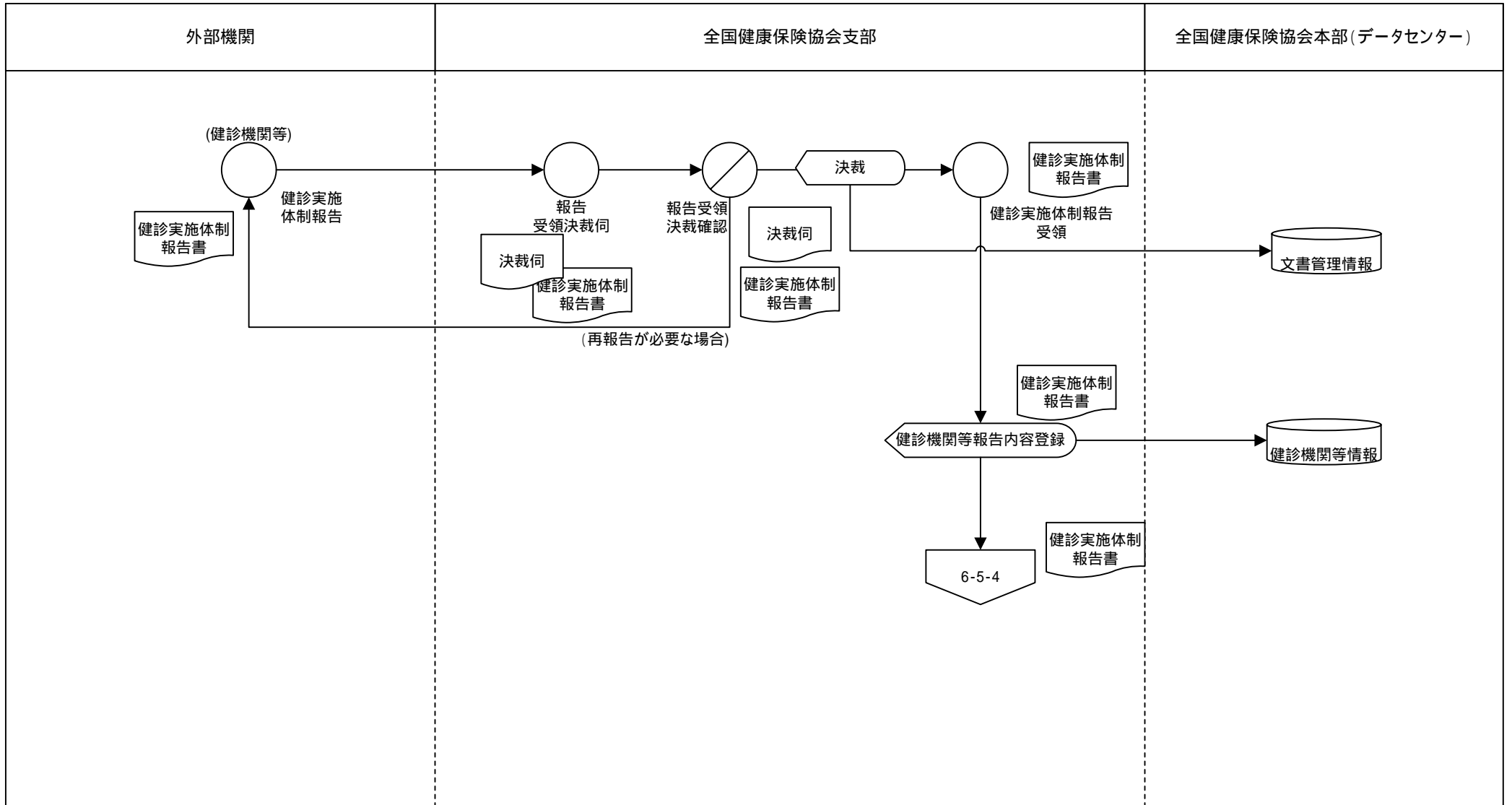

業務流れ図(将来)		システム名		業務名(Lv0)		資料番号		ページ	
		健康保険業務システム		健康保険業務		WFA-01 6-5-4		1/1	
Lv1	保健事業	Lv2	健診機関等の評価	Lv3	分析・評価	Lv4	—	Lv5	—

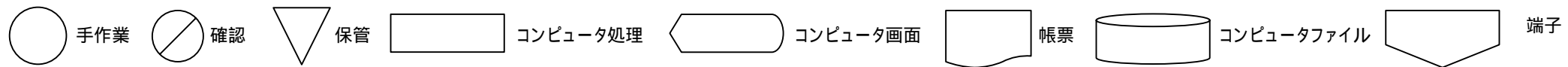
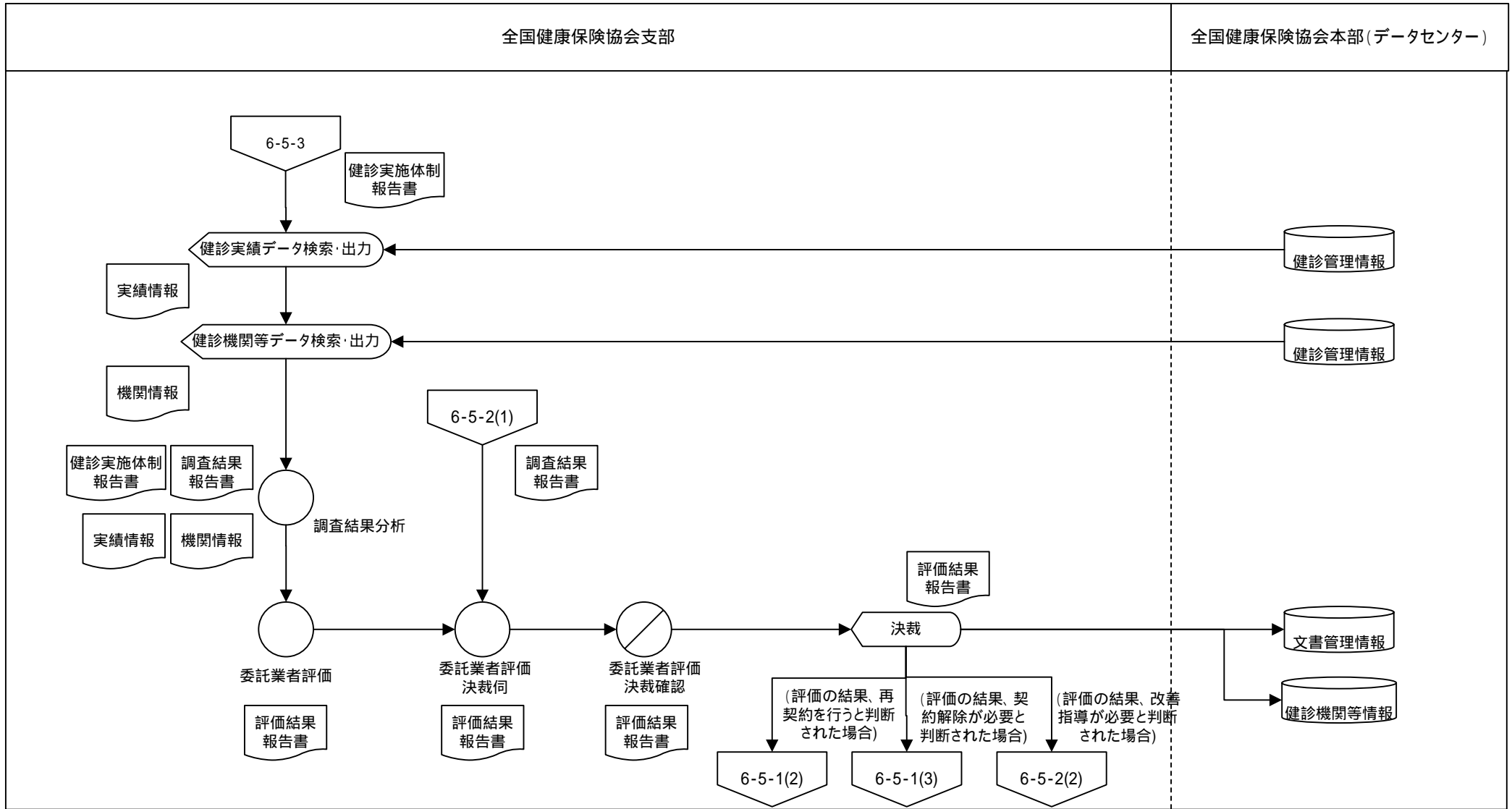

業務流れ図(将来)	システム名		業務名(Lv0)		資料番号		ページ		
	健康保険業務システム		健康保険業務		WFA-01 7-1-1(1)		1/2		
Lv1	情報提供	Lv2	情報照会	Lv3	照会受理	Lv4	—	Lv5	—

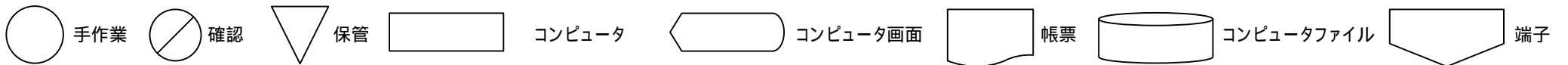
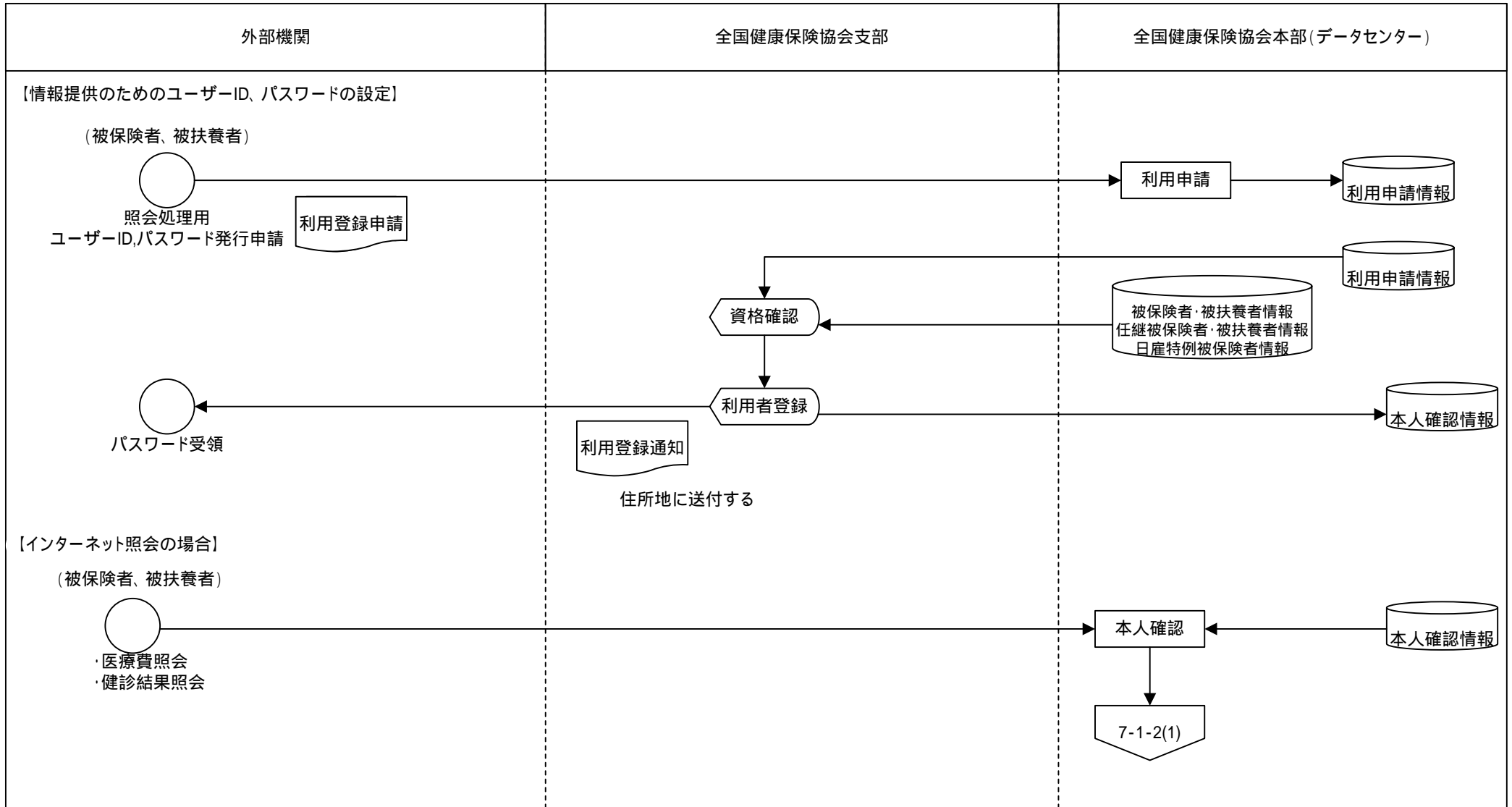

業務流れ図(将来)	システム名		業務名(Lv0)		資料番号		ページ		
	健康保険業務システム		健康保険業務		WFA-01 7-1-1(2)		2/2		
Lv1	情報提供	Lv2	情報照会	Lv3	照会受理	Lv4	—	Lv5	—

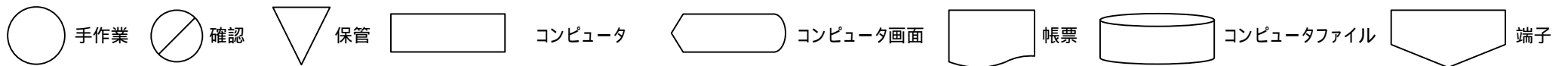
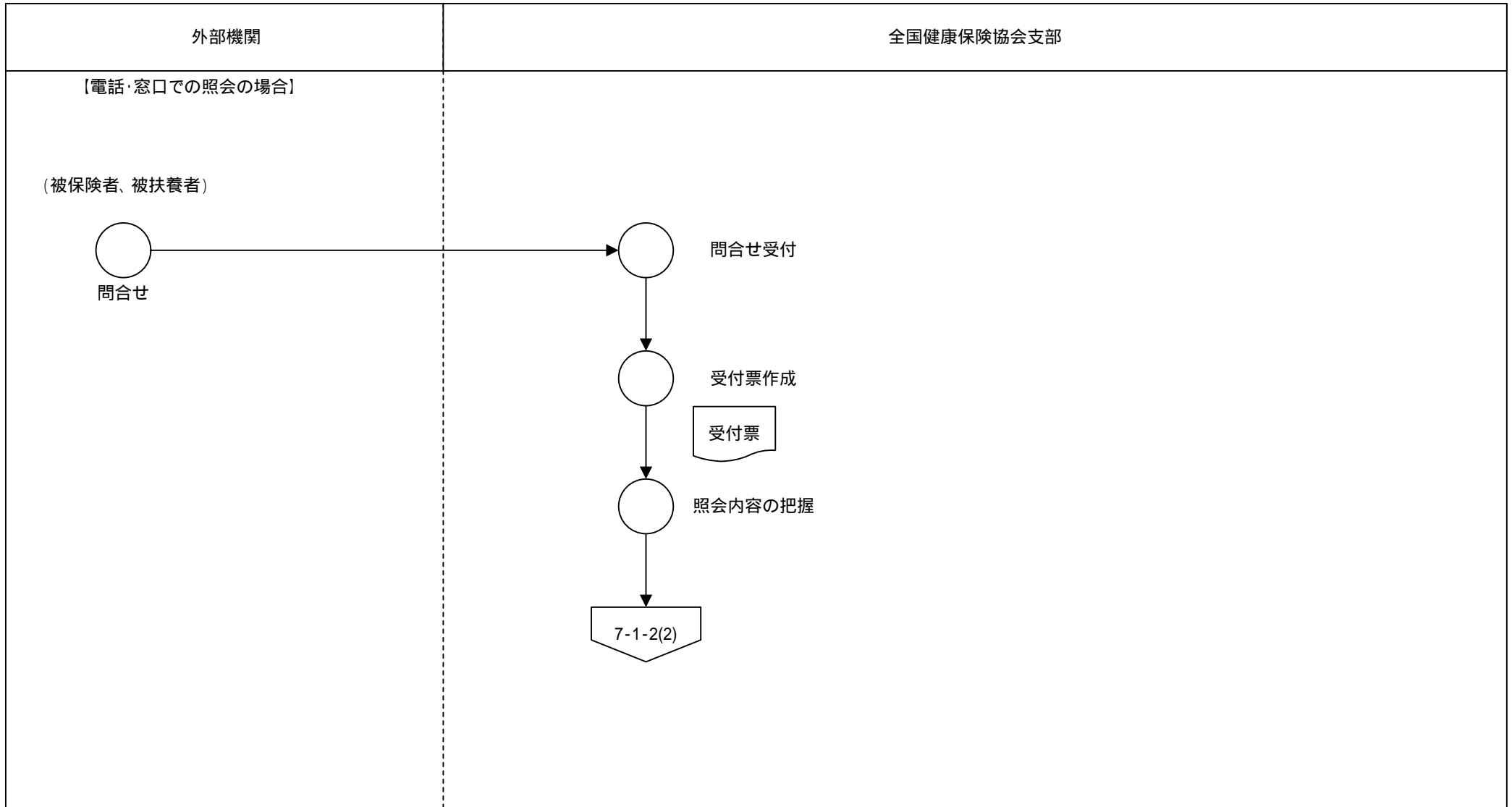

業務流れ図(将来)		システム名		業務名(Lv0)		資料番号		ページ	
		健康保険業務システム		健康保険業務		WFA-01 7-1-2(1)		1/2	
Lv1	情報提供	Lv2	情報照会	Lv3	照会回答	Lv4	—	Lv5	—

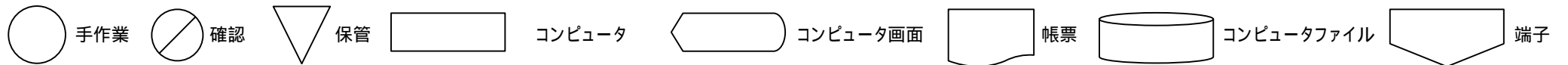
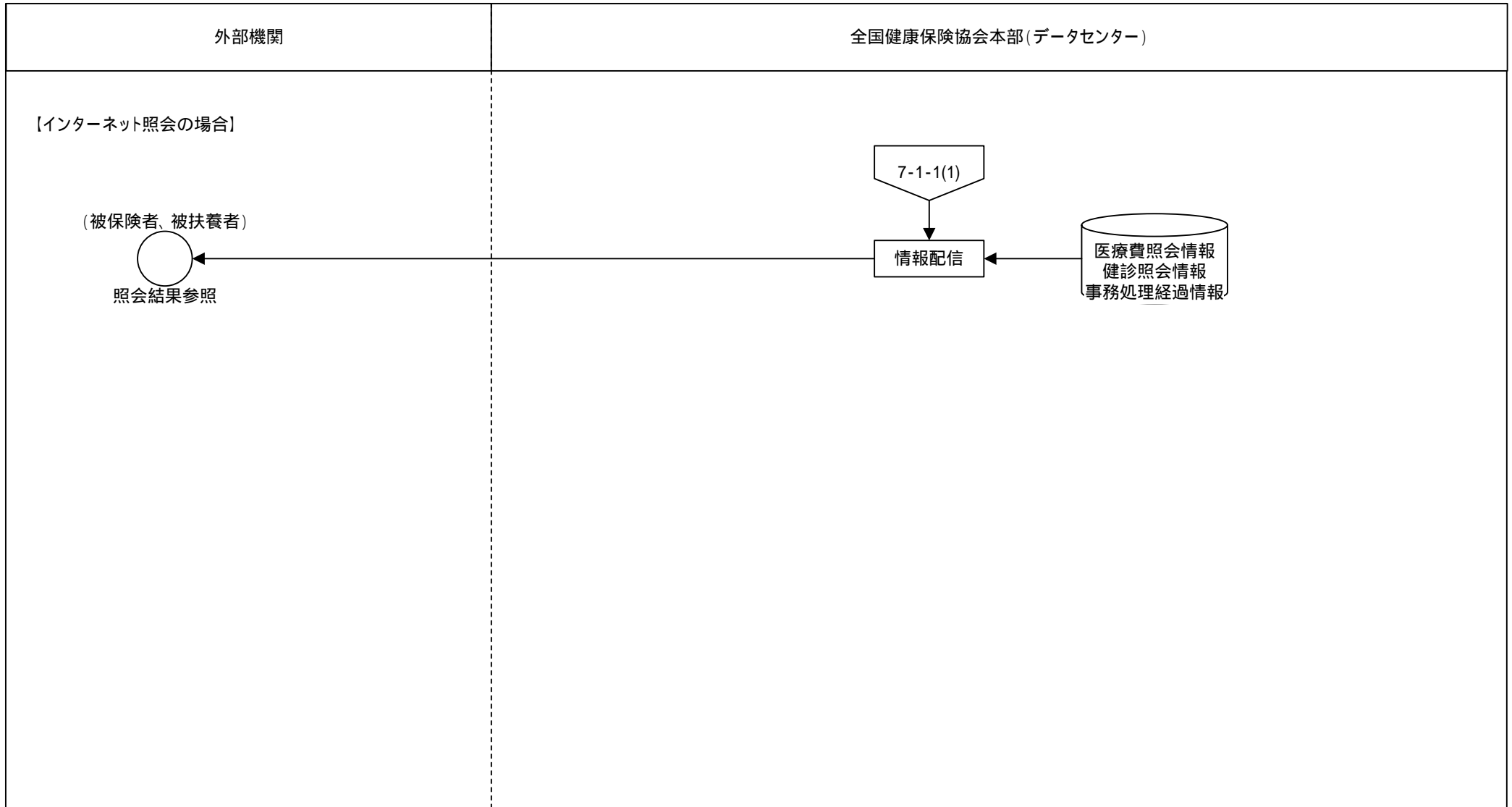

業務流れ図(将来)		システム名		業務名(Lv0)		資料番号		ページ	
		健康保険業務システム		健康保険業務		WFA-01 7-1-2(2)		2/2	
Lv1	情報照会	Lv2	情報提供	Lv3	照会回答	Lv4	—	Lv5	—

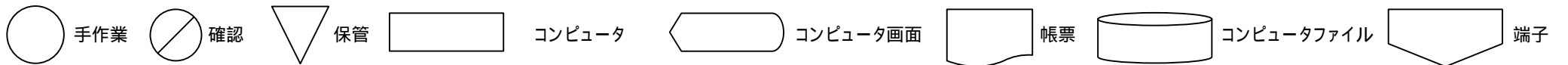
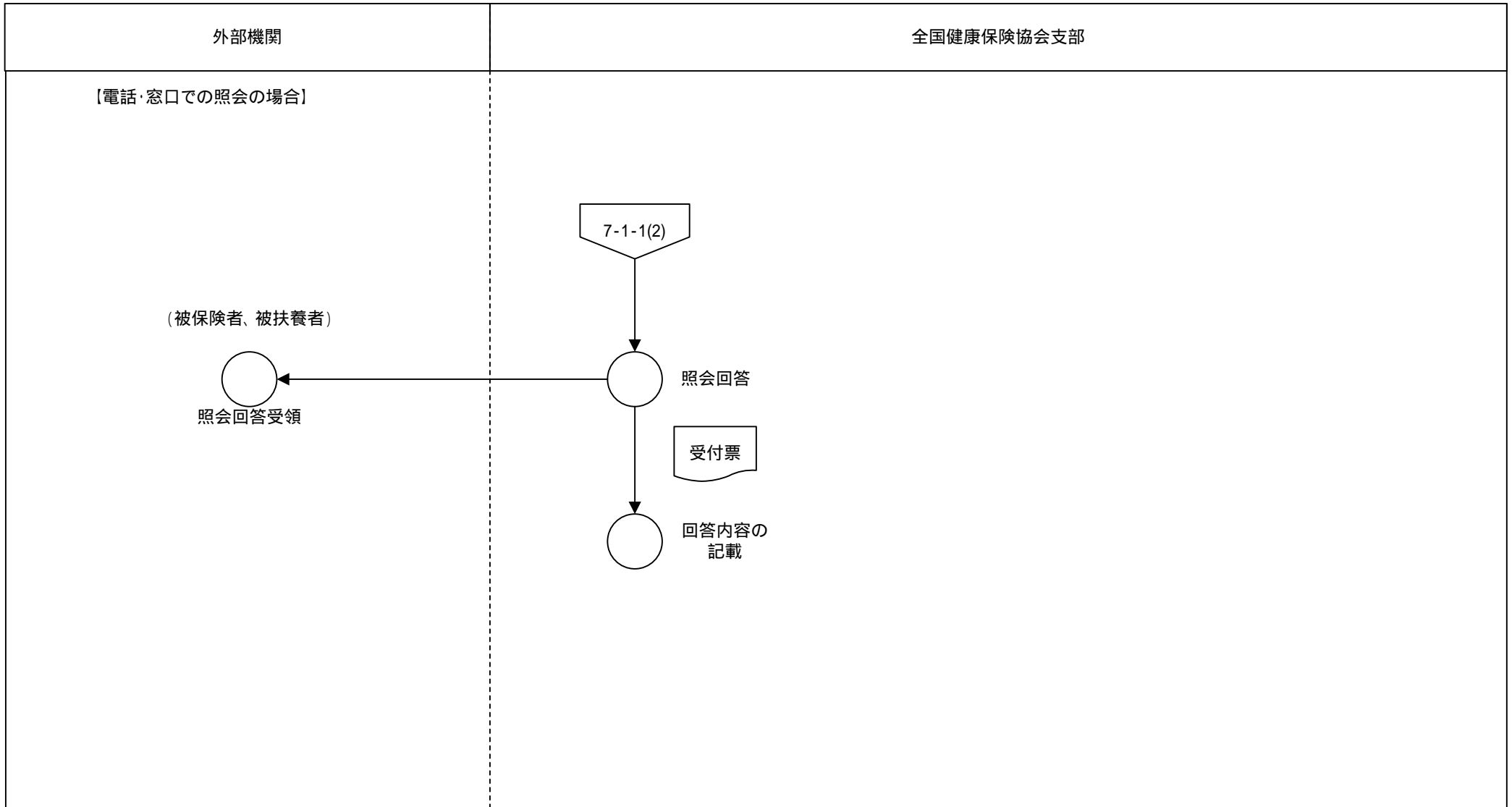

業務流れ図(将来)		システム名		業務名(Lv0)		資料番号		ページ	
		健康保険業務システム		健康保険業務		WFA-01 7-2-1		1/1	
Lv1	情報提供	Lv2	情報発信	Lv3	情報作成	Lv4	—	Lv5	—

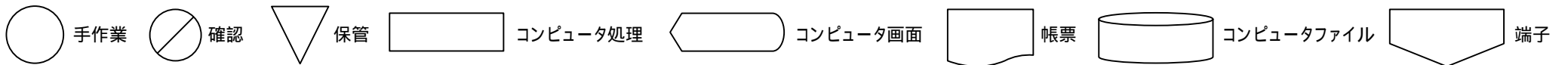
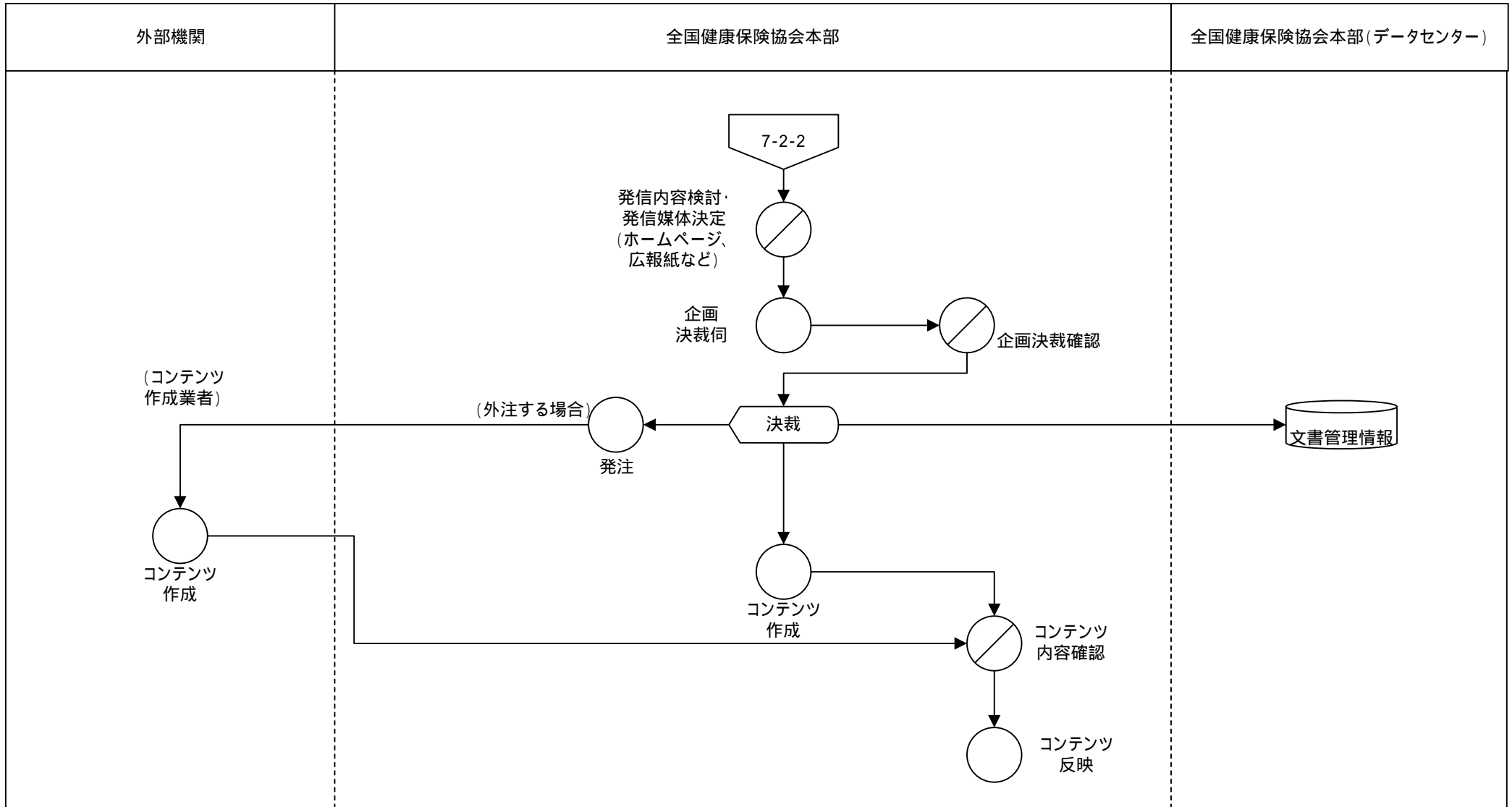

業務流れ図(将来)		システム名		業務名(Lv0)		資料番号		ページ	
		健康保険業務システム		健康保険業務		WFA-01 7-2-2		1/1	
Lv1	情報提供	Lv2	情報発信	Lv3	実施監視(モニタリング)	Lv4	—	Lv5	—

