

## 第 30 回義肢装具士国家試験における 採点除外等取扱を行った問題について

午後

[問題 20] 図のように直径 60mm、長さ 1,200mm の一般構造用圧延鋼材 (SS400) 丸棒を 0.2mm 伸ばすために必要な引張荷重 (N) で正しいのはどれか。

ただし、ヤング率は 206GPa とする。

1.  $3.4 \times 10^3$
2.  $3.4 \times 10^5$
3.  $6.5 \times 10^5$
4.  $9.7 \times 10^3$
5.  $9.7 \times 10^5$

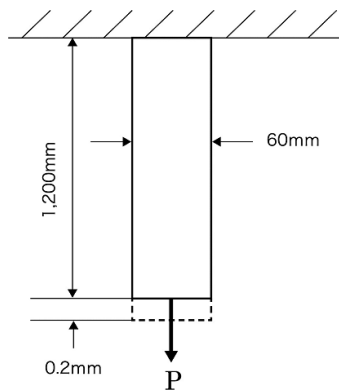

○採点上の取扱  
採点から除外する。

○理由  
選択肢が不十分なため。