

## 転落・墜落事故の防止

技能評価シート51ページ

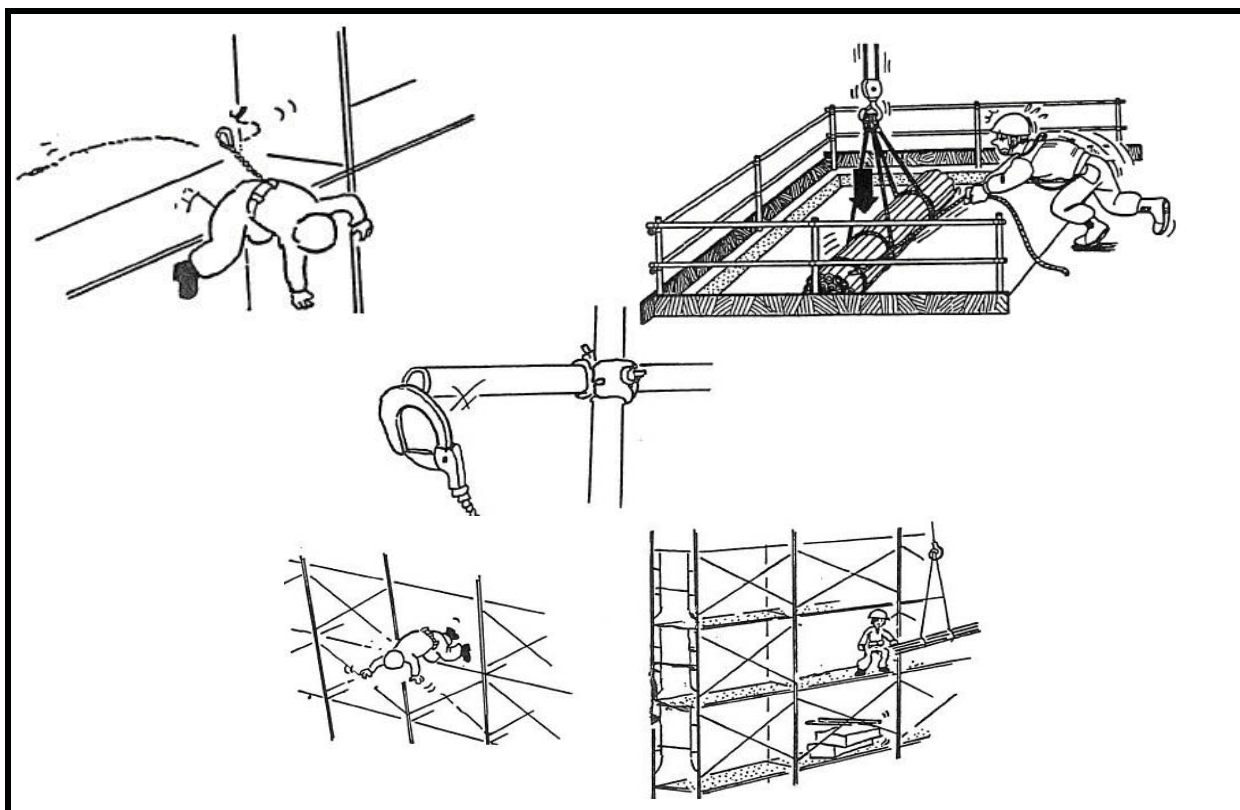

### 安全上の注意

- ・2m以上の高所作業では必ず安全帯を使用すること  
(なるべく二丁掛けにする)
- ・安全帯は適性な場所に、腰より高い位置に掛けること
- ・高所での危険な作業は、自分の判断で勝手に行わないこと
- ・体調管理をしっかり行うこと

## 高所作業車

技能評価シート52ページ



### 安全上の注意

- ・使用は有資格者のみが行うこと
- ・作業床上では安全帯を使用し、身を乗り出さないこと
- ・作業範囲内を立ち入り禁止にすること
- ・昇降機が上がった状態では、走行しないこと
- ・作業終了時、鍵を付けっ放しにしないこと

# ロングスパン工事用エレベーター

技能評価シート52ページ

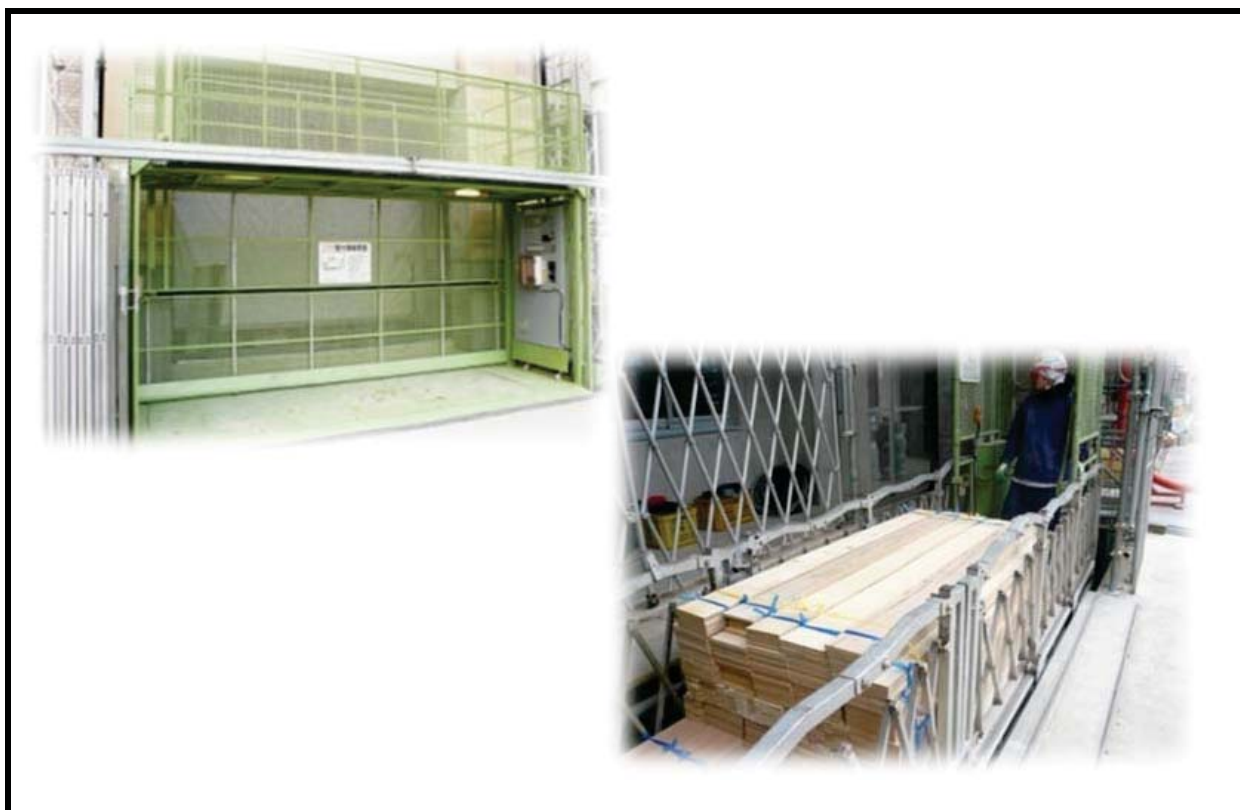

## 安全上の注意

- ・運転は有資格者のみが行うこと
- ・転がりやすい荷にはロープを掛けたり、落下・飛散しないようにすること
- ・使用後は最低降下位置に戻すこと

## クレーン等の玉掛け作業

技能評価シート53ページ

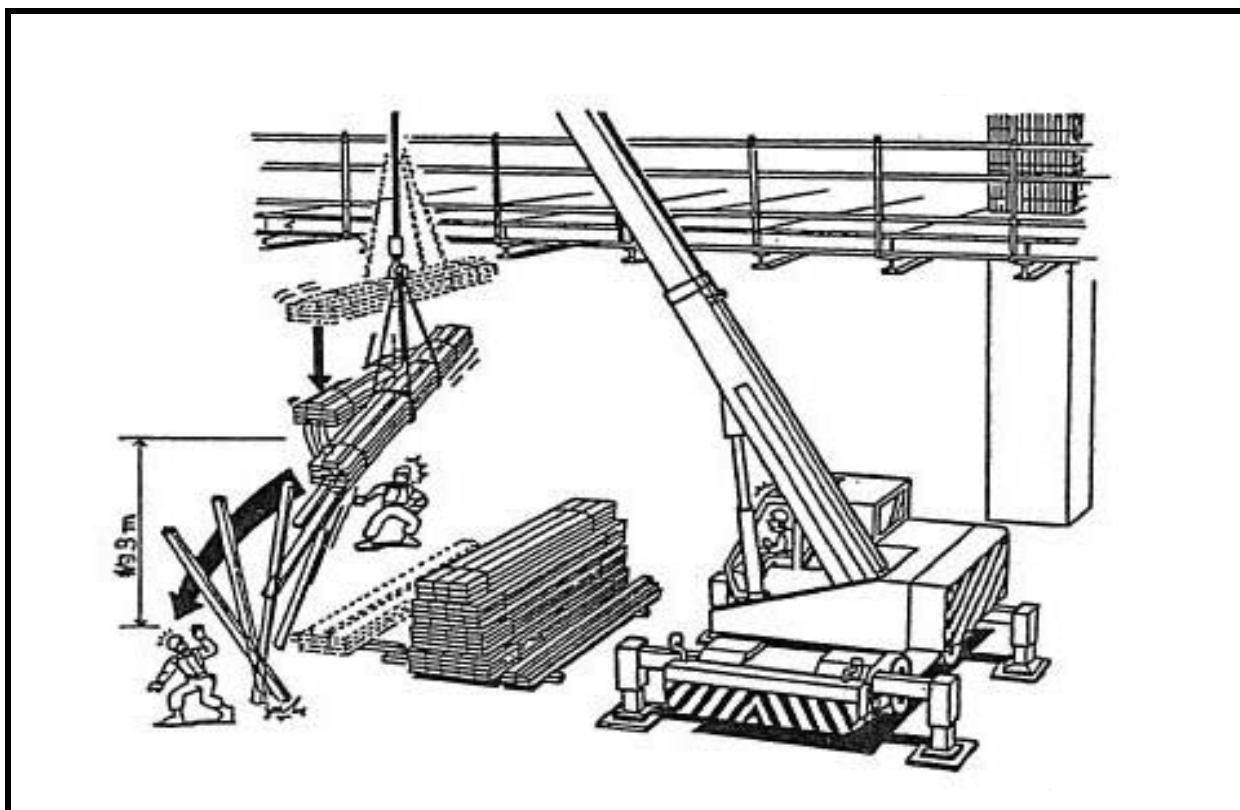

### 安全上の注意

- ・運転、合図は有資格者のみが行うこと
- ・ワイヤーロープに欠陥がないか確認すること
- ・吊り荷の下に立ち入らないこと
- ・必ず介錯ロープを使用すること
- ・地切りの確認を必ず行うこと

## 災害発生時の措置

技能評価シート54ページ

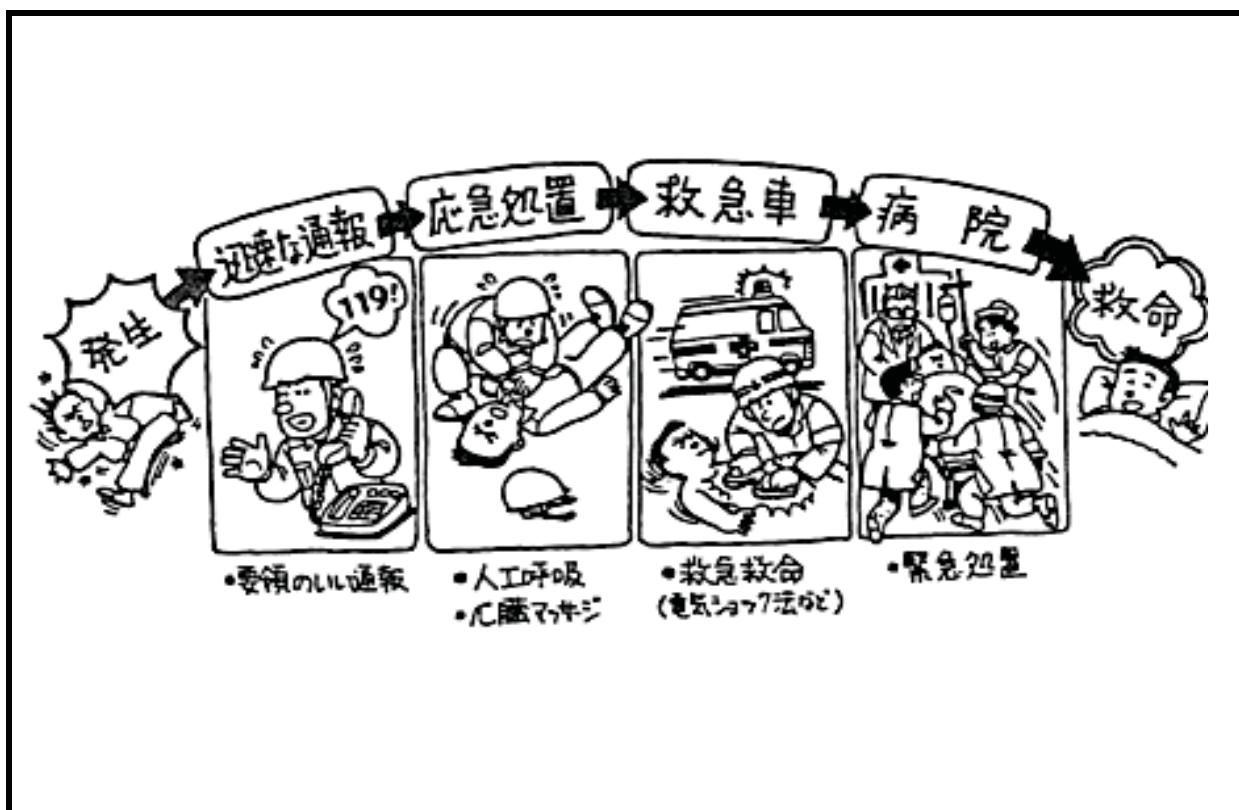

### 安全上の注意

- ・災害に直結した設備・機械等の動力は直ちに停止すること
- ・被災者を救出し、救急処置をすること

## 熱中症の予防

技能評価シート55ページ

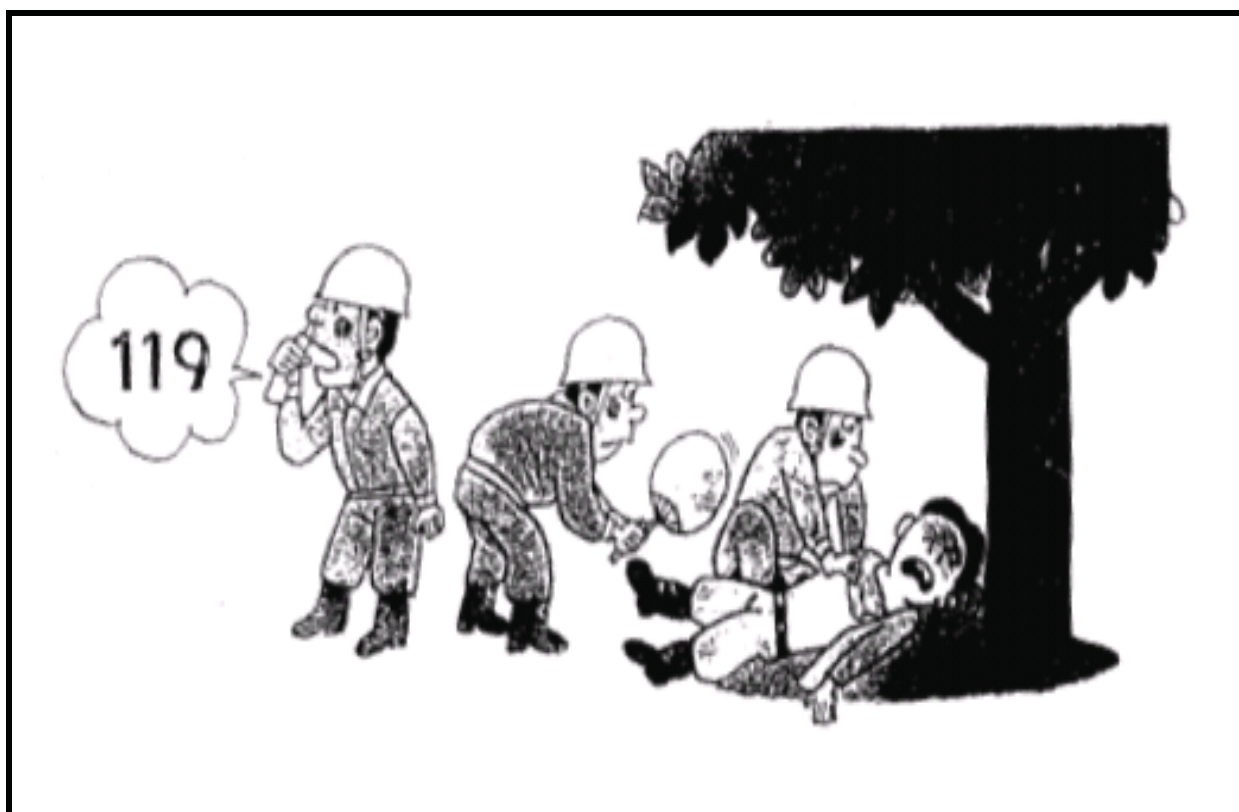

### 安全上の注意

- ・水分、塩分の補給をすること
- ・日陰の確保や通風を良くし、こまめに休憩をとること
- ・温暖多湿の日本の気候を理解すること
- ・自分を過信しないようにすること
- ・体に変調を感じたときは、直ちに作業を中止すること

## 腰痛の予防

技能評価シート55ページ



### 安全上の注意

重量物の取扱いでは、適切な補助具を使用し、長時間同じ姿勢をとらないようにし、作業姿勢や作業動作の改善をはかること